



MANUEL DU PROPRIÉTAIRE

(Version originale)

Modèle Numéro

700580-3EPA

700580-3

700582-3-EPA

700582-3

700716-2-EPA

700716-2

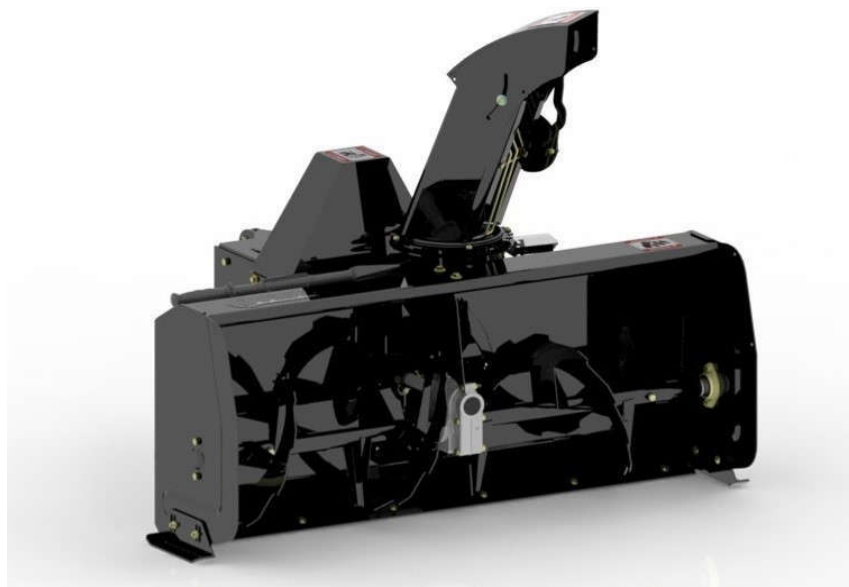

BERCO **Souffleuse Versatile Plus 48" & 54"** **& Premium 54"** pour **VÉHICULE TOUT TERRAIN & VÉHICULE UTILITAIRE**

* ASSEMBLAGE

* PIÈCE DE RÉPARATION

* OPÉRATION

* ENTRETIEN

AVERTISSEMENT:

LIRE & SUIVRE TOUTES LES RÈGLES DE SÉCURITÉ & INSTRUCTIONS AVANT D'UTILISER CET ÉQUIPEMENT



GARANTIE LIMITÉE

Couverture des Produits et Conditions

BERCOMAC garantit toute pièce ou accessoire fabriqué par BERCOMAC et trouvé, selon la discrétion raisonnable de BERCOMAC, être défectueux en matériel ou dans sa fabrication, sera réparé, remplacé ou ajusté par un marchand autorisé sans frais, jusqu'à concurrence maximale du taux horaire et du temps de réparation préétabli. Pour le remplacement des pièces, seuls les frais de transport mode régulier sont couverts. Cette garantie s'applique aux produits achetés et utilisés en Amérique du Nord.

Période de Garantie

(à partir de la date d'achat au détail)

- Résidentielle: 1 an
- Semi-commerciale, professionnelle ou de location: 90 jours

Exceptions ci-dessous; Malgré le fait qu'elles sont considérées pièces d'usure, les items suivants comportent une couverture, une durée et des conditions différentes:

- Chaînes à pneus:
 - 90 jours : usage résidentiel
 - Aucune garantie : usage semi-commercial, professionnel ou de location

Moteurs: Variable selon le fabricant

Veillez vous référer à la garantie du fabricant incluse avec l'unité. Bercomac n'est pas autorisé à agir concernant les garanties d'ajustement des moteurs.

Conditions et Items Non Couverts:

Cette garantie n'inclut pas ce qui suit:

- Frais pour ramassage, de livraison, ou service à domicile.
- N'importe quel dommage ou détérioration de la marchandise, pièce ou finition due à l'utilisation normale, l'usure, bris et déchirure, ou l'exposition.
- Frais relatifs à l'usage et à la maintenance régulière tels que lubrifiants, gazoline, huile, pièces de mise au point et ajustements.
- N'importe quel pièce ou accessoire qui a été altéré, modifié, négligé, brisé accidentellement, mal installé, mal entretenu, remis ou réparé non conformément aux instructions dans le manuel du propriétaire.
- N'importe quelle réparation due à l'usure normale des pièces tel que les goupilles de sécurité, boulons, courroies, câble du treuil, couteau, patins, etc.
- Frais de transport en mode accéléré pour pièces de remplacement.
- Boulons et goupilles de sécurité sont considérés comme une mesure préventive et ne sont pas une protection assurée. Tout dommage provenant d'un non fonctionnement n'est pas couvert.
- Tout dommages due à l'installation du produit sur autre véhicule que stipulé dans le manuel du propriétaire.

NOTE: Tout travail effectué sur garantie doit être exécuté par un marchand autorisé BERCO utilisant des pièces de remplacement d'origine.

NOTE: Bercomac se réserve le droit de changer ou améliorer la conception de toute pièce et / ou accessoire sans assumer aucune obligation à modifier les produits fabriqués auparavant.

Instructions pour Obtenir le Service sur Garantie

Contactez le marchand où vous avez acheté le produit ou tout autre marchand de service autorisé pour fixer un rendez-vous à leur atelier. Les demandes de réclamations doivent être effectuées par l'entremise du même réseau de distribution qu'au moment de la vente. N'oubliez pas d'apporter votre preuve d'achat (facture) chez votre marchand autorisé.

Responsabilités du Propriétaire

Tous les produits ou pièces défectueuses BERCOMAC doivent être retournés chez un marchand de service autorisé à l'intérieur de la période de garantie, pour réparation. Dans le cas où la marchandise doit être retournée au fabricant pour réparation, le marchand doit d'abord obtenir une autorisation écrite soit de BERCOMAC ou KIMPEX, frais de transport payé d'avance. Cette garantie s'étend uniquement à l'équipement qui est opéré sous condition normale. Pour qu'une réclamation soit valide, l'opérateur a la responsabilité d'entretenir et d'effectuer les routines de maintenance tel que spécifié dans le manuel du propriétaire ou de les faire effectuer chez un marchand autorisé à ses frais.

Conditions Générales

L'engagement exclusif de BERCOMAC en regard de cette garantie s'arrête à la réparation et au remplacement tel que mentionné ci-dessus. BERCOMAC ne doit avoir aucune responsabilité pour aucun autre frais, perte ou dommage, incluant mais sans se limiter à, aucun dommages-intérêts ou perte ou dommage subséquent.

Se prévaloir de la garantie ne la renouvelle point ou n'en prolonge aucunement la durée.

En particulier, BERCOMAC n'a aucun engagement ou responsabilité pour:

- Temps pour transport, surtemps, temps après les heures d'ouverture ou autre frais extraordinaire de réparation ou charges relatives aux réparations ou remplacement en dehors des heures normales de travail.
- Location d'équipement de remplacement similaire durant la période de garantie, réparation ou remplacement des travaux.
- N'importe quel frais téléphonique ou télégramme ou frais de transport.
- Perte ou dommage à une personne ou propriété autre que ceux couverts par les termes de cette garantie.
- N'importe quelle réclamation pour perte de revenus, perte de profits ou coûts additionnels résultant d'une réclamation d'un bris de garantie.
- Frais juridiques.

La responsabilité de BERCOMAC, en respect de la présente, se limite à couvrir la réparation et les pièces de remplacement et aucune réclamation d'un bris de garantie ne doit être la cause pour annulation ou résiliation de contrat de vente pour n'importe quel pièce ou accessoire. En aucun cas, le recouvrement de quelque nature que ce soit ne sera être supérieur à la somme du prix d'achat.

Cette garantie vous donne des droits légaux spécifiques et vous pouvez également avoir d'autres droits qui varient d'état en état.

TABLE DES MATIÈRES

	PAGE
INTRODUCTION	1
PRÉCAUTIONS SÉCURITAIRE	2
DÉCALQUES DE SÉCURITÉ	4
ASSEMBLAGE	
Outils Requis	5
Installation de la Goulotte	6
Installation du Système d'Entraînement de la Souffleuse	6
Ajustement de la Hauteur du Support de Moteur	7
Positionnement du Moteur	8
Installation du Garde	8
Installation de l'Embrayage Électrique	9
Installation du Filage Électrique	10
Installation de la Courroie	11
Préparation du Véhicule	12
Préparation du Sous-châssis	13
Installation sur le Véhicule	15
OPÉRATION	
Lever et Abaisser la Souffleuse	18
Technique de Soufflage	19
Ajuster la Pression des Roues du Sous-Châssis au Sol	19
Ajustement de Patins	19
ENTRETIEN	
Entretien du Moteur	20
Entretien de la Souffleuse	20
Nettoyage d'un Goulotte Obstruée	20
Entretien du Raclor	20
Lubrification	21
Remplacement du Boulon de Sécurité de la Vis et l'Éventail	21
Remplacement de la Courroie	22
Remplacement d'une Vis et/ou de la Boite d'Engrenage	23
DÉMONTAGE & ENTREPOSAGE	24
DÉPANNAGE	24
NOMENCLATURE DES PIÈCES ET LISTE DES PIÈCES	
Produit assemblé '	26
Sous-assemblages	53
Pièces.....	86
TABLEAU DE COUPLES DE SERRAGE	89
OPTIONS	90

INTRODUCTION

À L'ACHETEUR

Ce nouvel accessoire a été soigneusement conçu pour vous donner plusieurs années de bons services. Ce manuel a pour but de vous aider à utiliser prudemment votre accessoire.

NOTE: Toutes les photographies et illustrations de ce manuel peuvent ne pas être du modèle ou de l'accessoire en main et ne sont présentées qu'à titre de référence. Elles sont basées sur les dernières informations disponibles lors de la publication.

Familiarisez-vous avec les recommandations de sécurité et les procédures d'utilisation avant d'utiliser l'accessoire. Lisez et suivez attentivement ces recommandations et insistez pour qu'elles soient suivies par ceux qui se serviront de l'accessoire avec vous.



DANS CE MANUEL, CE SYMBOLE D'AVERTISSEMENT SÉCURITAIRE IDENTIFIE UN MESSAGE DE SÉCURITÉ IMPORTANT QUI VOUS AIDERA AINSI QUE TOUTE AUTRE PERSONNE À ÉVITER DES BLESSURES GRAVES ET MÊME LA MORT. DANGER, AVERTISSEMENT, ATTENTION SONT DES MOTS D'AVERTISSEMENT POUR IDENTIFIER LES NIVEAUX DE DANGER. TOUTEFOIS, SOYEZ TOUJOURS EXTRÊMEMENT PRUDENT.

DANGER: Signifie un danger extrême qui causera des blessures graves ou même la mort, si les précautions recommandées ne sont pas respectées.

AVERTISSEMENT: Signifie un danger qui peut causer des blessures graves ou même la mort, si les précautions recommandées ne sont pas respectées.

ATTENTION: Signifie un danger qui peut causer des blessures mineures si les précautions recommandées ne sont pas respectées.

Notez le numéro de série avec la date d'achat de votre accessoire dans la section réservée ci-dessous (il n'y a pas de numéro de série attribué au sous-châssis). Votre détaillant exige cette information afin d'assurer un service rapide et efficace lorsque des pièces de rechange sont à commander. Remplacez les pièces défectueuses par des pièces d'origine seulement.

Si des réparations sur garantie sont nécessaires, veuillez présenter ce livret d'enregistrement et la facture de vente originale à votre concessionnaire.

Ce manuel devrait être conservé pour référence future.

S.V.P. Vérifier si vous avez reçu toutes les pièces de votre ensemble avec la liste du sac et liste de la boîte.

NUMÉRO DE SÉRIE: _____

(SI APPLICABLE)

NUMÉRO MODÈLE: _____

DATE D'ACHAT: _____



PRÉCAUTIONS SÉCURITAIRES



Une opération prudente est votre meilleure assurance contre un accident. Lisez cette section attentivement avant d'opérer le véhicule et l'accessoire. Cet accessoire a la capacité d'amputer mains, pieds ou projeter des objets étrangers. Ne pas respecter les instructions de sécurité suivantes peut entraîner de sérieuses blessures et même la mort. Tous les opérateurs, peu importe leur expérience, devraient lire ce manuel et tout autre manuel relatif au véhicule et à l'accessoire avant l'opération. C'est l'obligation légale du propriétaire d'enseigner à tous les opérateurs comment utiliser l'accessoire d'une façon sécuritaire pour prévenir des accidents ou des blessures. Il est possible que les pratiques courantes ci-dessous ne s'appliquent pas tous au produit décrit dans ce manuel.

LEXIQUE:

Dans ce manuel, le côté droit et le côté gauche sont déterminés en étant assis sur le siège du véhicule et regardant vers l'avant.

Dans ce manuel, "accessoire" veut dire instrument (souffleuse, balai rotatif, lame, etc.) que vous pouvez installer sur le véhicule (tracteur de pelouse, V.T.T. etc.).

FORMATION:



Ce symbole d'avertissement sécuritaire est utilisé partout dans ce manuel et sur les décalques de sécurité des accessoires pour vous aviser des possibilités de blessures sérieuses. S.V.P. portez une attention particulière à la lecture et à la compréhension des précautions sécuritaires avant d'opérer l'accessoire ou le véhicule.

1. Lisez ce Manuel du Propriétaire attentivement. Soyez complètement familier avec les contrôles et l'utilisation de l'accessoire. Sachez comment arrêter l'unité et débrayer les contrôles rapidement.
2. Ne permettez jamais à un enfant d'opérer l'accessoire ni le véhicule. Ne permettez jamais à un adulte d'opérer l'accessoire ni le véhicule sans qu'il ait la formation nécessaire. Respecter la législation locale pour définir l'âge minimum de l'opérateur. Les enfants sont souvent attirés par l'accessoire. Ne supposez jamais que les enfants resteront où vous les avez vus la dernière fois. Gardez les sous la surveillance d'un autre adulte responsable et de confiance.
3. Ne pas opérer l'accessoire ni le véhicule si vous êtes sous l'influence de l'alcool, des drogues ou médicaments. Ceux-ci affaiblissent les facultés et diminuent le temps de réaction. Si la prise de médication est requise par l'opérateur, ce dernier devrait demander l'avis d'un médecin s'il peut opérer cet équipement en toute sécurité.
4. Gardez l'endroit d'opération libre de toute personne, particulièrement de jeunes enfants ou animaux domestiques.
5. Toujours démarrer et opérer l'accessoire uniquement à partir du poste de conduite du véhicule sauf lorsque ceci est impossible.

PRÉPARATION:

1. Faites une inspection complète de l'endroit où l'accessoire va être utilisé et enlevez les essuie-pieds et tout autre objet étranger qui pourraient être ramassés et projetés par l'équipement.
2. Pour les accessoires motorisés, débrayez tous les embrayages et passer au neutre avant de démarrer le moteur de l'accessoire.
3. Se préparer aux urgences. Soyez prêt si un incendie se déclare. Gardez une trousse de premiers soins et un extincteur à portée de main. Gardez les numéros de téléphone d'urgence (médecin, ambulance, etc) près d'un téléphone.

4. Ne jamais opérer l'accessoire sans porter des vêtements adéquats. Les cheveux longs, vêtements et accessoires amples pourraient se prendre dans les pièces rotatives. Portez des chaussures antidérapantes qui vont vous aider à garder l'équilibre sur toutes les surfaces. Ne pas utiliser pied nus ou en sandales
5. Manipulez l'essence avec précaution (si applicable), il est extrêmement inflammable et les vapeurs sont explosives.
 - a) Éteignez toutes les cigarettes, cigares, pipes et autres sources d'ignition.
 - b) Utilisez un contenant à essence approuvé
 - c) Ne jamais ajouter de l'essence quand le moteur est chaud ou en marche
 - d) Remplissez le réservoir à essence à l'extérieur avec extrême prudence. Ne jamais remplir le réservoir à l'intérieur
 - e) Ne jamais remplir les contenants à l'intérieur d'un véhicule ou sur un camion ou sur un camion plateforme avec une doublure de caisse. Toujours placer les contenants sur le sol loin de votre véhicule avant le remplissage.
 - f) Lorsque possible, enlevez les équipements à essence du camion ou de la remorque et faire le plein d'essence au sol. Si ce n'est pas possible, faire le plein d'essence avec un contenant à essence portatif plutôt que directement de la pompe à essence.
 - g) Gardez le bec verseur en contact avec le rebord du réservoir d'essence ou de l'ouverture du contenant en tout temps, jusqu'au remplissage complet. Ne pas utiliser un dispositif de serrure ouvert sur le bec verseur.
 - h) Ne jamais trop remplir le réservoir d'essence. Fermez le couvercle du réservoir fermement et essuyez les éclaboussures.
 - i) Si vous renversez de l'essence sur les vêtements, changez les vêtements immédiatement.
6. Ne faites aucun ajustement lorsque le moteur est en marche (excepté quand cela est recommandé par le fabricant).
7. Laissez l'accessoire et le véhicule s'ajuster à la température extérieure avant de commencer à l'utiliser.
8. Ne jamais utiliser l'accessoire sans que les écrans protecteurs et les dispositifs de sûreté soient bien en place et en bon état. Vérifier le bon fonctionnement régulièrement
9. Toujours s'assurer de porter les équipements protecteurs requis (lunettes, coquille, masque...)
10. Toujours s'assurer d'avoir une traction sécuritaire sur le véhicule en utilisant les accessoires recommandés (chaines, chenilles, contrepoids...). Voir la section opération.
11. Toujours s'assurer que toutes les composantes sont installées correctement. (arbre à cardans sécuritairement installé et verrouillé à chaque extrémité, courroies correctement installée...)
12. Toujours manipuler le câble du treuil avec des gants de cuir épais. (si applicable)
13. **Ne jamais modifier l'accessoire ou les pièces sans le consentement écrit du fabricant.**



PRÉCAUTIONS SÉCURITAIRES



OPÉRATION:

1. Gardez vos mains, pieds, cheveux, vêtements loin des pièces rotatives.
2. Soyez prudent lorsque vous êtes sur ou que vous traversez les entrées en gravier, trottoirs, ou chemins. Redoublez de vigilance face aux dangers cachés ou au trafic. Ne transporter jamais de passager.
3. Après avoir heurté un objet étranger, arrêtez le moteur, débranchez le fil de la ou des bougie(s) et gardez-le éloigné de la ou des bougie(s) pour prévenir un démarrage accidentel (si applicable au véhicule et à l'accessoire). Inspectez l'accessoire pour tout dommage et réparez-le avant de redémarrer et d'utiliser l'accessoire.
4. Si l'unité commence à vibrer anormalement, arrêtez le moteur et vérifiez la cause immédiatement. Les vibrations sont généralement signe de problèmes. Ne pas utiliser tant que l'équipement n'est pas réparé.
5. Prenez toutes les précautions nécessaires lorsque vous quittez votre véhicule: abaissez et débrayer l'accessoire, placez la transmission en position neutre, appliquez le frein de stationnement, arrêtez le moteur et enlever la clé d'ignition.
6. Ne faites pas tourner le moteur à l'intérieur, excepté pour démarrer, entrer ou sortir du bâtiment. Ne pas opérer ou faire tourner le moteur dans un endroit sans ventilation car l'essence contient du monoxyde de carbone qui est sans odeur, sans couleur et peut causer la mort.
7. Ne jamais utiliser l'accessoire sur la façade d'une pente; aller de haut en bas. Soyez extrêmement prudent quand vous opérez l'équipement dans une pente, sur un sol mouillé ou près d'un escarpement. Ne pas tenter de déblayer une pente abrupte.
8. Ne tolérer jamais personne dans la zone de travail. Ne jamais utiliser l'accessoire en direction des gens, il peut projeter des cailloux, des débris qui peuvent blesser les gens ou endommager les biens.
9. Ne jamais opérer l'accessoire à haute vitesse. Regarder vers l'arrière et soyez prudent lorsque vous reculez.
10. Ne jamais transporter de passager.
11. Débrayez le pouvoir de l'accessoire lorsqu'il doit être transporté ou qu'il n'est pas utilisé.
12. Ne jamais opérer l'accessoire sans une bonne visibilité ou éclairage.
13. Gardez l'accessoire éloigné de la chaleur ou des flammes.
14. Ne jamais manipuler le crochet ou le câble du treuil lorsqu'il est tendu. (si applicable)
15. Ne jamais opérer si l'accessoire a été échappé ou endommagé de quelque façon. Réparer si nécessaire

ENTRETIEN ET ENTREPOSAGE:

1. Lorsque vous installez, nettoyez, dégagez, réparez ou inspectez le véhicule et l'accessoire : se stationner sur un sol solide au niveau, débrayer les systèmes d'entraînement, mettre le frein à main, arrêter le moteur, enlever la clé d'ignition et attendez que toutes les pièces rotatives sont arrêtées. Pour les moteurs à essence, débranchez le fil de la ou des bougies et gardez-le éloigné de la ou des bougies afin de prévenir des démarrages accidentels.
2. Vérifiez tous les boulons et composantes à intervalles fréquents pour s'assurer qu'ils soient bien serrés et que l'accessoire soit en mesure de fonctionner sécuritairement.
3. Ne jamais entreposer un accessoire motorisé avec de l'essence dans le réservoir à l'intérieur d'une bâtisse où il y a des sources d'ignition comme des réservoirs d'eau chaude, sècheuses, source de chaleur, etc... Laisser refroidir le moteur avant de l'entreposer à l'intérieur.
4. Toujours se référer au manuel du propriétaire concerné lorsque vous entreposez l'accessoire et le véhicule pour une période prolongée ou indéterminée.
5. Maintenir ou remplacez les décalques de sécurité et d'instructions au besoin.
6. Pour les accessoires hivernaux, faire tourner l'accessoire (si applicable) pendant quelques minutes après avoir déblayé la neige pour prévenir le gel des pièces rotatives.
7. Inspectez le filtre à air (si applicable) du véhicule et de l'accessoire chaque jour. Nettoyez-le ou remplacez-le au besoin. Changez l'huile plus fréquemment lorsque vous travaillez dans des conditions poussiéreuses. Voir le manuel du propriétaire du véhicule et de l'accessoire.
8. Lors du gonflage de pneus, s'assurer de ne pas être devant ou par-dessus le pneu. Si possible utiliser une cage de sécurité

DÉPLACEMENTS:





1. Réviser les instructions de déplacement sécuritaire dans le manuel du véhicule avant tout déplacement ou chargement.
2. Assurez-vous de respecter toutes les lois et règlements en vigueur dans votre région : que ce soit pour les déplacements sur un chemin public ou bien hors chemin public.
3. Assurez-vous que tous les réflecteurs, lumières, emblèmes et autres éléments de signalement requis par les autorités locales sont en place, propre et que ces derniers peuvent être vus clairement par le trafic qui va dans le même sens ainsi que le trafic qui va à contre-sens.
4. Ne jamais avoir l'accessoire en fonction pendant un déplacement.
5. Toujours effectuer vos déplacements à une vitesse sécuritaire.



DÉCALQUES DE SÉCURITÉ

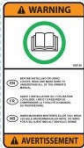

REPLACER LES DÉCALQUES SI ENDOMMAGÉS.
VOIR LA NOMENCLATURE DES PIÈCES POUR L'EMPLACEMENT DES DÉCALQUES

Symbol	Description
Décalque #105126 	Pour éviter des blessures graves: Gardez les mains, les pieds et les vêtements éloignés de la vis sans fin lorsque le moteur est en marche
Décalque#105127 	Pour éviter des blessures graves: Gardez les mains éloignées de la goulotte lorsque le moteur est en marche.
Décalque #105128 	Pour éviter des blessures graves: Gardez les mains, pieds et les vêtements éloignés. Ne pas tenter d'installer ou d'enlever la courroie sans lire le manuel du propriétaire.
Décalque #105130 	Avant d'installer ou utiliser: Localiser, lire et s'assurer de bien comprendre tout le manuel du propriétaire.
Décalque #105131 	Se référer au manuel du propriétaire pour le port des lunettes de sécurité, des coquilles protectrices et d'un masque. Se référer au manuel du propriétaire pour l'utilisation des contre poids, chenilles et chaînes pour les pneus.
	<ol style="list-style-type: none"> 1. Ne pas conduire plus vite que 3 KM/H lorsque la souffleuse est en opération. 2. Ne pas conduire plus vite que 10 KM/H lorsque le souffleuse est en position relevée. 3. La masse de la tête du la souffleuse est de 108 kg (sans le moteur). 4. La puissance du moteur. (Voir les spécifications du moteur installé). 5. Le niveau de pression acoustique (Voir les spécifications du moteur installé).

ASSEMBLAGE

IMPORTANT: SERREZ TOUS LES BOULONS SELON LA TABLE DE SPÉCIFICATION DE COUPLE LORSQUE SPÉCIFIÉ: SERREZ FERMEMENT. RÉFÉREZ-VOUS À LA SECTION NOMENCLATURE DES PIÈCES POUR IDENTIFICATION DES PIÈCES.

IMPORTANT: LE VÉHICULE DOIT ÊTRE MUNI D'UNE BOULE D'ATTELAGE 2" AFIN DE POUVOIR Y INSTALLER LA SOUFFLEUSE .

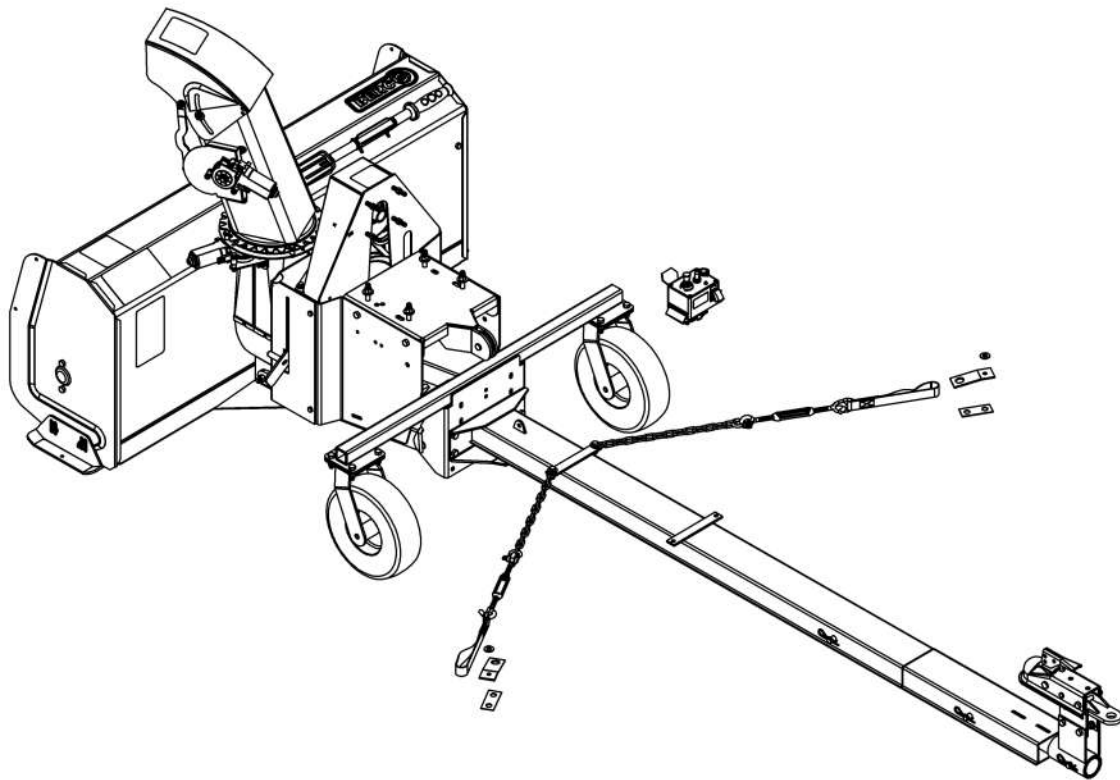

OUTILS REQUIS:

- 1 Clé à cliquet
- 4 Douilles 7/16", 1/2", 9/16" et 13 mm
- 4 Clés, 7/16", 1/2", 9/16" et 13 mm
- 1 Pince
- 1 Pince coupante
- 1 Torque mètre

Vue d'ensemble de la souffeuse

ASSEMBLAGE

NOTE: Pour une souffleuse déjà équipée d'un moteur, passer à la section « préparation du véhicule ».

INSTALLATION DE LA GOULOTTE

1. Si le silencieux du moteur qui sera installé sur la souffleuse dépasse le face avant du moteur de 3" (ex: Honda GX630), il faut inverser l'anneau de rotation pour la placer tel qu'illustré ci-dessous. Ceci permettra d'éviter un contact entre la goulotte et le silencieux. Serrer les écrous fermement.

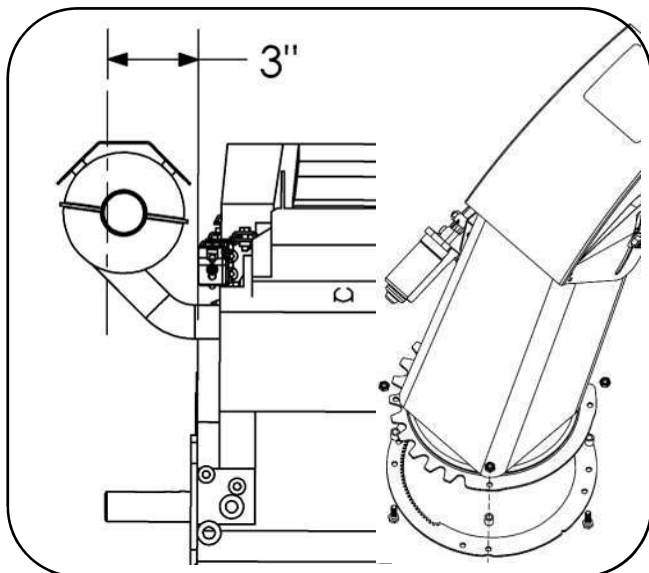

Vérification de l'encombrement du silencieux

2. Installer l'anneau de rotation (item 1) sur l'ouverture de la goulotte (item 2) en alignant les encoches. Placer la goulotte (item 3) tel qu'il est illustré à la figure suivante. Tourner la goulotte d'un demi-tour pour la bloquer en place.

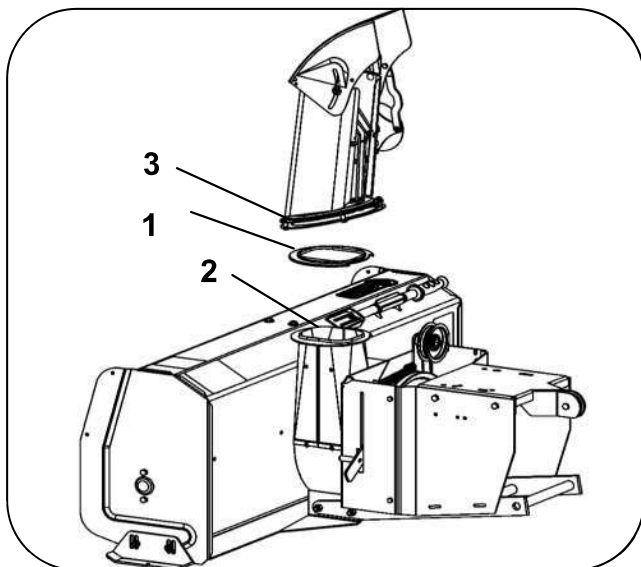

Installation de la goulotte

3. Insérer deux boulons de carrosserie 1/4" n.c. x 1" (item 1) à l'intérieur de la goulotte tel qu'il est illustré à la suivante. Insérer la tige de l'engrenage (item 2) dans le trou du support (item 3) et enfiler le support et le moteur assemblé (item 4) sur les boulons de carrosserie. Sécuriser le tout en place à l'aide de deux écrous à bride 1/4" (item 5).

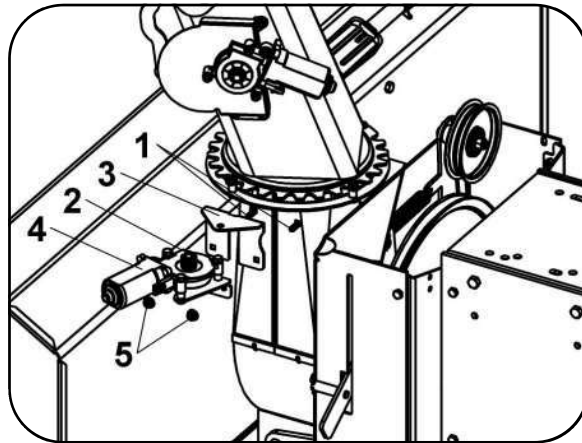

Installation du moteur

INSTALLATION DU SYSTÈME D'ENTRAÎNEMENT DE LA SOUFFLEUSE



IMPORTANT



Afin de respecter les précautions de sécurité de la souffleuse Versatile Plus, il est impératif d'installer un moteur muni d'un démarreur électrique.

IMPORTANT: S'assurer de suivre les précautions de sécurité du moteur installé ainsi que toutes ses procédures d'entretien décrites dans son manuel d'utilisateur.

NOTE: Pour la souffleuse Versatile Plus, Bercomac Limitée recommande d'installer un moteur entre 14 et 23 C.V. avec un arbre horizontal de 1" ou de 1 1/8". Voici quelques-uns des moteurs qui ont été mis à l'essai:

Marque	All-Power	Honda	Kohler	
Modèle	420 CC	GX630 RQXF6	CH-440- 3021sp	Ch-680- 3054
Puissance	15 C.V.	20 C.V.	14 C.V.	23 C.V.
Arbre	1"	1"	1"	1 1/8"
Silencieux		VHLM3		
Réservoir à essence	Inclus	Non inclus	Inclus	Non inclus
Embrayage électro. assemblé	106178	106178	106178	106179

ASSEMBLAGE

AJUSTEMENT DE LA HAUTEUR DU SUPPORT MOTEUR

NOTE: L'ajustement de la hauteur du moteur est très important pour le bon fonctionnement du système d'entraînement de la souffleuse.

1. Mesurer la hauteur (**h**) du centre de l'arbre du moteur par rapport à sa base (figure suivante).

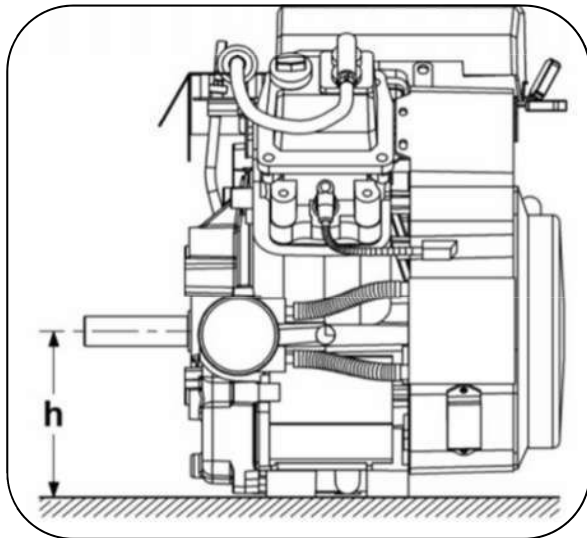

Hauteur de l'arbre du moteur

2. Aligner les trous (**A ou B**) du support moteur (**item 1**) avec les trous de l'attache (**item 2**). Si l'arbre du moteur est à une hauteur (**h**) d'environ 6 1/4" (160mm) utiliser les trous **B**, si l'arbre du moteur est à une hauteur (**h**) d'environ 5 3/8" (135mm) utiliser les trous **A**. Insérer quatre boulons à tête hexagonale 3/8" x 1" (**item 3**) dans les trous alignés et sécuriser le tout à l'aide de quatre écrous à garniture de nylon 3/8" (**item 4**).

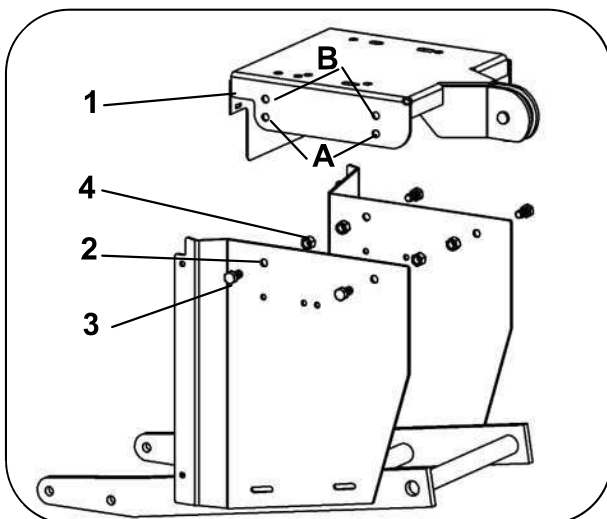

Hauteur du support du moteur

NOTE : Un bon choix de trous (**A ou B**) respectera une distance de 13 5/8" (321mm) entre le centre de l'arbre du moteur et le centre de l'arbre de la boîte d'engrenage.

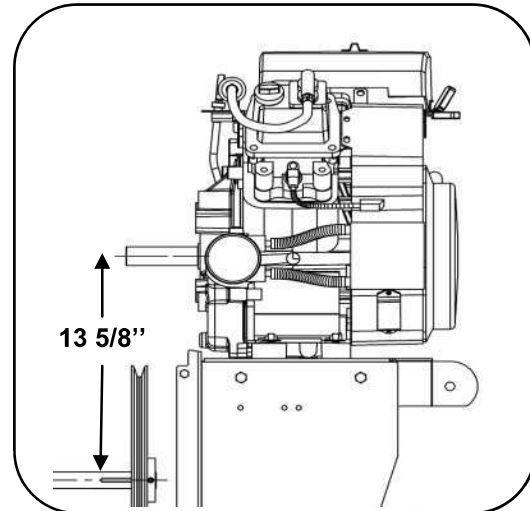

Vérification de la hauteur du moteur

ASSEMBLAGE

POSITIONNEMENT DU MOTEUR

La figure suivante montre le positionnement du trou arrière droit sur quatre moteurs testés. Si d'autres moteurs sont installés sur la souffleuse, il suffit d'attacher le moteur avec la bonne combinaison de trous permettant un alignement adéquat des poulies. Le moteur GX630 possède deux séries de trou arrière. Il faut se servir de la série de trou la plus proche de l'arbre du moteur afin de le fixer. Ceci permettra un alignement adéquat des poulies.

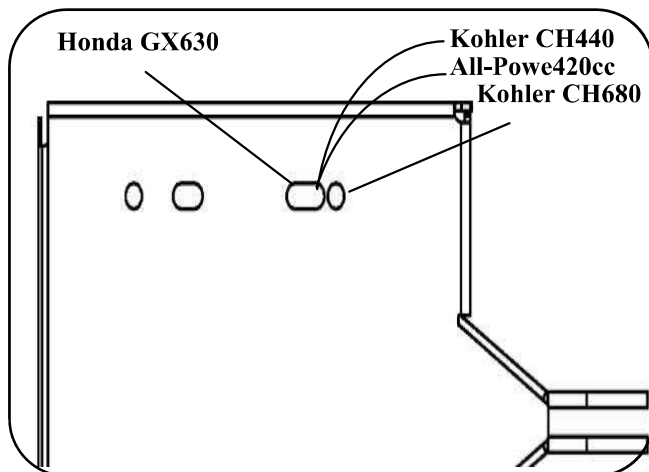

Positionnement du moteur

Positionner le moteur (**item 1**) sur le support moteur (**item 2**) en s'assurant de prendre la bonne combinaison de trous. Sécuriser le moteur en place à l'aide de quatre boulons à tête hexagonale 3/8" x 2" (**item 3**), huit rondelles plates 7/16" (**item 4**) et quatre écrous à garniture de nylon 3/8" (**item 5**).
Serrer fermement.

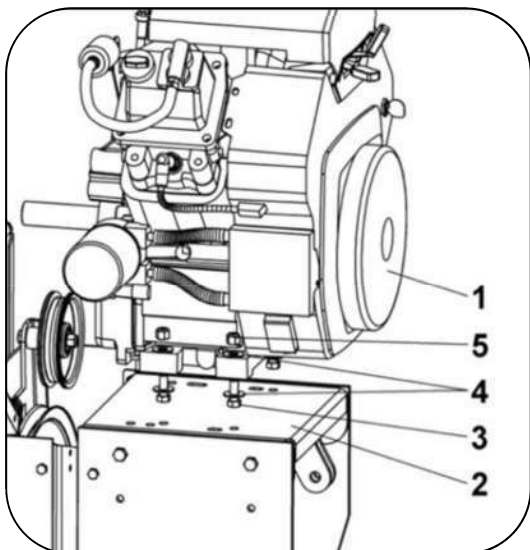

Installer le moteur

PRÉPARATION DU MOTEUR:



PRÉCAUTION



Ce moteur ne contient aucune huile.

S.V.P. vous référer au manuel du propriétaire du moteur pour les instructions ainsi que les recommandations pour l'huile appropriée aux conditions hivernales.

INSTALLATION DU GARDE

Pour cette étape, deux types de boulons sont fournis: boulon à tête hexagonale 5/16" x 3/4" nf et boulon à tête hexagonale M8 x 1.25 x 20. Utiliser ceux qui conviennent au moteur installé.

Fixer le garde (**item 1**) sur le moteur (**item 2**) à l'aide des quatre boulons à tête hexagonale (**item 3**).

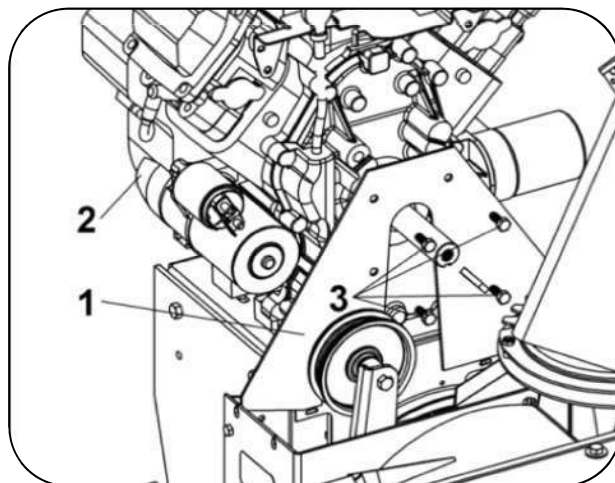

Installer le garde

ASSEMBLAGE

INSTALLATION DE L'EMBRAYAGE ÉLECTROMAGNÉTIQUE

NOTE : Un mauvais ajustement du positionnement de l'embrayage électromagnétique peut avoir d'importantes répercussions sur la durée de vie des composants mécaniques de la souffleuse et sur son efficacité.

Voici un tableau identifiant les composantes de montage de l'embrayage électromagnétique selon les moteurs testés.

Marque	All-Power	Honda	Kohler	
Modèle	420cc	GX630 20cv	CH440 14cv	CH680 23cv
Embray. Assemblé	106178	106178	106178	106179
Espaceur d'embray. (Item 1 ou 2 ou 3)	106616 (3) 1/4" épais. **Voir note	106584 (1) 3/4" ép. 106338 (2) 1/8" épais. **Voir note	106338(2) 1/8" épais. **Voir note	106216 3/4" épais. **Voir note
Embray. (item 4)	106569	106569	106569	106143
Support d'embray. (item 5)	103976	103976	103976	106277
Boulon (item 6)	7/16" x 1 1/2" n.f.	3/8" x 2 n.f.	3/8" x 1 1/2" n.f.	7/16" x 1 1/2" n.f.
Couple de serrage*	50 - 55 lb-pi	40 - 45 lb-pi	40 - 45 lb-pi	50 - 55 lb-pi

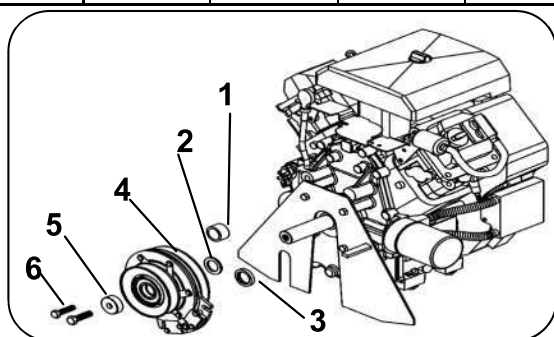

Composantes de montage de l'embrayage électromagnétique

Installer l'embrayage sur l'arbre du moteur tel qu'illustré sur la **figure précédente** en prenant bien garde de respecter le couple de serrage spécifié dans le tableau précédent.

NOTE: Retenir le support d'embrayage à l'aide d'une pince-étau qui permettra d'empêcher la rotation de l'arbre du moteur et d'obtenir un serrage adéquat.

*****NOTE:** Il est possible qu'il soit nécessaire d'ajouter un espaceur entre l'embrayage et l'espaceur déjà existant ou de changer ce dernier. Ceci est en lien avec les tolérances sur les diverses composantes. L'important est que les poulies soient alignées. Et que le dos de l'embrayage ne soit pas en contact avec tout autre composante que l'arbre du moteur. Faire attention au moteur All Power, l'espaceur d'embrayage (item 3)106616 doit être appuyé sur le moteur. Mettre tout autre espaceur à la place pourrait causer une défaillance.

NOTE: Une fois l'embrayage installé, il est important de vérifier l'alignement des deux poulies (poulie d'embrayage (**item 1**) et la poulie de la souffleuse (**item 2**)). L'embrayage 106143 possède deux gorges pour positionner la courroie. Il faut utiliser celle qui est près du moteur. Les 2 **figures suivantes illustrent** deux types de mauvais alignement des poulies. Un mauvais alignement des poulies peut se résoudre en desserrant les boulons de fixation du moteur et en bougeant le moteur. Si c'est le cas, il est important de bien resserrer tous les boulons.

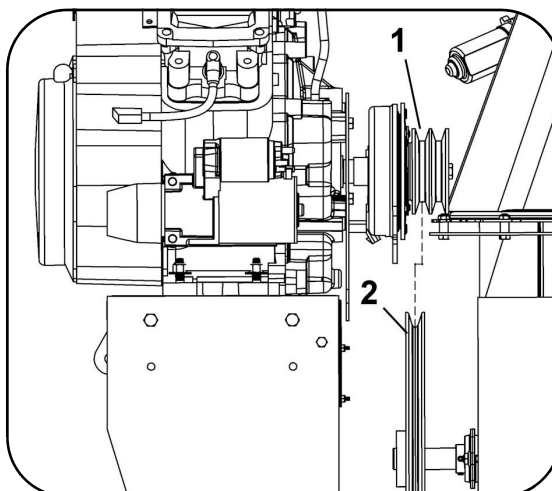

Erreur parallèle d'alignement de poulies

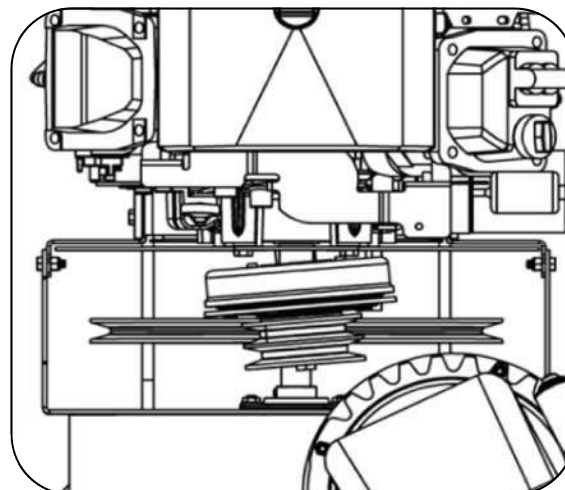

Erreur angulaire d'alignement de poulies

ASSEMBLAGE

INSTALLATION DU FILAGE

ÉLECTRIQUE:

IMPORTANT: Une mauvaise installation du filage électrique pourrait mener à un bris des composantes de la souffleuse. Lors de l'assemblage de la souffleuse, il y a quatre éléments à connecter: l'embrayage électromagnétique, l'alimentation électrique du moteur, l'arrêt d'urgence du moteur et le contrôle du démarrage électrique du moteur.

1. Repérer le fil 106548 (**item 1**). Passer le fil autour du bras bloquant la rotation de l'embrayage (**item 2**) et le connecter à l'embrayage électromagnétique (**item 3**). Sécuriser le fil en place à l'aide d'un attache de nylon (**item 4**), couper le surplus et s'assurer que le fil ne vienne jamais en contact avec les poulies ou la courroie.

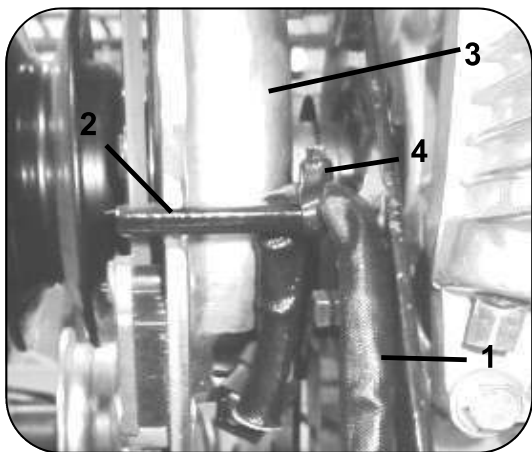

Connecter le fil à l'embrayage électromagnétique

2. Repérer les connecteurs anneaux des fils 104018 et 106558. Connecter les fils rouges au solénoïde du démarreur et les fils noirs à la base du moteur tel qu'illustré.

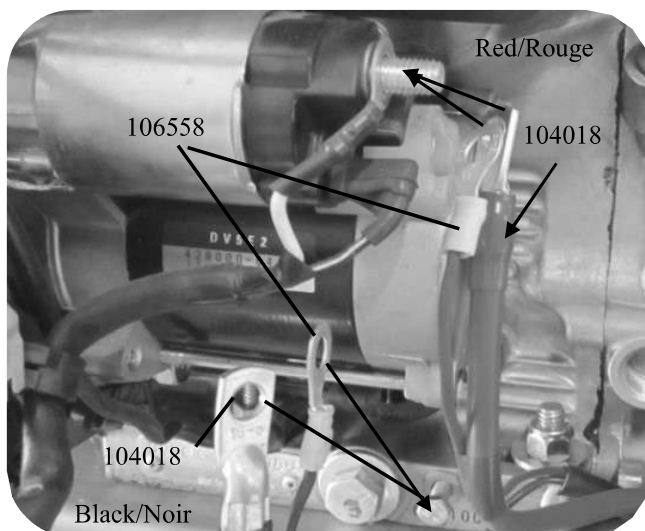

Connecter les fils d'alimentation

3. Repérer les fils orange et vert du 106558 et le fil reliant le démarreur du moteur et du solénoïde. Les connecter tel qu'illustré.

IMPORTANT: Cette étape est primordiale puisqu'elle permet d'éviter un démarrage accidentel de la souffleuse.

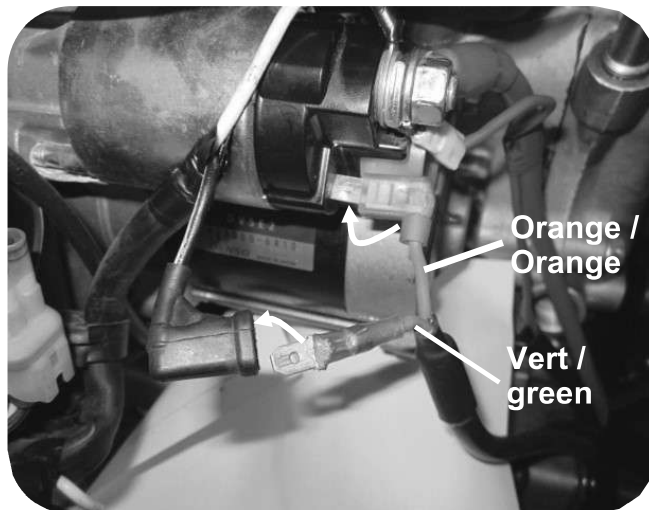

Connecter les fil du démarreur du moteur.

4. Repérer le fil de la sonde à l'huile sur moteur (**item 1**) et le débrancher. Connecter le fil assemblé (**item 2**) au connecteur (**item 3**) du fil du moteur (**item 1**). Connecter le connecteur (**item 5**) du fil de la boîte de contrôle (**item 4**) au fil du moteur (**item 1**).

NOTE: L'interrupteur d'urgence doit être relevé pour démarrer le moteur de la souffleuse.

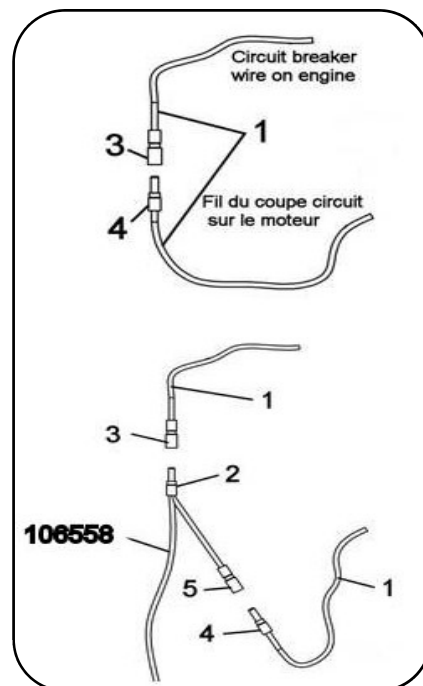

Connecter les fils du coupe circuit

ASSEMBLAGE

INSTALLATION DE LA COURROIE

1. Installer la courroie (**item 1**) sur la rainure de la poulie de l'embrayage électromagnétique (**item 2**) la plus proche du moteur (**item 3**) et sur la poulie en V de la souffleuse (**item 4**).

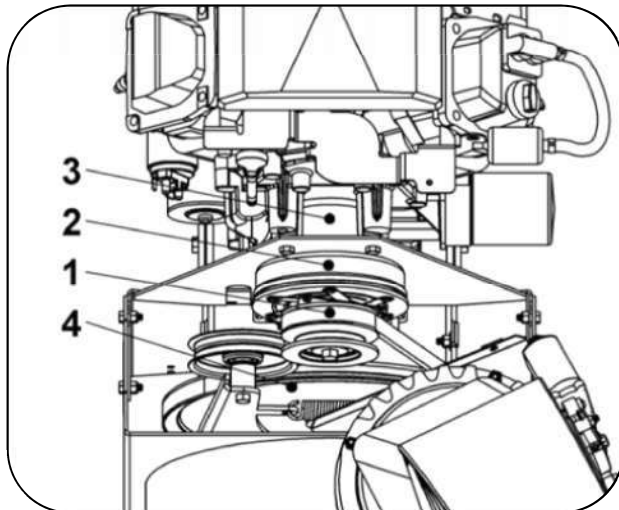

Positionner la courroie

2. Abaisser le tendeur (**item 1**) et le positionner dans l'encoche du châssis (**item 2**). S'assurer que la poulie plate est bien positionnée sur la courroie.

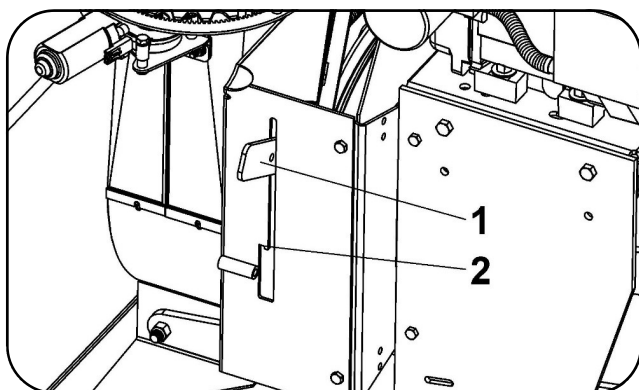

Mettre de la tension sur la courroie

3. Sécuriser le tensionneur (**item 1**) avec la goupille (**item 2**) et la goupille à ressort (**item 3**).

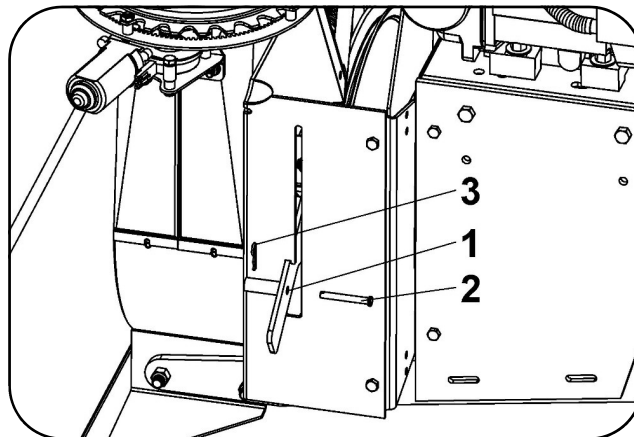

Sécuriser le tensionneur

INSTALLATION DU GARDE-COURROIE

Positionner le garde-courroie (**item 1**) sur le châssis de la souffleuse (**item 2**). Sécuriser le tout en place à l'aide de trois boulons à tête hexagonale 1/4" x 1/2" (**item 3**) de trois rondelles de blocage 1/4" (**item 4**) et de trois rondelles plate 5/16" (**item 5**).

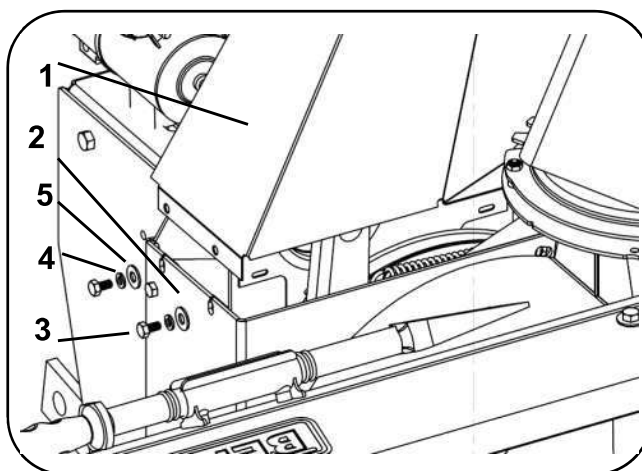

Installer le garde courroie

ASSEMBLAGE

PRÉPARATION DU VÉHICULE

FIXATION DU SOUS-CHÂSSIS

Choisir une des trois options suivantes comme moyen de fixation du sous châssis.

OPTION A :

Installer la sangle de relevage (**item 1**) en faisant une boucle autour du bras de suspension avant du véhicule. Serrer la boucle fermement.

OPTION B :

Enlever l'écrou et le boulon du bras de suspension du véhicule. Fixer la fixation (**item 3**) à l'aide du boulon, de l'écrou et de la rondelle plate (**item 2**). Ne pas trop serrer l'écrou.

OPTION C :

Enlever l'écrou et le boulon du bras de suspension du véhicule. Fixer la fixation (**item 4**) à l'aide du boulon, de l'écrou et de la rondelle plate (**item 2**). Ne pas trop serrer l'écrou.

NOTE : Répéter l'opération de chaque côté du véhicule.

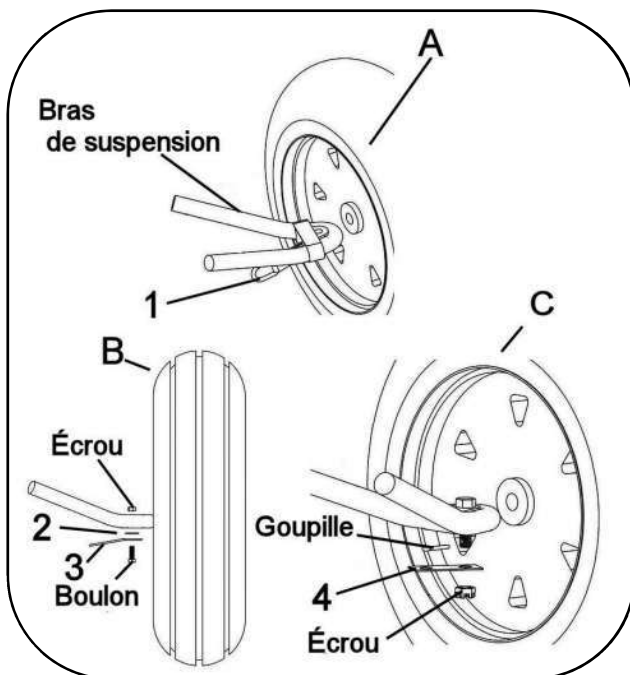

Préparation du véhicule

NOTE: Pour les souffleuses munies d'une boîte de contrôle.

INSTALLATION DE LA BOÎTE DE CONTRÔLE.

1. Choisir parmi les deux façons de fixer le support de la boîte de contrôle (**item 1**).

Option A

Utiliser deux boulons à tête hexagonale 1/4" x 1 1/2" (**item 2**), deux espaceurs (**item 3**) et deux écrous à bride 1/4" (**item 4**) afin de fixer le support de la boîte de contrôle aux fixations du support (**item 5**).

NOTE: Choisir la bonne combinaison de trous sur le support de la boîte de contrôle afin de pouvoir orienter le devant de la boîte de contrôle vers le poste de conduite du véhicule.

Option B

Percer deux trous distancés de 1 9/16" sur le véhicule. Fixer le support de la boîte de contrôle à l'aide de deux boulons 1/4" x 1/2" (**item 6**) et de deux écrous à bride 1/4".

2. Insérer la boîte de contrôle (**item 7**) dans le support de la boîte de contrôle.

NOTE: Afin d'éviter les bris dus à l'accumulation d'eau. S'assurer de positionner la boîte de contrôle à l'horizontale.

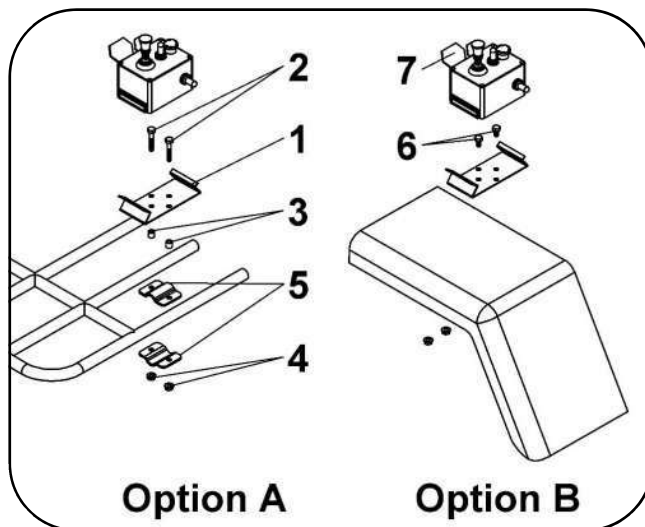

Installer la boîte de contrôle

ASSEMBLAGE

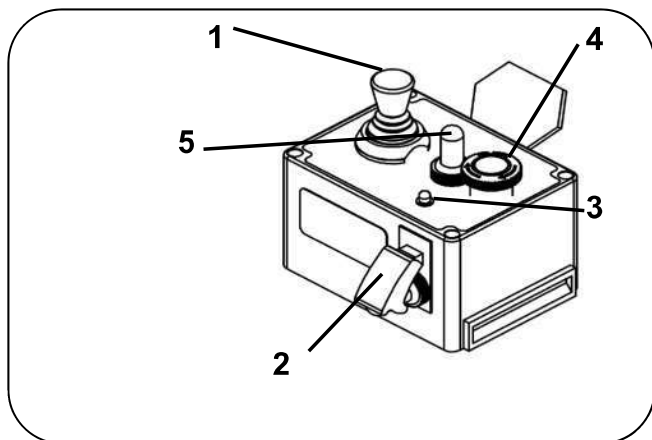

Boite de contrôle

- Item 1: Commutateur à 4 positions pour la rotation et la déflexion de la chute
- Item 2: Commutateur de P.D.F.
- Item 3: Voyant lumineux indiquant l'activation du P.D.F.
- Item 4: Interrupteur d'urgence
- Item 5: Commutateur de lumière (si installé)

INSTALLATION DE L'ALIMENTATION ÉLECTRIQUE

Raccorder le fil assemblé (104017) à la borne positive de la batterie du véhicule. Raccorder le fil noir sur le châssis du véhicule.

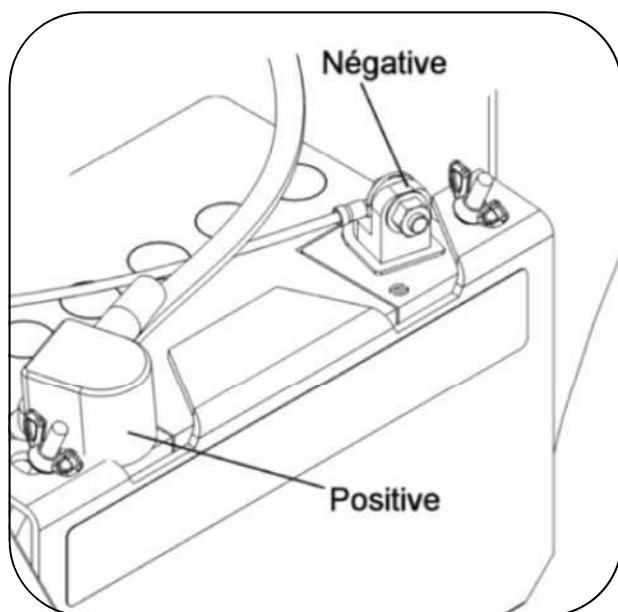

Connecter l'alimentation électrique à la batterie du véhicule

PRÉPARATION DU SOUS-CHÂSSIS

1. Assembler le support de roue (item 1) sur le sous-châssis (item 2) à l'aide de quatre boulons à tête hexagonale 3/8" x 1" (item 3) et de quatre écrous à bride 3/8" (item 4).

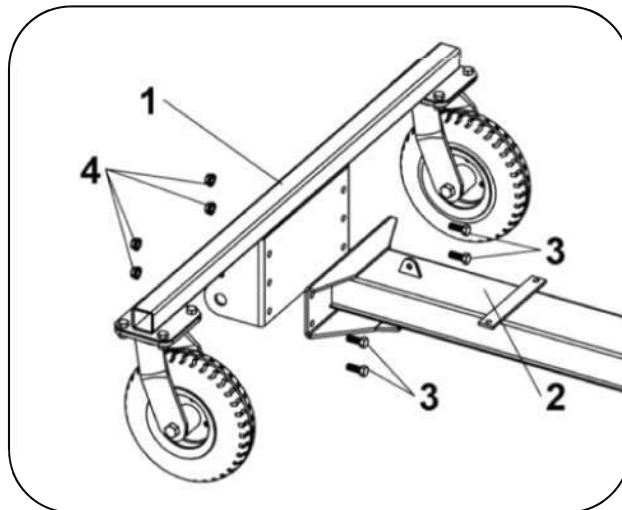

Installation du support de roue

NOTE: L'ensemble de trous à utiliser pour assembler le support de roues au sous-châssis dépend de la hauteur du véhicule. Lorsque qu'il est installé, le sous-châssis doit être parallèle au sol.

2. Installer les tendeurs assemblés (item 1) au sous-châssis (item 2) à l'aide de deux boulons à tête hexagonale 5/16" x 1" (item 3), deux rondelles plates 3/8" (item 4) et deux écrous à garniture de nylon 5/16" (item 5). Ne serrer que légèrement les écrous.

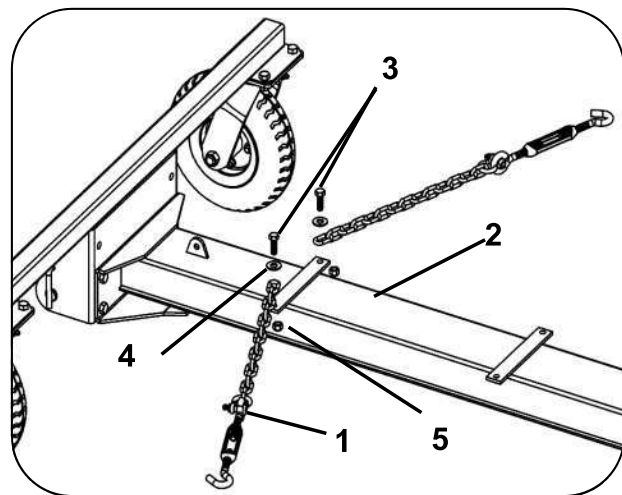

Installation des tendeurs sur le véhicule

ASSEMBLAGE

3. Parmi les trois configurations suivantes, choisir la hauteur du support d'attache. Le dégagement au sol doit être maximal. (La configuration A) n'a pas de plaque de support d'attache (**item 1**). Si applicable, assembler les plaques de support d'attache sur le support d'attache (**item 2**) à l'aide de quatre boulons à tête hexagonale 3/8" x 3/4" (**item 3**) et de quatre écrous à garniture de nylon 3/8". Fixer l'attache (**item 4**) sur les deux plaques de support d'attache ou sur le support d'attache à l'aide d'un boulon à tête hexagonale 3/8" x 3" (**item 5**) et d'un écrou à garniture de nylons 3/8". Serrer fermement.

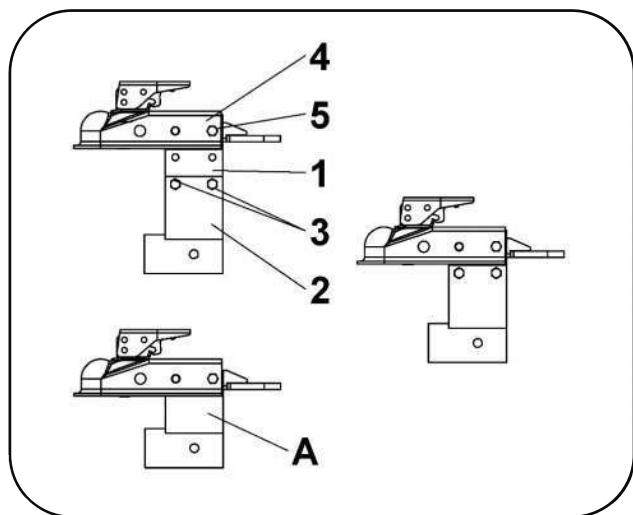

Ajustement du support d'attache

4. Il y a sept positions sur le tube d'ajustement (**item 1**) (le tube d'ajustement peut être inversé) pour ajuster la longueur du sous-châssis. Pour choisir la bonne longueur, insérer le tube d'ajustement dans le sous-châssis (**item 2**) et insérer la fixation arrière (**item 3**) sur le tube d'ajustement. Glisser le support d'attache (**item 4**) sur la fixation arrière. Ne fixer pas.

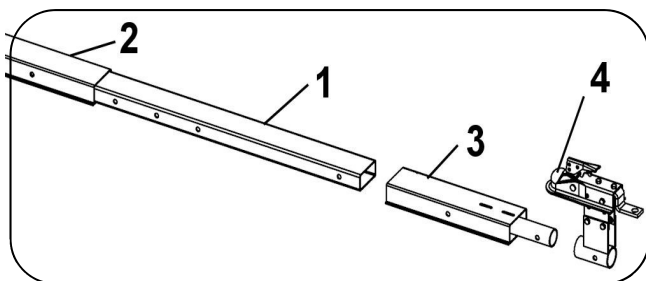

Assemblage du sous-châssis

5. Avancer le véhicule au-dessus du sous-châssis. Positionner l'attache sous la boule d'attelage et s'assurer qu'il y a au moins 7" (180cm) entre le tube du support de roues (**item 1**) et le point le plus avancé du véhicule. De plus, s'assurer que les roues du sous-châssis ne touchent pas aux roues du véhicule.

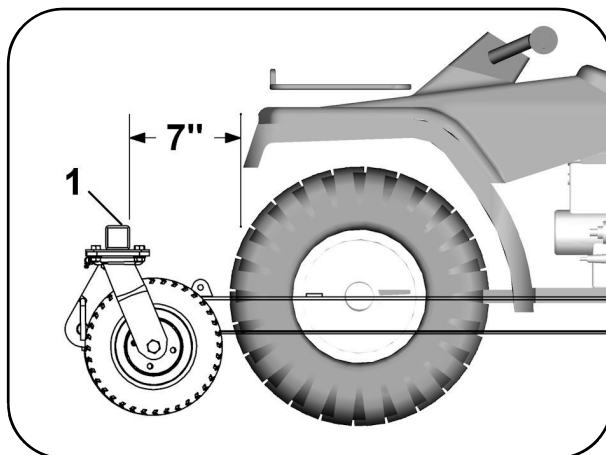

Ajustement de la longueur du sous-châssis

6. Identifier la bonne longueur du sous-châssis (**item 1**) et sécuriser en place avec deux goupilles longues (**item 2**), une goupille courte (**item 3**) et trois goupilles à ressort 3mm (**item 4**)

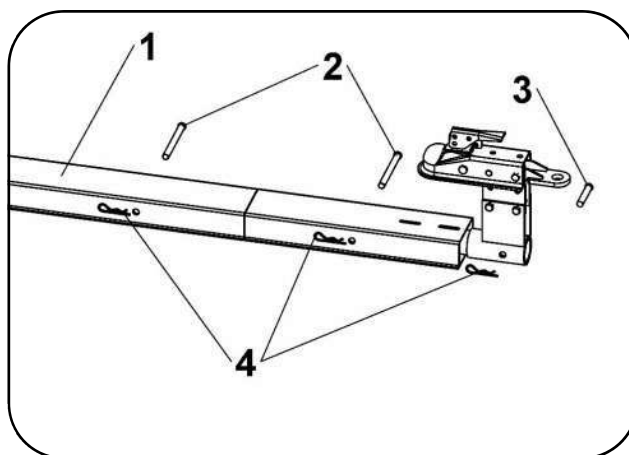

Fixation du sous-châssis

ASSEMBLAGE

INSTALLATION SUR LE VÉHICULE

1. Positionner l'attache (**item 1**) sur la boule d'attelage du véhicule et solidifier le tout en place à l'aide de la goupille (**item 2**) et de la goupille à ressort (**item 3**).

IMPORTANT: S'assurer que le véhicule ne vienne jamais en contact avec le sous-châssis et ce, même lorsque les suspensions du véhicule sont compressées au maximum.

NOTE: Il est possible de faire pivoter le support d'attache pour faciliter le déplacement du véhicule au-dessus du sous-châssis.

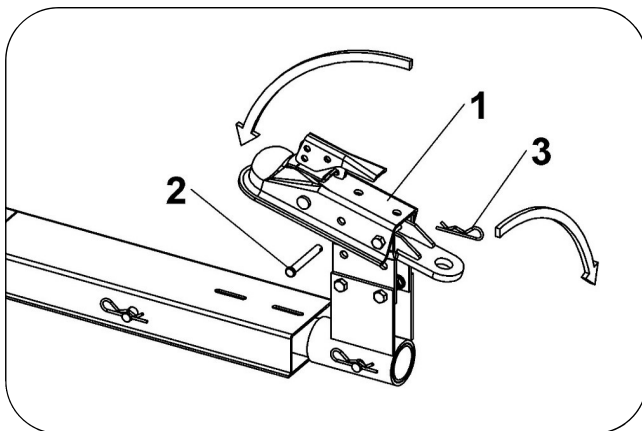

Installation du sous-châssis sur la boule d'attelage du véhicule



ATTENTION



POUR PRÉVENIR LES BLESSURES:

Toujours s'assurer que la boule est complètement insérée dans la cavité de l'attache et que la mâchoire inférieure est fermée sécuritairement autour de la boule. Toujours s'assurer que la poignée de l'attache est en position barrée. Toujours vérifier avant l'usage si l'attache ou la boule de remorquage sont endommagées; les remplacer en cas de besoin.

NOTE: Le bon ajustement permettra la poignée d'être relâchée avec une pression modérée appliquée sur la poignée.

Pour ouvrir: tirer sur la poignée de l'attache et tourner vers l'avant. Placer l'attache sur la boule.

Lorsque la boule est complètement insérée dans la cavité de l'attache, tourner la poignée vers l'arrière jusqu'à ce que la poignée soit barrée en place.

Toujours vérifier le serrage avant d'utiliser l'attache de remorquage. S'assurer que la poignée de l'attache est en position barrée.

Barrer la poignée en position avec la boule dans la cavité de l'attache. Serrer l'écrou de serrage (**item 2**) contre le ressort de tension afin que l'attache soit serrée sur la boule.

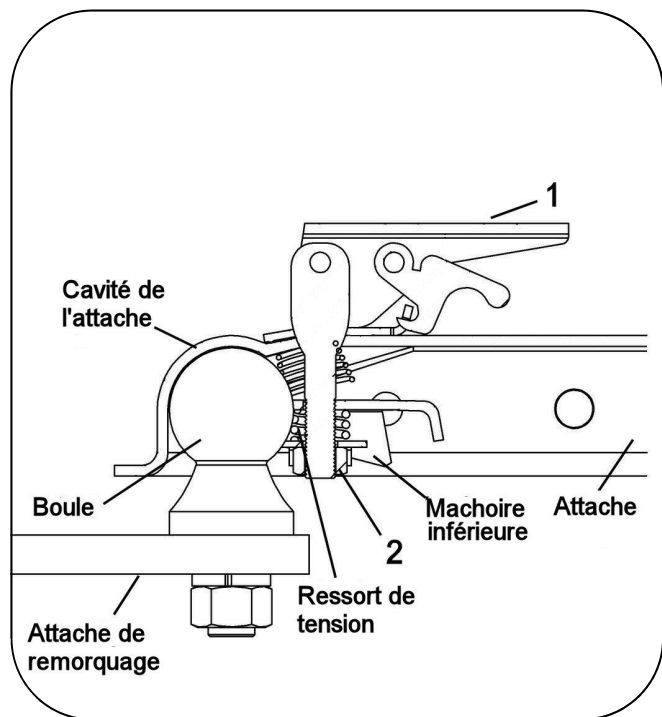

ASSEMBLAGE

2. Dans l'éventualité où le véhicule est équipé d'un pare-chocs avant proéminent ou qu'il est équipé de chenilles, les tendeurs assemblés (**item 3**) se retrouveront trop angulés. Déplacer alors les tendeurs assemblés de la plaquette 1 vers la plaquette 2.

IMPORTANT: Pour éviter des dommages au sous-châssis ou au véhicule, la plaquette 2 doit se retrouver devant le centre des roues avant du véhicule si les tendeurs assemblés y sont déplacés.

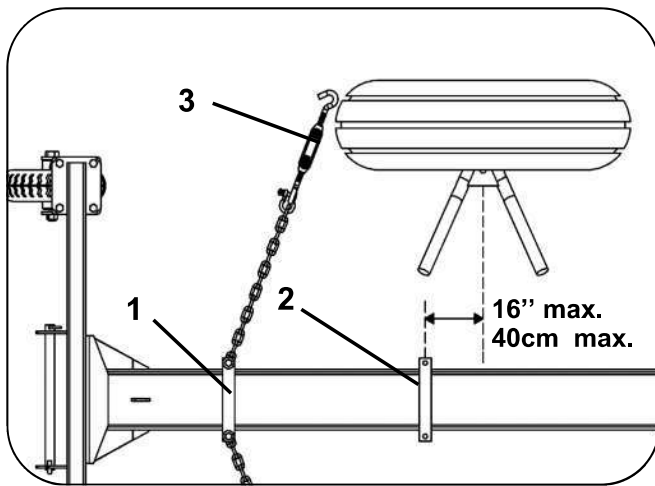

Vérification de l'installation des tendeurs

3. Accrocher les tendeurs (**item 1**) dans les fixations ou les sangles de relevage. Serrer fermement les tendeurs.

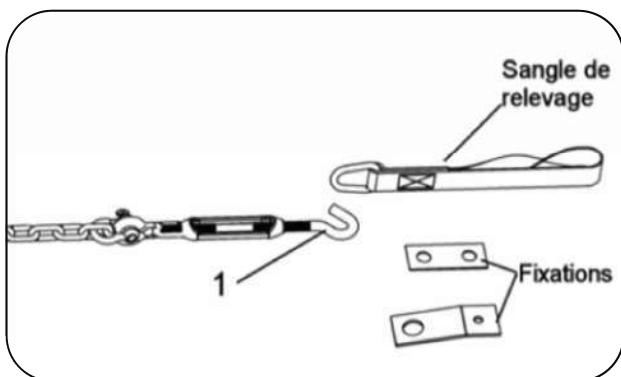

Installation des tendeurs sur le véhicule

IMPORTANT: Après avoir ajusté les tendeurs, serrer fermement les écrous fixant les fixations aux bras de suspension du véhicule. S'assurer de bloquer les écrous avec les barrures d'origines. De plus, serrer fermement les écrous fixant les tendeurs assemblés au sous-châssis.

4. Installer l'attache (**item 1**) de la souffleuse sur le support de roue (**item 2**) du sous-châssis à l'aide de la goupille (**item 3**) et de la goupille à ressort de 4mm (**item 4**).

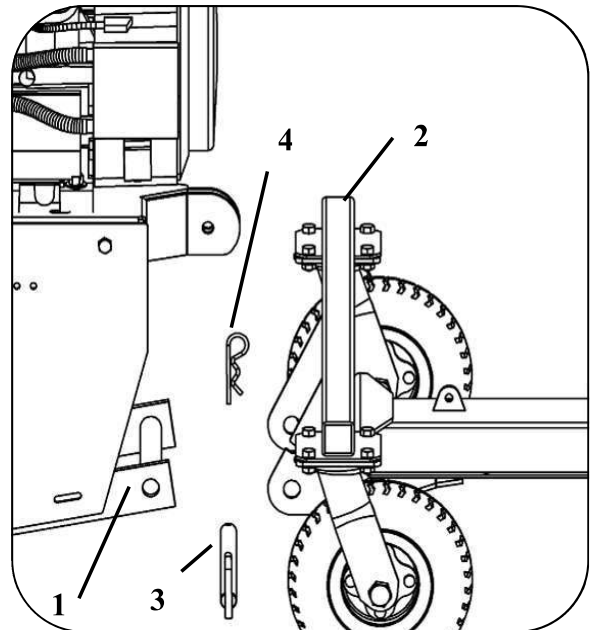

Assemblage de la souffleuse au sous-châssis

5. Fixer le crochet du treuil (**item 1**) sur l'œillet de de relevage de l'attache (**item 2**). Positionner le câble du treuil (**item 3**) entre le support moteur (**item 4**) et la poulie (**item 5**). Fixer la poulie à l'aide de la goupille (**item 6**) et de la goupille à ressort de 3mm (**item 7**).

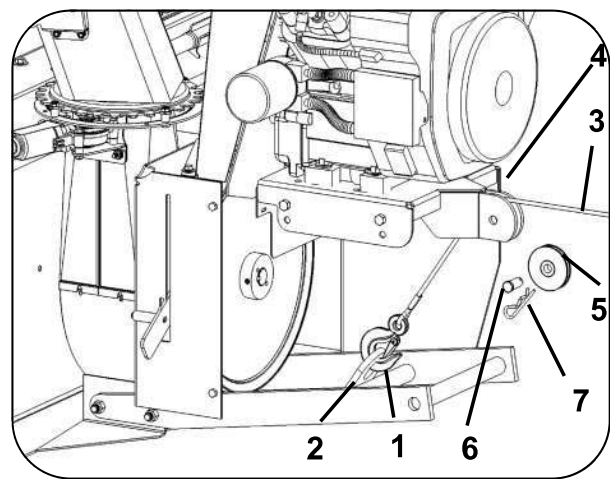

Installation du relevage de la souffleuse

ASSEMBLAGE

6. Dans le cas où le treuil n'est pas assez fort pour relever la souffleuse, il est possible d'installer le système de relevage comme suit:
Attacher la sangle de relevage (optionnel) (**item 1**) sur une partie bien ancrée du véhicule. Sécuriser le crochet du treuil (**item 2**) dans la sangle. Placer le câble du treuil autour de la poulie (**item 3**). Sécuriser la poulie en place avec la goupille (**item 4**) et d'une goupille à ressort (**item 5**).

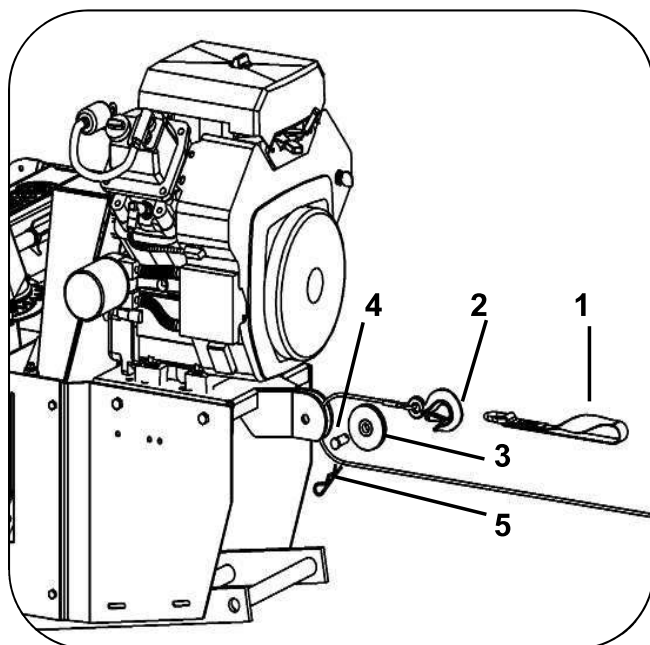

System de relevage

MESSAGE IMPORTANT AU NIVEAU DE LA CAPACITÉ DU TREUIL

Certains treuils sont très puissants. L'utilisation de ces treuils pourrait causer des bris au niveau du châssis si l'opérateur continue d'actionner le treuil une fois la souffleuse en contact avec le sous-châssis lors du relevage. De plus, l'angle à laquelle arrive le treuil et la quantité de câble sur le treuil ont aussi une influence sur l'effort transmis au châssis.

Nous recommandons donc de :

- Arrêter le treuil dès que le contact se fait entre la souffleuse et le sous châssis
- Si votre treuil est d'une capacité supérieure à 2500lbs ou si plus faible que 2500lbs, mais vous constatez que le treuil tente de faire tordre le sous-châssis, veuillez acheter et installer l'interrupteur de relevage optionnel #700849

7. Brancher l'alimentation électrique de la souffleuse.

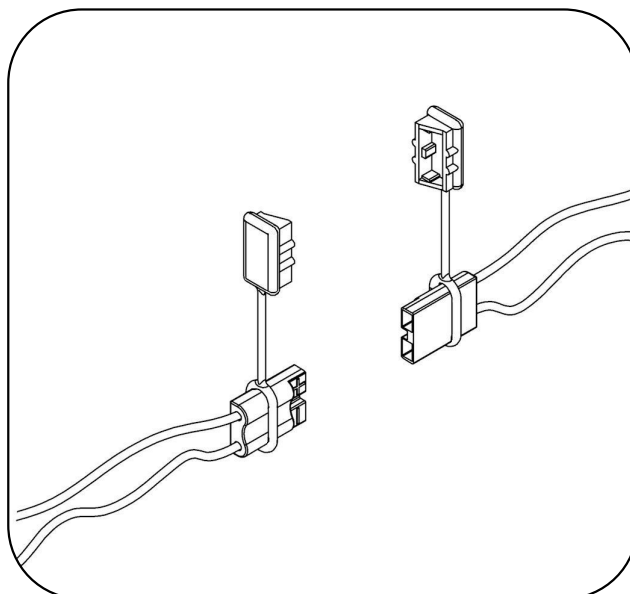

Fils assemblés

VÉRIFICATION DE L'ASSEMBLAGE

LA LONGUEUR DU SOUS-CHÂSSIS

Lorsque le véhicule avance en ligne droite, vérifier que les roues du sous-châssis ne viennent pas en contact avec les roues du véhicule. Lorsque la souffleuse est relevée au maximum, s'assurer que le moteur installé ne vient pas en contact avec le véhicule.

LA PRESSION DES PNEUS DU SOUS-CHÂSSIS

Vérifier et régler la pression des pneus du sous-châssis à 50 psi.
La pression des pneus doit être égale des deux côtés.

OPÉRATION



ATTENTION



Lisez le manuel de l'opérateur du V.T.T. attentivement. Familiarisez-vous avec les contrôles et la façon de bien utiliser l'accessoire. Sachez comment arrêter la souffleuse et les contrôles rapidement.



AVERTISSEMENT



POUR PRÉVENIR LES BLESSURES:
Démarrer le moteur, embrayer et débrayer l'embrayage pour s'assurer qu'il fonctionne bien. Vérifier le fonctionnement du bouton d'interrupteur d'urgence. Toujours s'assurer que tous les contrôles de la souffleuse sont fonctionnels avant d'utiliser la souffleuse.

OPÉRATION DE LA SOUFFLEUSE

- Assurez-vous que la souffleuse est libre de neige avant de démarrer le moteur.
- Assurez-vous que la vis et l'éventail tournent librement.
- Démarez le moteur de la souffleuse.
- Avant d'embrayer la souffleuse, le moteur doit toujours tourner à révolution haute.
- Opérez la souffleuse à la révolution maximum.
- Opérer la souffleuse de façon sécuritaire.

IMPORTANT: Utilisez la vitesse de révolution maximum du moteur lors de l'enlèvement de neige mouillée et collante. Une vitesse de révolution trop basse aura tendance à faire obstruer la goulotte.

CONTRÔLES ÉLECTRIQUES

Voir "Installation de la boîte de contrôle" pour l'identification des contrôles de la souffleuse..

LEVER OU ABAISSER LA SOUFFLEUSE:

Utiliser le bouton de contrôle du treuil pour lever ou abaisser la souffleuse.

IMPORTANT: Pour prolonger la durée de vie du sous-châssis, relâcher immédiatement le commutateur lorsque l'accessoire frappe la butée en position haute.

OPÉRATION DU MOTEUR

Opérer le moteur selon les instructions du manuel du moteur



DANGER



Ne jamais toucher avec les mains ou les pieds l'éventail, la vis ou la goulotte de la souffleuse puisque c'est la cause la plus fréquente d'accident associée aux souffleuses à neige.



DANGER



Ne jamais faire tourner le moteur de la souffleuse sans que tous les gardes soient en place.



DANGER



Afin prévenir des accidents :
-Toujours utiliser la souffleuse dans des endroits bien éclairés;
-Il est primordial d'installer et d'utiliser une lumière sur le devant de la souffleuse pour une utilisation de nuit ou dans la pénombre.



ATTENTION



PRÉVENIR DES BLESSURES ET POUR PLUS DE TRACTION EN UTILISANT LA SOUFFLEUSE SUR UN V.T.T.:

- Ne pas conduire plus vite que 3 km/h avec la souffleuse abaissée au sol.
- Ne pas conduire plus vite que 10 km/h avec la souffleuse en position relevée.
- Ne pas opérer dans une pente de plus de 10°.
- Chaînes à pneu approuvées par le fabricant du véhicule sont requises.
- Effort de traction maximal prévu sur la boule d'attelage de véhicule: 3560N (800 lbs).
- Effort vertical maximal prévu sur la boule d'attelage du véhicule: 360N (80lbs).
- Coquilles protectrices et lunette de sécurité sont recommandées.

POLISSAGE DE L'EMBRAYAGE ÉLECTRIQUE

Le polissage de l'embrayage doit être réalisé avant la première utilisation de la souffleuse et après chaque période d'inactivité prolongée. Le polissage de l'embrayage permet de s'assurer de son bon fonctionnement et permet d'éviter des bris.

- S'assurer qu'il n'y a rien qui bloque la rotation de la vis ou de l'éventail. Démarrer le moteur.
- Engager l'embrayage électrique.
- Dégager l'embrayage et attendre que les vis et l'éventail arrête de tourner.
- Répéter cette procédure (étapes 2 et 3) 10 fois par intervalle de 30 secondes pour éviter de surchauffer l'embrayage et ainsi de l'endommager.

OPÉRATION

TECHNIQUE POUR SOUFFLER LA NEIGE

Lors de l'enlèvement de la neige, ne pas utiliser la souffleuse comme une lame pour pousser la neige. Toujours laisser la souffleuse avancer par elle-même dans l'amoncellement de neige. Si la vitesse du véhicule est trop grande, la souffleuse peut devenir surchargée et se boucher.



DANGER



ZONE DE DANGER

C'est l'obligation de l'opérateur de la souffleuse de s'assurer qu'il n'y ait aucune personne ou objet pouvant être projeté dans cette zone lorsque la souffleuse est en fonction.

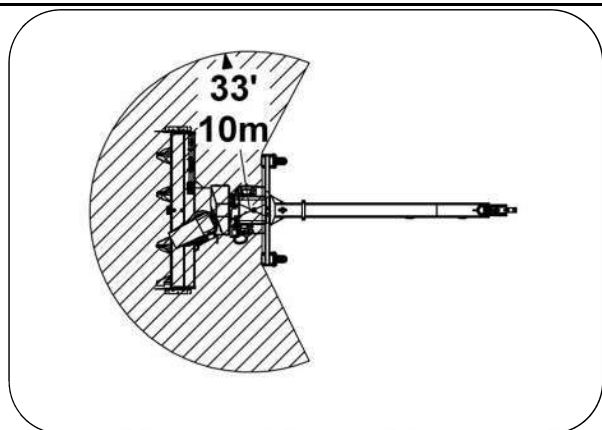

Zone de danger

AJUSTEMENT DES PATINS:

SURFACE PAVÉE: Ajuster les patins pour avoir de 3/16" (5mm) à 1/4" (7mm) (A) de dégagement entre le racloir et la surface.

SURFACE INÉGALE OU DE GRAVIER: Ajuster les patins pour avoir de 1/2" (13 mm) à 5/8" (16mm) (A) de dégagement entre le racloir et la surface.

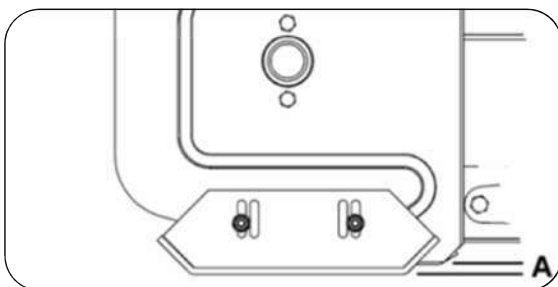

Ajustement des patins

ENTRETIEN



DANGER



Avant toute manipulation d'entretien, de montage ou de démontage de la souffleuse, toujours s'assurer:

- Appliquez le frein de stationnement.
- Arrêtez le moteur de la souffleuse et d'enlevez la clé du contact.
- Débranchez le fil de la ou des bougie(s) et gardez-le éloigné de la ou des bougie(s) pour prévenir un démarrage accidentel.



DANGER



Ne jamais travailler sous la souffleuse.



DANGER



- N'essayez pas de dégager l'éventail, la vis ou la goulotte bouchée de neige lorsque le moteur de la souffleuse est en marche.
- Débrayez la souffleuse.
- Abaissez la souffleuse au sol.
- Appliquez le frein de stationnement.
- Arrêtez le moteur, enlevez la clé du contact, débranchez le fil de la ou les bougie(s) et gardez -le éloigné de la ou des bougie(s) pour prévenir un démarrage accidentel.
- Assurez-vous que toutes les pièces mobiles sont arrêtées.
- N'utilisez pas vos mains, utilisez la pelle pour la goulotte fournie avec la souffleuse.

ENTRETIEN DU MOTEUR

Entretien le moteur selon les instructions dans le manuel du propriétaire du moteur.

ENTRETIEN DE LA SOUFFLEUSE

Vérifier les boulons de montage fréquemment afin de prévenir une réparation coûteuse. S'assurer que l'équipement est en condition pour travailler sécuritairement.

LA PRESSION DES PNEUS DU SOUS-CHÂSSIS

Vérifier et régler la pression des pneus du sous-châssis à 50 psi.

La pression des pneus doit être égale des deux côtés.

ENTRETIEN DU RACLOIR

Vérifier de temps en temps l'usure du racloir pour vous assurer de ne pas user la base du châssis de la souffleuse. Ce racloir est réversible. Dévisser les boulons et tourner le racloir de l'autre côté. Réinstaller avec de nouveaux boulons à carrosserie 5/16" x 3/4" grade 5 et de nouveaux écrous de blocage 5/16".

REMPACEMENT OU ALIGNEMENT DE LA POULIE EN V DE LA SOUFFLEUSE

Nettoyer les pièces avant de procéder à l'alignement ou le remplacement de la poulie. Appliquez du « Loctite » 2760 sur la clé et les vis à pressions. Serrer fermement.

NETTOYAGE D'UNE SOUFFLEUSE OBSTRUÉE

Que ce soit la vis, l'éventail ou la goulotte de la souffleuse qui s'obstrue, il est primordial de suivre ces indications à la lettre.

1. Désactiver l'embrayage électromagnétique;
2. Abaisser la souffleuse au sol et appliquer le frein à main du véhicule;
3. Arrêter le moteur de la souffleuse, enlever la clé et attendre que toutes pièces rotatives arrête de tourner;
4. Débrancher le fil de la (des) bougie(s) et le garder éloigné de la (des) bougie(s) afin de prévenir des démarrages accidentels de la souffleuse;

AVERTISSEMENT: Toujours utiliser la pelle à goulotte fournie avec la souffleuse afin de dégager la neige de la souffleuse, **ne jamais utiliser les mains ou les pieds.**

ENTRETIEN

LUBRIFICATION

ROUES DU SOUS-CHÂSSIS :

Graisser l'essieu des roues, les fourches pivotantes après chaque seize heures d'utilisation.
Huiler tous les points pivotants.

SYSTÈME DE ROTATION DE LA GOULOTTE :

Huiler la base de la goulotte à tous les seize heures d'utilisation.

BOÎTE D'ENGRENAGE :

Vérifier le niveau d'huile annuellement. Ajouter, si nécessaire, de l'huile AGMA 4 EP ou SAE 90. La boîte d'engrenage doit contenir 275 ml d'huile ou doit être rempli jusqu'au rebord du trou pour le boulon lorsqu'elle est installée sur la souffleuse.

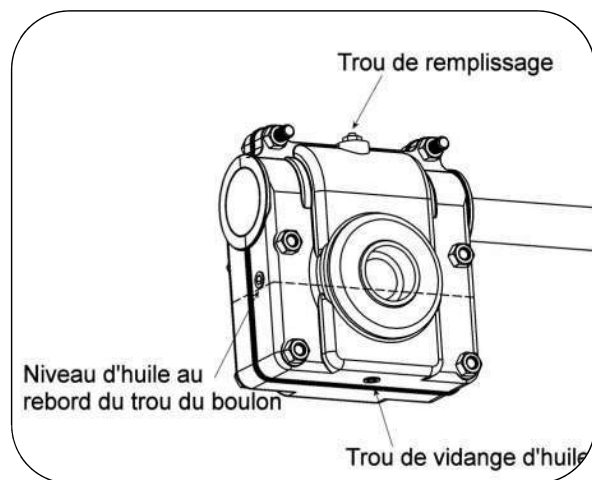

Niveau d'huile dans la boîte d'engrenage

REPLACEMENT DES BOULONS DE SÉCURITÉ DES VIS ET DE L'ÉVENTAIL

IMPORTANT: Les boulons de sécurité sont une mesure préventive et ne doivent pas être considérés comme une protection assurée. La vigilance de l'opérateur est requise. Faites une inspection complète de l'endroit où la souffleuse sera utilisée et enlevez tout objet étranger.

POUR ÉVITER DES DOMMAGES À LA SOUFFLEUSE:

Utiliser seulement les boulons de sécurité originaux (#103999 (**item 1**) pour l'éventail et #104000 (**item 2**) pour la vis).

L'utilisation de tout autre boulon de sécurité n'assure aucune protection et pourrait entraîner l'annulation de la garantie.

IMPORTANT: Lorsque vous remplacez les boulons de sécurité, il est très important de replacer les vis dans la même position tel qu'illustré dans la figure ci-dessous afin d'éviter des dommages à la souffleuse et s'assurer d'un rendement maximal.

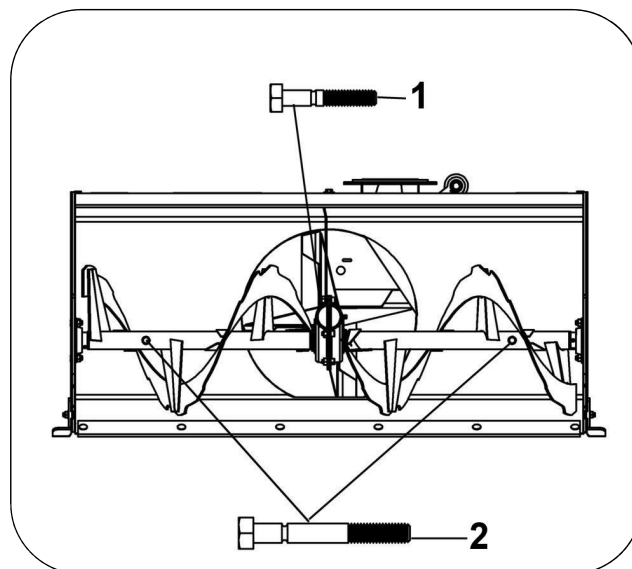

Boulon de sécurité

ENTRETIEN



PRÉCAUTIONS



Ne jamais utiliser la souffleuse sans le garde courroies.

REMPACEMENT DE LA COURROIE

Utiliser une courroie BX-55 (#106110) comme courroie de remplacement.

1. Enlever le garde courroie (**item 1**) en retirant les trois boulons à tête hex. 1/4" x 1/2" (**item 2**), les trois rondelles à ressort 1/4" (**item 3**) et les trois rondelles plates 5/16" (**item 4**);
2. Enlever la goupille à ressort (**item 5**) et la goupille (**item 6**);
3. Relever le tendeur (**item 7**) afin de relâcher la tension sur la courroie (**item 8**);
4. Enlever l'ancienne courroie et installer la courroie neuve;
5. Réappliquer la tension sur la courroie en abaissant le tendeur;
6. S'assurer que la poulie plate est bien aligné sur la courroie;
7. Sécuriser le tendeur à l'aide de la goupille et de la goupille à ressort;
8. Repositionner le garde courroie et le fixer à l'aide des trois boulons et des trois rondelles à ressort;
9. S'assurer que la poulie de l'embrayage électromagnétique ne frotte pas sur le garde courroie.

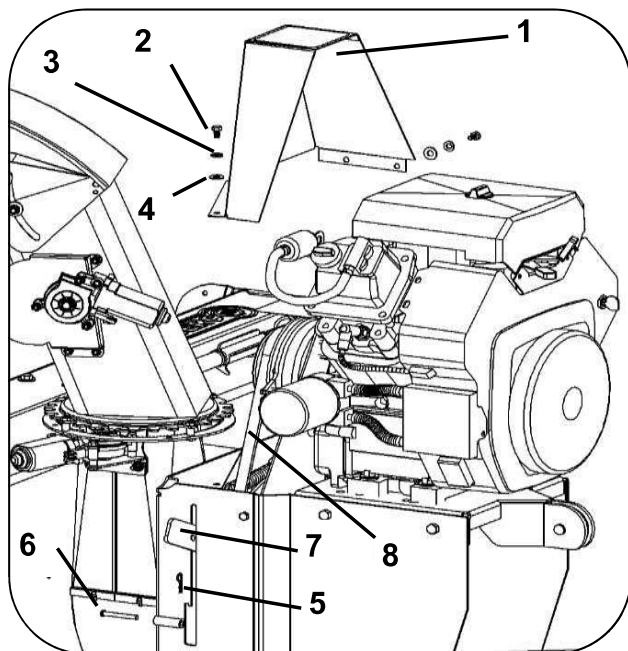

Remplacement de la courroie

AJUSTEMENT DE LA TENSION DE LA COURROIE

Si la courroie installé vient à trop s'étirer, il est possible de déplacer le lieu d'attache du ressort sur le tendeur. Il suffit de positionner le boulon de carrosserie (**item 1**), la douille (**item 2**), la rondelle plate (**item 3**) et l'écrou (**item 4**) en position B au lieu de la position A.

ATTENTION: Une trop grande tension sur la courroie peut réduire considérablement sa durée de vie. Idéalement, il nécessite une force de 7 lbf (30N) pour enfoncer la courroie de 7/32" (5mm).

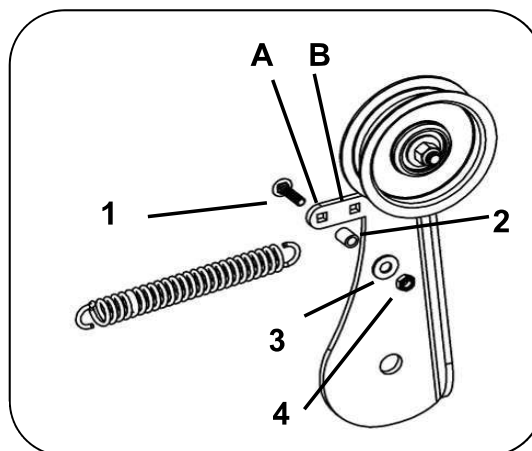

Ajustement de la tension de la courroie

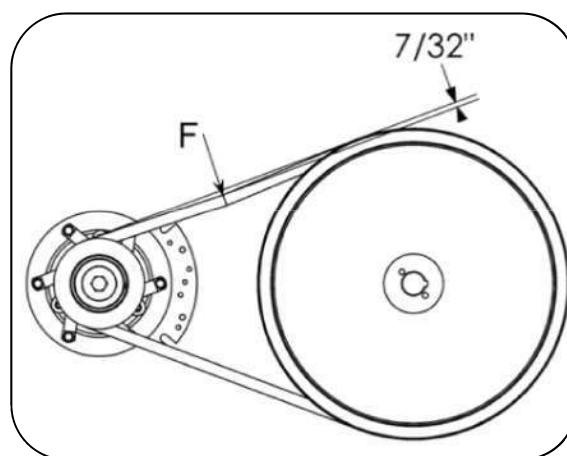

Mesure de la tension de la courroie

ENTRETIEN

REPLACEMENT DES VIS, L'ÉVENTAIL ET/OU DE LA BOÎTE D'ENGRENAGE.

Pour l'identification des numéros de pièces, référez-vous à la nomenclature des pièces de la souffleuse.

NOTE: La souffleuse doit être détachée et débranchée du véhicule pour remplacer la vis ou la boîte d'engrenage.

1. Si applicable, enlever le réservoir d'essence du support et le déposer sur le sol (pour éviter les risque d'écoulement);
2. Enlever le garde courroies et la courroie (voir la section remplacement de la courroie);
3. Enlever les boulons hex 7/16" x 1 1/4" (item 1) et les boulons hex 1/4" x 3/4". Retirer l'attache de la souffleuse.

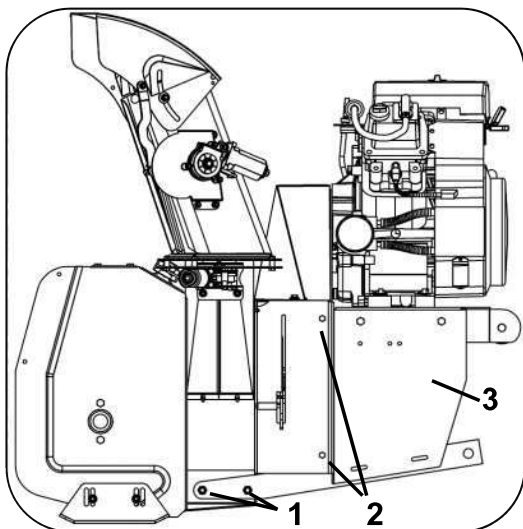

Enlever l'attache

4. Dévisser les deux vis pressions (item 1) de la poulie en V (il peut être nécessaire de chauffer la vis pression et le centre de la poulie autour de l'arbre pour ramollir le « loctite »).
5. Enlever la poulie en V avec un extracteur.

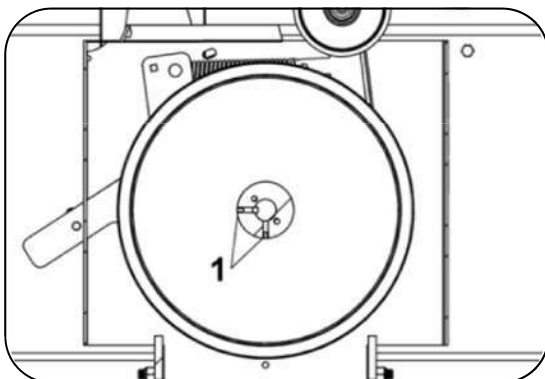

Enlever la poulie en V

6. Dévisser les deux vis pressions (item 1) du roulement à bille derrière la souffleuse (il peut être nécessaire de chauffer la vis pression et le centre du roulement à billes autour de l'arbre pour ramollir le « loctite »);

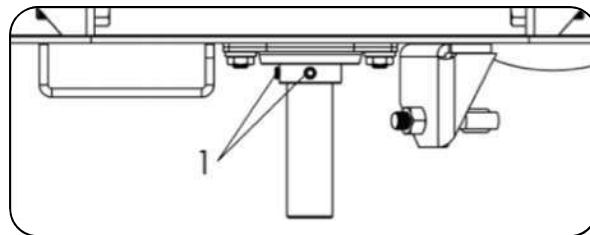

Desserrer les vis pressions du roulement à billes

7. Enlever tous les boulons (item 3) et les écrous supportant la boîte d'engrenage, son support et la vis.
8. Retirer l'assemblage (la boîte d'engrenage, son support, l'éventail et les vis de la souffleuse en conservant les coussinets de nylon et les roulements;
9. Remplacer les pièces appropriées en prenant garde de rassembler les éléments tel qu'il est illustré à la ci-dessous;
10. Réinstaller les pièces.

IMPORTANT: Il faut nettoyer les pièces et appliquer du « Loctite » 2760 sur la clé de la poulie et les vis à pression du roulement à billes et de la poulie. Serrer les vis pression fermement.

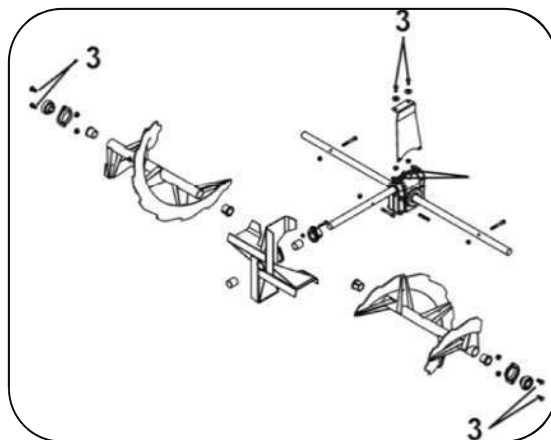

Enlever les boulons

DÉMONTAGE ET ENTREPOSAGE

DÉMONTAGE

1. Choisir une surface plane, appliquer le frein de stationnement, arrêter le moteur et enlever la clé du moteur pour prévenir des démarrages accidentels.
2. Abaisser l'accessoire au sol.
3. Débrancher le connecteur qui relie le V.T.T. au moteur.
4. Enlever le crochet & le câble du treuil de la de la poulie.
5. Décrocher les tendeurs assemblés de l'avant du véhicule (Astuce: détendre seulement un tendeur pour garder l'ajustement), le crochet du treuil et l'attache à l'arrière du véhicule.
6. Retirer du véhicule.

ENTREPOSAGE

1. Nettoyer la souffleuse et sous-châssis
2. Peinturer toutes les pièces où la peinture est usée.
3. Noter les pièces qui devront être remplacées pour la prochaine saison.
4. Suivre les instructions dans la section lubrification.
5. Suivre les instructions dans le manuel du propriétaire du moteur.
6. Entreposer la souffleuse et le sous-châssis dans un endroit sec.

DÉPANNAGE

*** S.V.P. vous référer à la section nomenclature des pièces pour leur identification.**

Problème	Cause probable	Correction
La souffleuse vibre ou est anormalement bruyante.	La poulie endommagée.	Remplacer la poulie.
	Un des roulements est défectueux.	Remplacer le roulement.
	L'éventail ou les vis sont endommagés.	Démonter et redresser ou remplacer les pièces.
	Les coussinets de l'éventail ou des vis sont endommagés .	Remplacer avec de nouveaux coussinets.
La souffleuse bondit de haut en bas lorsqu'elle broie de la neige	Mauvais positionnement des vis	S'assurer que les deux bouts des vis sont déphasés de 180° l'une de l'autre (Voir section remplacement des boulons de sécurités)
L'éventail ne tourne plus.	Le boulon de sécurité est cassé.	Remplacer le boulon de sécurité (voir la section entretien).
La vis ne tourne plus	Le boulon de sécurité est cassé.	Remplacer le boulon de sécurité (voir la section entretien).
	La boîte d'engrenage est brisée.	Remplacer la boîte d'engrenage.
La souffleuse ne tourne pas.	La courroie peu glisser, être endommagée ou sectionnée.	Vérifier la courroie et remplacer la courroie endommagée.
La courroie casse, s'effiloche, brûle ou est usée à un endroit spécifique.	La souffleuse a été embrayée pendant qu'elle était bloquée.	S'assurer que la vis et l'éventail ne sont pas bloqués ou gelés avant d'activer l'embrayage.
	Il y a un manque de tension sur la courroie.	Remplacer le ressort de tension s'il a perdu son efficacité.
La courroie démontre de l'usure prématurée.	Pas les courroies d'origine.	Toujours utiliser les courroies d'origine.
	Courroie usée, ce qui peut causer un relâchement.	Inspecter la courroie. Remplacer si requis.
	Pas les boulons de sécurité originaux.	Utiliser seulement les boulons de sécurité originaux.
	Imperfections dans les poulies.	Vérifier si les poulies sont endommagées. Les poulies doivent être sans taches de rouille. Sabler les poulies ou les remplacer.
La rotation de la goulotte se fait difficilement.	Interférence.	Assurez-vous que la courroie ne vient pas en contact avec d'autres pièces, boulons, guides lorsque embrayée.
	Des saletés ou de la glace sont accumulées sous la goulotte.	Nettoyer la base de la goulotte et l'anneau de rotation. Lubrifier le mécanisme d'entraînement de la goulotte.
La goulotte se bloque facilement.	Moteur de la souffleuse tourne trop lentement.	Toujours faire tourner le moteur à plein régime pendant le soufflage.
	Vous avancez trop vite avec le véhicule.	Réduire la vitesse d'avancement. Laissez la souffleuse broyer et aspirer la neige par elle-même.
La souffleuse s'enfonce dans le sol.	Le sol est trop mou.	Ajuster les patins plus bas afin qu'ils supportent mieux la souffleuse.
La souffleuse ne lève pas de façon égale	La pression de pneus du sous-châssis n'est pas égale	Gonfler les pneus du sous-châssis à une pression de 50 PSI.

DÉPANNAGE

* S.V.P. vous référer à la section nomenclature des pièces pour leur identification.

Problème	Cause probable	Correction
Le moteur ne démarre pas.	Le commutateur d'interruption d'urgence est enfoncé.	Le bouton de l'interrupteur d'urgence doit être relevé avant de démarrer le moteur de la souffleuse.
	Autres raisons.	Voir le manuel du moteur.
	L'embrayage électromagnétique est activée	Désactiver l'embrayage électromagnétique
Un moteur électrique ne fonctionne pas	Surchauffe du moteur	Les moteurs électriques sont munis de protection interne. Attendre 10 minutes avant de réutiliser.
	La goulotte ou le moteur sont gelé	Secouer la goulotte.
	La boîte de contrôle ou le filage est défectueux	Remplacer les pièces défectueuses.
	Du jeu sur le connecteur ou oxydation du connecteur	Resserrer ou nettoyer le connecteur. Ou remplacer connecteur #106201.
L'embrayage électrique glisse	L'alimentation électrique n'est pas suffisante.	La batterie du véhicule doit être rechargé ou changé.
	L'alimentation électrique est rompu.	Certain fils sont endommagés et doivent être remplacés.
	Les plaques de l'embrayage sont contaminé	Nettoyer les plaques d'embrayage de toutes saleté avec un nettoyant à frein.
L'embrayage électrique est bruyant ou vibre beaucoup	Le boulon fixant l'embrayage n'est suffisamment serré.	Remplacer les pièces défectueuses.
	Des pièces de l'embrayage sont endommagées.	Remplacer les pièces défectueuses.
Le moteur s'éteint lorsque l'embrayage électrique est engagé.	Certaines sondes a huile peuvent être sensibles au champs magnétiques créer par l'embrayage. Ainsi l'engagement de l'embrayage peut activer l'arrêt automatique du moteur sur la bobine d'allumage.	Déconnecter la sonde à huile.

** Voici comment refaire les connexions dans le socle pour relais. **

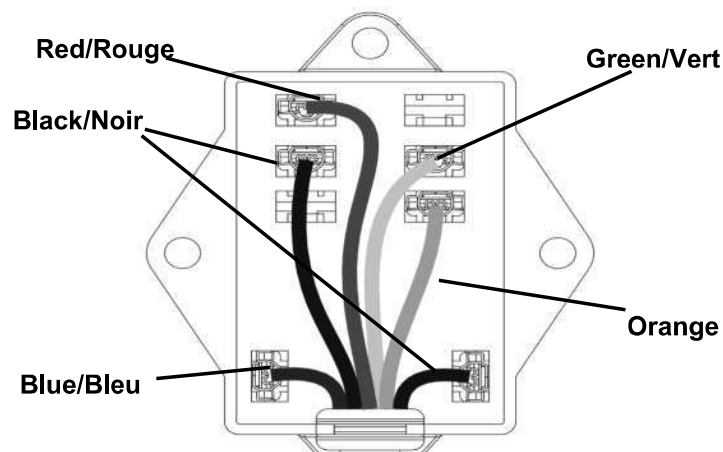

Nomenclature et liste des pièces produits
700XXX

NOMENCLATURE ET LISTE DES PIÈCES / PARTS BREAKDOWN & PART LIST
 Souf. à neige 48" VTT / VU "Versatile Plus" #700580-3
 Snowblower 48" for ATV / UV "Versatile Plus" #700580-3

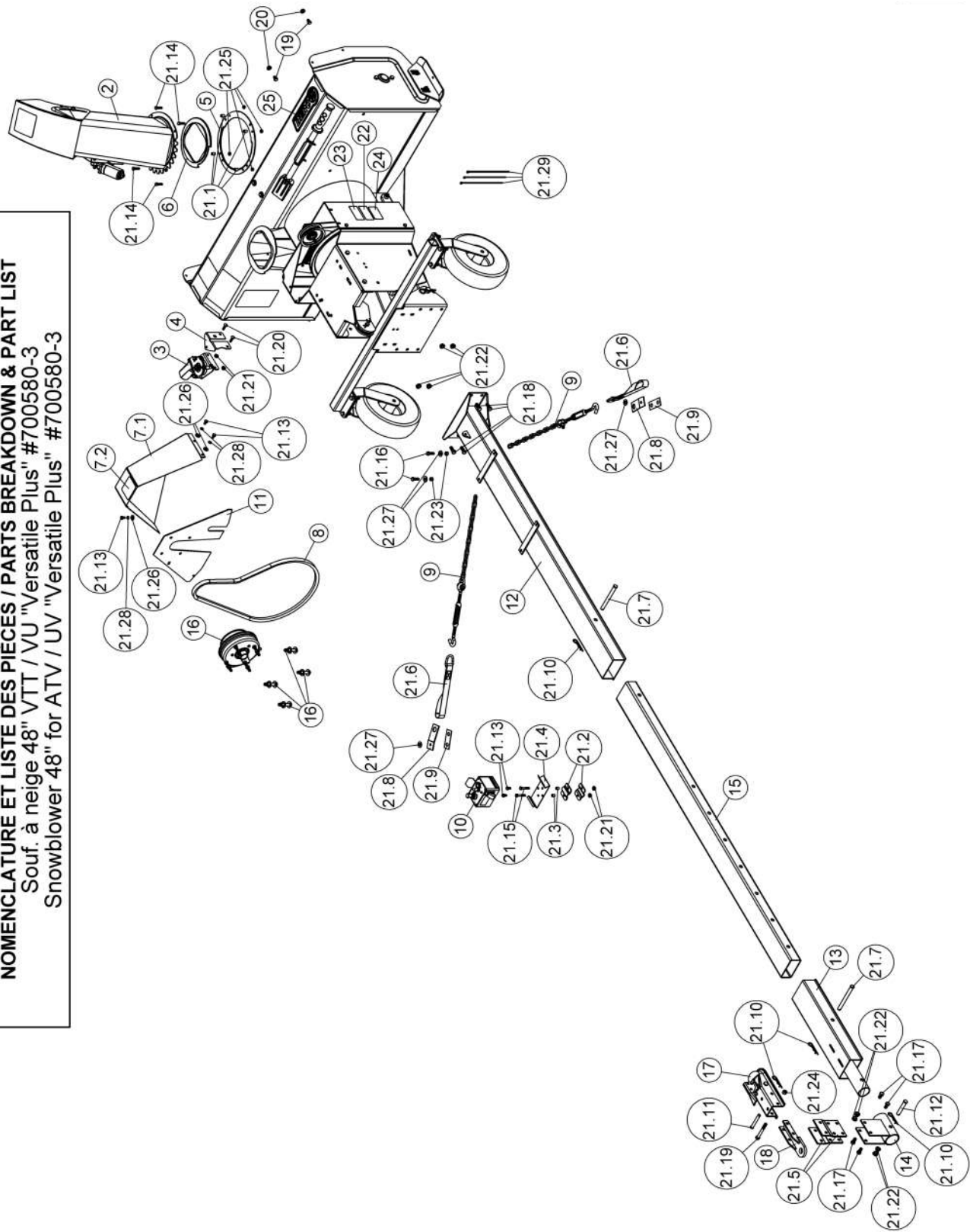

NOMENCLATURE ET LISTE DES PIÈCES / PARTS BREAKDOWN & PART LIST
Souf. à neige 48" VTT / VU "Versatile Plus" #700580-3
Snowblower 48" for ATV / UV "Versatile Plus" #700580-3

REF.	ENGLISH DESCRIPTION	DESCRIPTION FRANÇAISE	QTY.	PART#
1	48" Versatile snowblower assembly without chute	Souffleuse 48" Versatile assemblée sans goulotte	1	501354
2	Chute assembly	Goulotte assemblée	1	501150
3	Bracket Assembly	Support assemblé	1	501131
4	Reinforcement plate	Plaque de renforcement	1	103972
5	Rotation ring	Anneau de rotation	1	106327
6	Rotation ring	Anneau de rotation	1	103943
7	Belt guard with safety decal	Garde-courroie avec décalque de sécurité	1	106611
7.1	Belt guard	Garde-courroie	1	106610
7.2	Decal danger belts	Decalque danger courroies	1	105128
8	V-belt, BX-55	Courroie en V, BX-55	1	106110
9	Chain assembly	Chaîne assemblée	2	501125
10	Control box assembly	Boîte de contrôle assemblé	1	106564
11	Guard	Garde	1	106164
12	Subframe	Sous-châssis	1	104957
13	Rear bracket	Fixation arrière	1	104956
14	Hitch support	Support d'attache	1	104958
15	Adjustment tube	Tube d'ajustement	1	104959
16	Electric clutch assembly (Hole 1") with engine hardware	Embrayage électrique assemblé (Alésage 1") avec quincaillerie du moteur	1	107971
17	Hitch	Attache	1	106130
18	Hitch Ball Support	Support de boule d'attache	1	106214
19	Hex. bolt 5/16" n.c. x 1/2" GR5	Boulon hex. 5/16" n.c. x 1/2" GR5	2	O/L (300NC.5P_5-16x1-2)
20	Flange nut 5/16" n.c.	Écrou à bride 5/16" n.c.	2	O/L (334NC.P_5-16)
21	Hardware Bag	Sac de Quincaillerie	1	108413
21.1	Spacer	Espaceur	4	103361
21.2	Support bracket	Fixation du support	2	103068
21.3	Spacer	Espaceur	2	103368
21.4	Box support	Support de la boîte	1	104756
21.5	Hitch support plate	Plaque de support d'attache	2	104641
21.6	Lift strap	Sangle de relevage	2	103613
21.7	Pin	Goupille	2	104961
21.8	Bracket	Fixation	2	105194
21.9	Bracket	Fixation	2	104632
21.10	Hair pin 3mm	Goupille à ressort 3mm	4	102617
21.11	Pin	Goupille	1	104642
21.12	Pin	Goupille	1	104999
21.13	Hex. bolt 1/4" n.c. x 1/2" GR5	Boulon hex. 1/4" n.c. x 1/2" GR5	5	O/L (300NC.5P_1-4x1-2)
21.14	Hex. bolt 1/4" n.c. x 1" GR5	Boulon hex. 1/4" n.c. x 1" GR5	4	O/L (300NC.5P_1-4x1)
21.15	Hex. bolt 1/4" n.c. x 1 1/2" GR5	Boulon hex. 1/4" n.c. x 1 1/2" GR5	2	O/L (300NC.5P_1-4x1-1-2)

O/L = Obtain Locally / Obtenir localement

Part numbers starting with **500XXX** are not available for sale, however, separate parts are available for sale individually.

Les numéros **500xxx** ne sont pas disponibles pour la vente. Au besoin, veuillez commander les numéros de pièces séparément.

NOMENCLATURE ET LISTE DES PIÈCES / PARTS BREAKDOWN & PART LIST
Souf. à neige 48" VTT / VU "Versatile Plus" #700580-3
Snowblower 48" for ATV / UV "Versatile Plus" #700580-3

REF.	ENGLISH DESCRIPTION	DESCRIPTION FRANÇAISE	QTY.	PART#
21.16	Hex. bolt 5/16" n.c. x 1" GR5	Boulon hex. 5/16" n.c. x 1" GR5	2	O/L (300NC.5P_5-16x1)
21.17	Hex. bolt 3/8" n.c. x 3/4" GR5	Boulon hex. 3/8" n.c. x 3/4" GR5	4	O/L (300NC.5P_3-8x3-4)
21.18	Hex. bolt 3/8" n.c. x 1" GR5	Boulon hex. 3/8" n.c. x 1" GR5	4	O/L (300NC.5P_3-8x1)
21.19	Hex. bolt 3/8" n.c. x 3" GR5	Boulon hex. 3/8" n.c. x 3" GR5	1	O/L (300NC.5P_3-8x3)
21.20	Carriage bolt 1/4" n.c. x 1 " GR5	Boulon à carrosserie 1/4" n.c. x 1 " GR5	2	O/L (320NC.5P_1-4x1)
21.21	Flange nut 1/4" n.c.	Écrou à bride 1/4" n.c.	4	O/L (334NC.P_1-4)
21.22	Flange nut 3/8" n.c.	Écrou à bride 3/8" n.c.	8	O/L (334NC.P_3-8)
21.23	Nylon Insert lock Nut 5/16" n.c. GR5	Écrou à garniture de nylon 5/16" n.c. GR5	2	O/L (335NC.P_5-16)
21.24	Nylon Insert Lock Nut 3/8" n.c.	Écrou à garniture de nylon 3/8" n.c.	1	O/L (335NC.P_3-8)
21.25	Nylon insert lock nut 1/4" n.c. (thin)	Écrou à garniture de nylon 1/4" n.c. (mince)	4	O/L (336NC.P_1-4)
21.26	Flat washer 5/16" hole	Rondelle plate 5/16" trou	3	O/L (360.P_5-16T)
21.27	Flat washer 3/8" hole	Rondelle plate 3/8" trou	4	O/L (360.P_3-8T)
21.28	Lock washer 1/4"	Rondelle de blocage 1/4"	3	O/L (362.P_1-4)
21.29	Tie wrap 8"	Attache de nylon 8"	3	O/L (426-8)
22	Specifications decal	Décalque spécifications	1	REF.
23	Serial number	Numéro de série	1	REF.
24	Made in Canada decal	Décalque Fabriqué au Canada	1	REF.
25	Berco decal	Décalque Berco	1	102471

O/L = Obtain Locally / Obtenir localement

Part numbers starting with **500XXX** are not available for sale, however, separate parts are available for sale individually.

Les numéros **500xxx** ne sont pas disponibles pour la vente. Au besoin, veuillez commander les numéros de pièces séparément.

NOMENCLATURE ET LISTE DES PIÈCES / PARTS BREAKDOWN & PART LIST
 Souf. à Neige 48" VTT / VU "Versatile Plus" #700580-3-14K
 Snowblower 48" for ATV / UV "Versatile Plus" #700580-3-14K

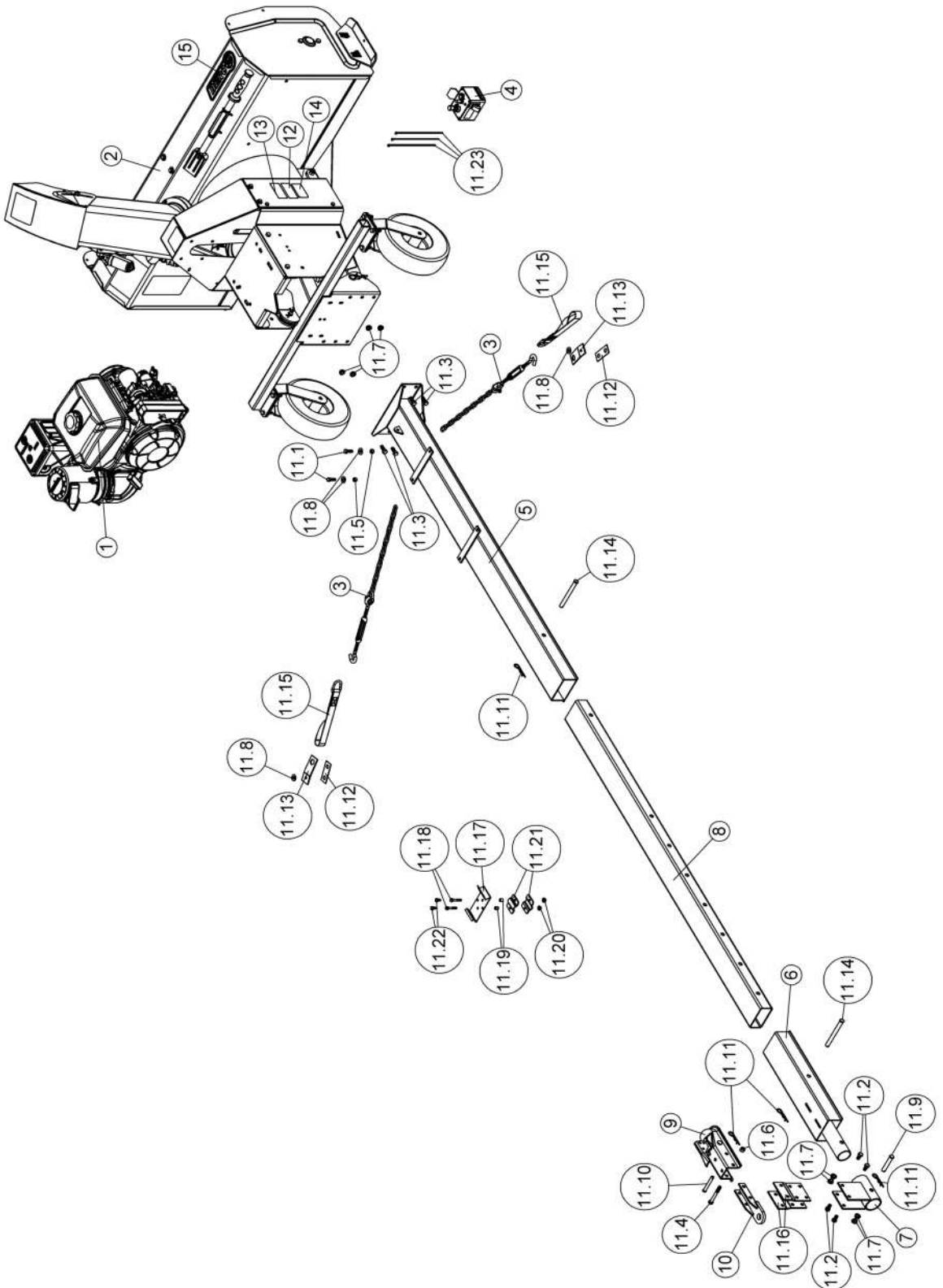

NOMENCLATURE ET LISTE DES PIÈCES / PARTS BREAKDOWN & PART LIST
Souf. à Neige 48" VTT / VU "Versatile Plus" #700580-3-14K
Snowblower 48" for ATV / UV "Versatile Plus" #700580-3-14K

REF.	ENGLISH DESCRIPTION	DESCRIPTION FRANÇAISE	QTY.	PART#
1	Kholer Engine 14K Assembly	Moteur Kholer 14K Assemblé	1	501223
2	48" Versatile snowblower assembly	Souffleuse 48" Versatile assemblé	1	501352
3	Chain assembly	Chaîne assemblée	2	501125
4	Control box assembly	Boîte de contrôle assemblé	1	106564
5	Subframe	Sous-châssis	1	104957
6	Rear bracket	Fixation arrière	1	104956
7	Hitch support	Support d'attache	1	104958
8	Adjustment tube	Tube d'ajustement	1	104959
9	Hitch	Attache	1	106130
10	Hitch Ball Support	Support de boule d'attache	1	106214
11	Hardware Bag	Sac de Quincaillerie	1	107970
11.1	Hex. bolt 5/16" n.c. x 1" GR5	Boulon hex. 5/16" n.c. x 1" GR5	2	O/L (300NC.5P_5-16x1)
11.2	Hex. bolt 3/8" n.c. x 3/4" GR5	Boulon hex. 3/8" n.c. x 3/4" GR5	4	O/L (300NC.5P_3-8x3-4)
11.3	Hex. bolt 3/8" n.c. x 1" GR5	Boulon hex. 3/8" n.c. x 1" GR5	4	O/L (300NC.5P_3-8x1)
11.4	Hex. bolt 3/8" n.c. x 3" GR5	Boulon hex. 3/8" n.c. x 3" GR5	1	O/L (300NC.5P_3-8x3)
11.5	Nylon Insert lock Nut 5/16" n.c. GR5	Écrou à garniture de nylon 5/16" n.c. GR5	2	O/L (335NC.P_5-16)
11.6	Nylon Insert Lock Nut 3/8" n.c.	Écrou à garniture de nylon 3/8" n.c.	1	O/L (335NC.P_3-8)
11.7	Flange nut 3/8" n.c.	Écrou à bride 3/8" n.c.	8	O/L (334NC.P_3-8)
11.8	Flat washer 3/8" hole	Rondelle plate 3/8" trou	4	O/L (360.P_3-8T)
11.9	Pin	Goupille	1	104999
11.10	Pin	Goupille	1	104642
11.11	Hair pin 3mm	Goupille à ressort 3mm	4	102617
11.12	Bracket	Fixation	2	104632
11.13	Bracket	Fixation	2	105194
11.14	Pin	Goupille	2	104961
11.15	Lift strap	Sangle de relevage	2	103613
11.16	Hitch support plate	Plaque de support d'attache	2	104641
11.17	Box support	Support de la boîte	1	104756
11.18	Hex. bolt 1/4" n.c. x 1 1/2" GR5	Boulon hex. 1/4" n.c. x 1 1/2" GR5	2	O/L (300NC.5P_1-4x1-1-2)
11.19	Spacer	Espaceur	2	103368
11.20	Flange nut 1/4" n.c.	Écrou à bride 1/4" n.c.	2	O/L (334NC.P_1-4)
11.21	Support bracket	Fixation du support	2	103068
11.22	Hex. bolt 1/4" n.c. x 1/2" GR5	Boulon hex. 1/4" n.c. x 1/2" GR5	2	O/L (300NC.5P_1-4x1-2)
11.23	Tie wrap 8"	Attache de nylon 8"	3	O/L (426-8)
12	Specifications decal	Décalque spécifications	1	REF.
13	Serial number	Numéro de série	1	REF.
14	Made in Canada decal	Décalque Fabriqué au Canada	1	REF.
15	Berco decal	Décalque Berco	1	102471

O/L = Obtain Locally / Obtenir localement

Part numbers starting with **500XXX** are not available for sale, however, separate parts are available for sale individually.

Les numéros **500xxx** ne sont pas disponibles pour la vente. Au besoin, veuillez commander les numéros de pièces séparément.

NOMENCLATURE ET LISTE DES PIÈCES / PARTS BREAKDOWN & PART LIST

Souf. à Neige 48" VTT / VU "Versatile Plus" #700580-3-15A-KIM
 Snowblower 48" for ATV / UV "Versatile Plus" #700580-3-15A-KIM

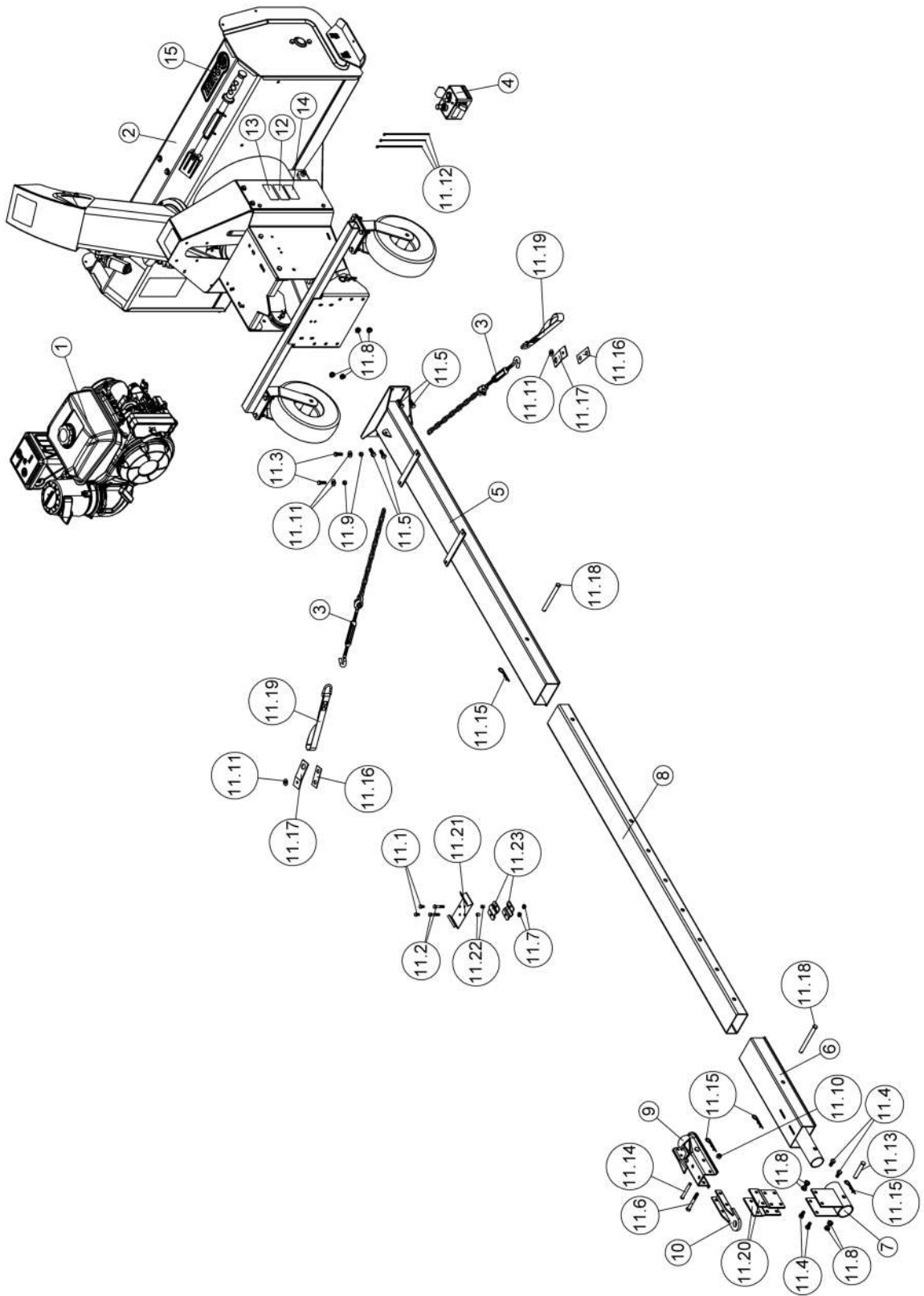

NOMENCLATURE ET LISTE DES PIÈCES / PARTS BREAKDOWN & PART LIST
Souf. à Neige 48" VTT / VU "Versatile Plus" #700580-3-15A-KIM
Snowblower 48" for ATV / UV "Versatile Plus" #700580-3-15A-KIM

REF.	ENGLISH DESCRIPTION	DESCRIPTION FRANÇAISE	QTY.	PART#
1	Engine KIM-15 hp All Power Assembly	Moteur KIM-15 cv All Power Assemblé	1	501226
2	48" Versatile snowblower assembly	Souffleuse 48" Versatile assemblé	1	501352
3	Chain assembly	Chaîne assemblée	2	501125
4	Control box assembly	Boîte de contrôle assemblé	1	106564
5	Subframe	Sous-châssis	1	104957
6	Rear bracket	Fixation arrière	1	104956
7	Hitch support	Support d'attache	1	104958
8	Adjustment tube	Tube d'ajustement	1	104959
9	Hitch	Attache	1	106130
10	Hitch Ball Support	Support de boule d'attache	1	106214
11	Hardware Bag	Sac de Quincaillerie	1	107970
11.1	Hex. bolt 1/4" n.c. x 1/2" GR5	Boulon hex. 1/4" n.c. x 1/2" GR5	2	O/L (300NC.5P_1-4x1-2)
11.2	Hex. bolt 1/4" n.c. x 1 1/2" GR5	Boulon hex. 1/4" n.c. x 1 1/2" GR5	2	O/L (300NC.5P_1-4x1-1-2)
11.3	Hex. bolt 5/16" n.c. x 1" GR5	Boulon hex. 5/16" n.c. x 1" GR5	2	O/L (300NC.5P_5-16x1)
11.4	Hex. bolt 3/8" n.c. x 3/4" GR5	Boulon hex. 3/8" n.c. x 3/4" GR5	4	O/L (300NC.5P_3-8x3-4)
11.5	Hex. bolt 3/8" n.c. x 1" GR5	Boulon hex. 3/8" n.c. x 1" GR5	4	O/L (300NC.5P_3-8x1)
11.6	Hex. bolt 3/8" n.c. x 3" GR5	Boulon hex. 3/8" n.c. x 3" GR5	1	O/L (300NC.5P_3-8x3)
11.7	Flange nut 1/4" n.c.	Écrou à bride 1/4" n.c.	2	O/L (334NC.P_1-4)
11.8	Flange nut 3/8" n.c.	Écrou à bride 3/8" n.c.	8	O/L (334NC.P_3-8)
11.9	Nylon Insert lock Nut 5/16" n.c. GR5	Écrou à garniture de nylon 5/16" n.c. GR5	2	O/L (335NC.P_5-16)
11.10	Nylon Insert Lock Nut 3/8" n.c.	Écrou à garniture de nylon 3/8" n.c.	1	O/L (335NC.P_3-8)
11.11	Flat washer 3/8" hole	Rondelle plate 3/8" trou	4	O/L (360.P_3-8T)
11.12	Tie wrap 8"	Attache de nylon 8"	3	O/L (426-8)
11.13	Pin	Goupille	1	104999
11.14	Pin	Goupille	1	104642
11.15	Hair pin 3mm	Goupille à ressort 3mm	4	102617
11.16	Bracket	Fixation	2	104632
11.17	Bracket	Fixation	2	105194
11.18	Pin	Goupille	2	104961
11.19	Lift strap	Sangle de relevage	2	103613
11.20	Hitch support plate	Plaque de support d'attache	2	104641
11.21	Box support	Support de la boîte	1	104756
11.22	Spacer	Espaceur	2	103368
11.23	Support bracket	Fixation du support	2	103068
12	Specifications decal	Décalque spécifications	1	REF.
13	Serial number	Numéro de série	1	REF.
14	Made in Canada decal	Décalque Fabriqué au Canada	1	REF.
15	Berco decal	Décalque Berco	1	102471

O/L = Obtain Locally / Obtenir localement

Part numbers starting with **500XXX** are not available for sale, however, separate parts are available for sale individually.

Les numéros **500xxx** ne sont pas disponibles pour la vente. Au besoin, veuillez commander les numéros de pièces séparément.

NOMENCLATURE ET LISTE DES PIÈCES / PARTS BREAKDOWN & PART LIST

Souf. à Neige 48" VTT / VU "Versatile Plus" #700580-3-20H
Snowblower 48" for ATV / UV "Versatile Plus" #700580-3-20H

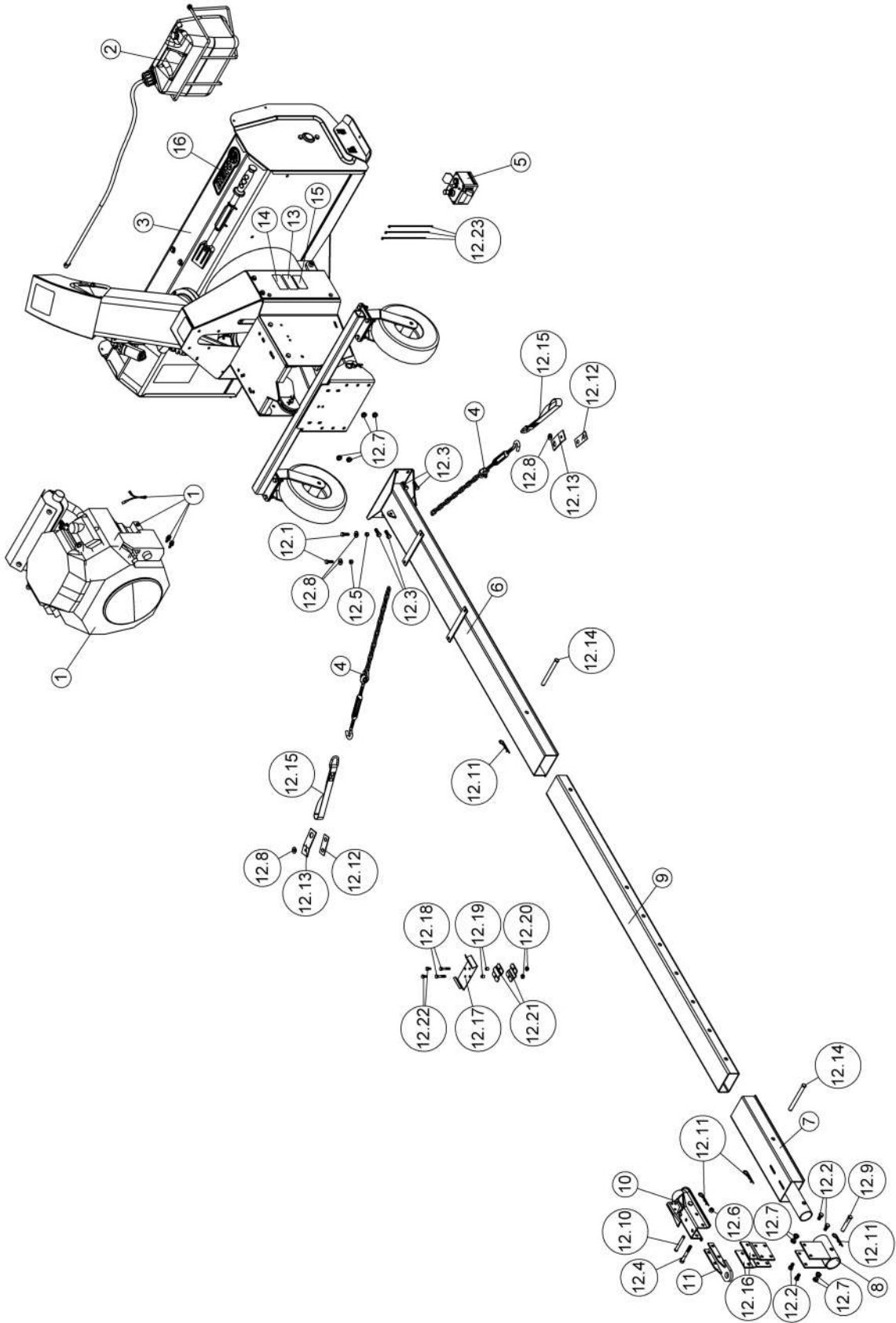

NOMENCLATURE ET LISTE DES PIÈCES / PARTS BREAKDOWN & PART LIST
Souf. à Neige 48" VTT / VU "Versatile Plus" #700580-3-20H
Snowblower 48" for ATV / UV "Versatile Plus" #700580-3-20H

REF.	ENGLISH DESCRIPTION	DESCRIPTION FRANÇAISE	QTY.	PART#
1	Engine 20H Assembly	Moteur 20H Assemblé	1	501229
2	Versatile Gas Tank Assembly	Réservoir à essence Versatile Assemblé	1	501230
3	48" Versatile snowblower assembly	Souffleuse 48" Versatile assemblé	1	501352
4	Chain assembly	Chaîne assemblée	2	501125
5	Control box assembly	Boîte de contrôle assemblé	1	106564
6	Subframe	Sous-châssis	1	104957
7	Rear bracket	Fixation arrière	1	104956
8	Hitch support	Support d'attache	1	104958
9	Adjustment tube	Tube d'ajustement	1	104959
10	Hitch	Attache	1	106130
11	Hitch Ball Support	Support de boule d'attache	1	106214
12	Hardware Bag	Sac de quincaillerie	1	107970
12.1	Hex. bolt 5/16" n.c. x 1" GR5	Boulon hex. 5/16" n.c. x 1" GR5	2	O/L (300NC.5P_5-16x1)
12.2	Hex. bolt 3/8" n.c. x 3/4" GR5	Boulon hex. 3/8" n.c. x 3/4" GR5	4	O/L (300NC.5P_3-8x3-4)
12.3	Hex. bolt 3/8" n.c. x 1" GR5	Boulon hex. 3/8" n.c. x 1" GR5	4	O/L (300NC.5P_3-8x1)
12.4	Hex. bolt 3/8" n.c. x 3" GR5	Boulon hex. 3/8" n.c. x 3" GR5	1	O/L (300NC.5P_3-8x3)
12.5	Nylon Insert lock Nut 5/16" n.c. GR5	Écrou à garniture de nylon 5/16" n.c. GR5	2	O/L (335NC.P_5-16)
12.6	Nylon Insert Lock Nut 3/8" n.c.	Écrou à garniture de nylon 3/8" n.c.	1	O/L (335NC.P_3-8)
12.7	Flange nut 3/8" n.c.	Écrou à bride 3/8" n.c.	8	O/L (334NC.P_3-8)
12.8	Flat washer 3/8" hole	Rondelle plate 3/8" trou	4	O/L (360.P_3-8T)
12.9	Pin	Goupille	1	104999
12.10	Pin	Goupille	1	104642
12.11	Hair pin 3mm	Goupille à ressort 3mm	4	102617
12.12	Bracket	Fixation	2	104632
12.13	Bracket	Fixation	2	105194
12.14	Pin	Goupille	2	104961
12.15	Lift strap	Sangle de relevage	2	103613
12.16	Hitch support plate	Plaque de support d'attache	2	104641
12.17	Box support	Support de la boîte	1	104756
12.18	Hex. bolt 1/4" n.c. x 1 1/2" GR5	Boulon hex. 1/4" n.c. x 1 1/2" GR5	2	O/L (300NC.5P_1-4x1-1-2)
12.19	Spacer	Espaceur	2	103368
12.20	Flange nut 1/4" n.c.	Écrou à bride 1/4" n.c.	2	O/L (334NC.P_1-4)
12.21	Support bracket	Fixation du support	2	103068
12.22	Hex. bolt 1/4" n.c. x 1/2" GR5	Boulon hex. 1/4" n.c. x 1/2" GR5	2	O/L (300NC.5P_1-4x1-2)
12.23	Tie wrap 8"	Attache de nylon 8"	3	O/L (426-8)
13	Specifications decal	Décalque spécifications	1	REF.
14	Serial number	Numéro de série	1	REF.
15	Made in Canada decal	Décalque Fabriqué au Canada	1	REF.
16	Berco decal	Décalque Berco	1	102471

O/L = Obtain Locally / Obtenir localement

Part numbers starting with **500XXX** are not available for sale, however, separate parts are available for sale individually.

Les numéros **500xxx** ne sont pas disponibles pour la vente. Au besoin, veuillez commander les numéros de pièces séparément.

NOMENCLATURE ET LISTE DES PIÈCES / PARTS BREAKDOWN & PART LIST
 Souf. à Neige 48" VTT / VU "Versatile Plus" #700580-3-20H-EPA
 Snowblower 48" for ATV / UV "Versatile Plus" #700580-3-20H-EPA

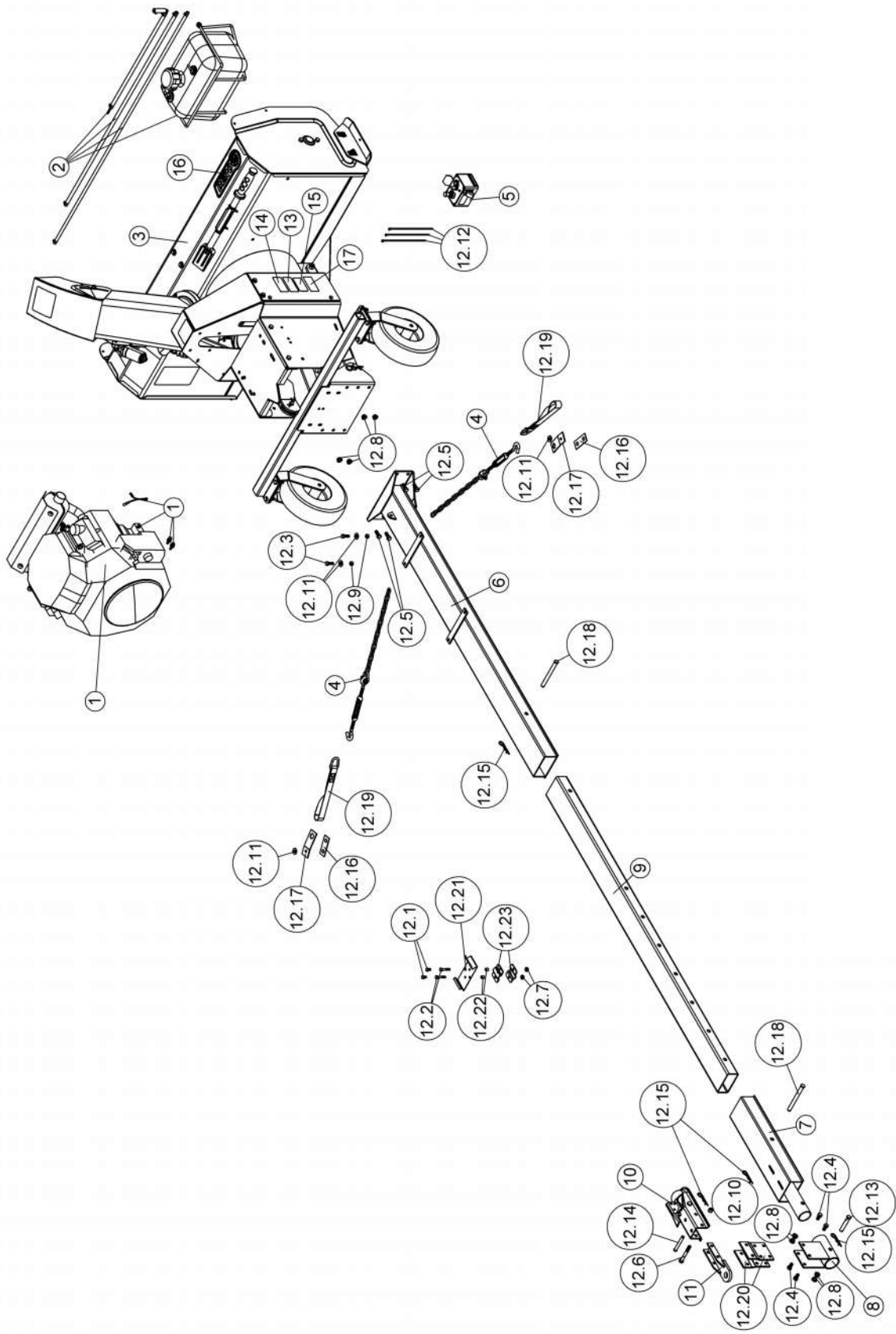

NOMENCLATURE ET LISTE DES PIÈCES / PARTS BREAKDOWN & PART LIST
Souf. à Neige 48" VTT / VU "Versatile Plus" #700580-3-20H-EPA
Snowblower 48" for ATV / UV "Versatile Plus" #700580-3-20H-EPA

REF.	ENGLISH DESCRIPTION	DESCRIPTION FRANÇAISE	QTY.	PART#
1	Honda Engine 20 hp Assembly	Moteur Honda 20 cv Assemblé	1	501229
2	Gas Tank Assembly	Réservoir à essence Assemblé	1	501228
3	48" Versatile snowblower assembly	Souffleuse 48" Versatile assemblé	1	501352
4	Chain assembly	Chaîne assemblée	2	501125
5	Control box assembly	Boîte de contrôle assemblé	1	106564
6	Subframe	Sous-châssis	1	104957
7	Rear bracket	Fixation arrière	1	104956
8	Hitch support	Support d'attache	1	104958
9	Adjustment tube	Tube d'ajustement	1	104959
10	Hitch	Attache	1	106130
11	Hitch Ball Support	Support de boule d'attache	1	106214
12	Hardware Bag	Sac de Quincaillerie	1	107970
12.1	Hex. bolt 1/4" n.c. x 1/2" GR5	Boulon hex. 1/4" n.c. x 1/2" GR5	2	O/L (300NC.5P_1-4x1-2)
12.2	Hex. bolt 1/4" n.c. x 1 1/2" GR5	Boulon hex. 1/4" n.c. x 1 1/2" GR5	2	O/L (300NC.5P_1-4x1-1-2)
12.3	Hex. bolt 5/16" n.c. x 1" GR5	Boulon hex. 5/16" n.c. x 1" GR5	2	O/L (300NC.5P_5-16x1)
12.4	Hex. bolt 3/8" n.c. x 3/4" GR5	Boulon hex. 3/8" n.c. x 3/4" GR5	4	O/L (300NC.5P_3-8x3-4)
12.5	Hex. bolt 3/8" n.c. x 1" GR5	Boulon hex. 3/8" n.c. x 1" GR5	4	O/L (300NC.5P_3-8x1)
12.6	Hex. bolt 3/8" n.c. x 3" GR5	Boulon hex. 3/8" n.c. x 3" GR5	1	O/L (300NC.5P_3-8x3)
12.7	Flange nut 1/4" n.c.	Écrou à bride 1/4" n.c.	2	O/L (334NC.P_1-4)
12.8	Flange nut 3/8" n.c.	Écrou à bride 3/8" n.c.	8	O/L (334NC.P_3-8)
12.9	Nylon Insert lock Nut 5/16" n.c. GR5	Écrou à garniture de nylon 5/16" n.c. GR5	2	O/L (335NC.P_5-16)
12.10	Nylon Insert Lock Nut 3/8" n.c.	Écrou à garniture de nylon 3/8" n.c.	1	O/L (335NC.P_3-8)
12.11	Flat washer 3/8" hole	Rondelle plate 3/8" trou	4	O/L (360.P_3-8T)
12.12	Tie wrap 8"	Attache de nylon 8"	3	O/L (426-8)
12.13	Pin	Goupille	1	104999
12.14	Pin	Goupille	1	104642
12.15	Hair pin 3mm	Goupille à ressort 3mm	4	102617
12.16	Bracket	Fixation	2	104632
12.17	Bracket	Fixation	2	105194
12.18	Pin	Goupille	2	104961
12.19	Lift strap	Sangle de relevage	2	103613
12.20	Hitch support plate	Plaque de support d'attache	2	104641
12.21	Box support	Support de la boîte	1	104756
12.22	Spacer	Espaceur	2	103368
12.23	Support bracket	Fixation du support	2	103068
13	Specifications decal	Décalque spécifications	1	REF.
14	Serial number	Numéro de série	1	REF.
15	Made in Canada decal	Décalque Fabriqué au Canada	1	REF.
16	Berco decal	Décalque Berco	1	102471
17	EPA decal	Décalque EPA	1	REF.

O/L = Obtain Locally / Obtenir localement

Part numbers starting with **500XXX** are not available for sale, however, separate parts are available for sale individually.

Les numéros **500xxx** ne sont pas disponibles pour la vente. Au besoin, veuillez commander les numéros de pièces séparément.

NOMENCLATURE ET LISTE DES PIÈCES / PARTS BREAKDOWN & PART LIST

Souf. à Neige 54" VTT/UV Versatile Plus #700582-3
 Snowblower 54" for ATV/UV Versatile Plus #700582-3

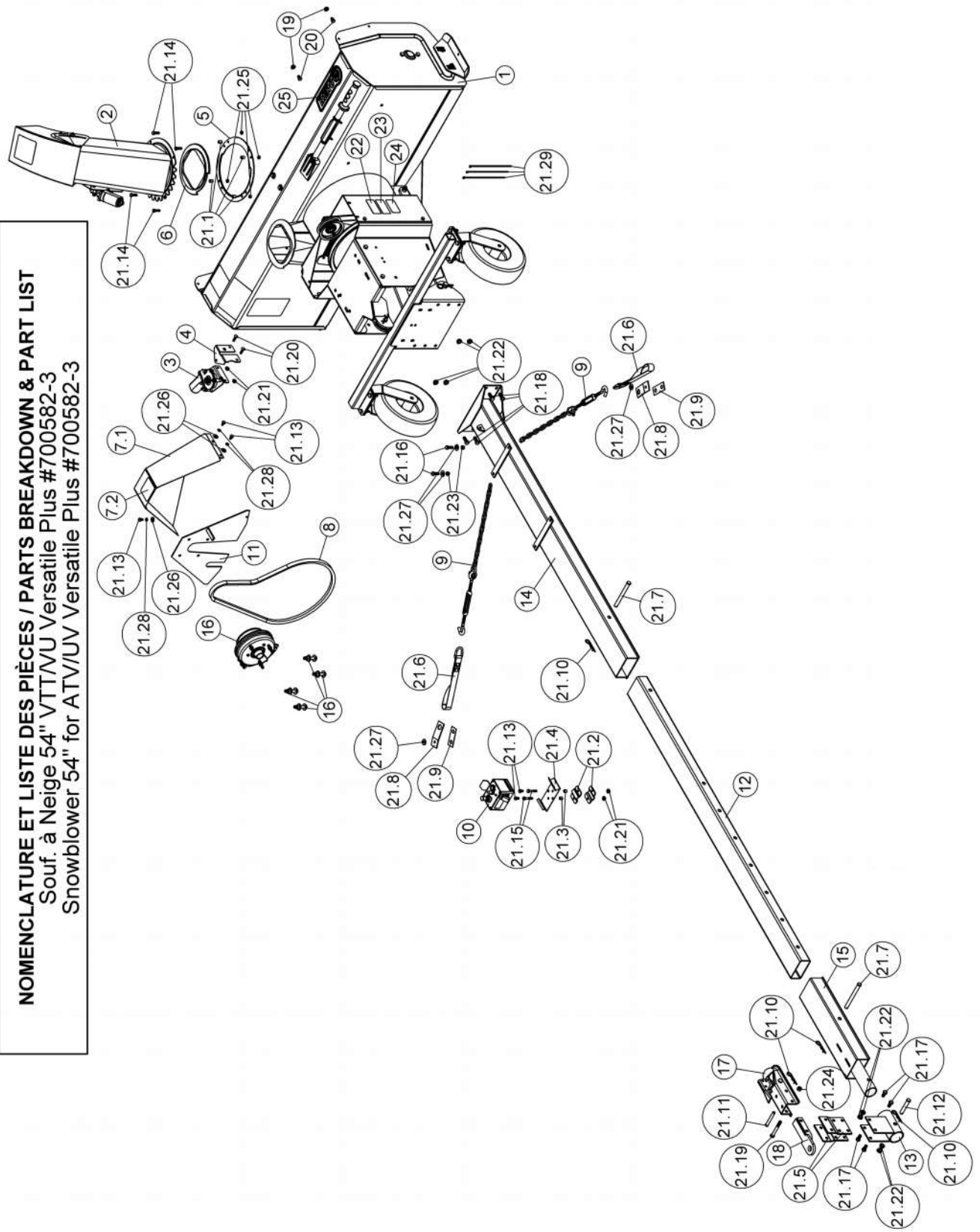

NOMENCLATURE ET LISTE DES PIÈCES / PARTS BREAKDOWN & PART LIST
Souf. à Neige 54" VTT/VU Versatile Plus #700582-3
Snowblower 54" for ATV/UV Versatile Plus #700582-3

REF.	ENGLISH DESCRIPTION	DESCRIPTION FRANÇAISE	QTY.	PART#
1	54" Versatile snowblower assembly without chute	Souffleuse 54" Versatile assemblée sans goulotte	1	501357
2	Chute assembly	Goulotte assemblée	1	501150
3	Bracket Assembly	Support assemblé	1	501131
4	Reinforcement plate	Plaque de renforcement	1	103972
5	Rotation ring	Anneau de rotation	1	106327
6	Rotation ring	Anneau de rotation	1	103943
7	Belt guard with safety decal	Garde-courroie avec décalque de sécurité	1	106611
7.1	Belt guard	Garde-courroie	1	106610
7.2	Decal danger belts	Decalque danger courroies	1	105128
8	V-belt, BX-55	Courroie en V, BX-55	1	106110
9	Chain assembly	Chaîne assemblée	2	501125
10	Control box assembly	Boîte de contrôle assemblé	1	106564
11	Guard	Garde	1	106164
12	Adjustment tube	Tube d'ajustement	1	104959
13	Hitch support	Support d'attache	1	104958
14	Subframe	Sous-châssis	1	104957
15	Rear bracket	Fixation arrière	1	104956
16	Electric clutch assembly (Hole 1") with engine hardware	Embrayage électrique assemblé (Alésage 1") avec quincaillerie du moteur	1	107971
17	Hitch	Attache	1	106130
18	Hitch Ball Support	Support de boule d'attache	1	106214
19	Flange nut 5/16" n.c.	Écrou à bride 5/16" n.c.	2	O/L (334NC.P_5-16)
20	Hex. bolt 5/16" n.c. x 1/2" GR5	Boulon hex. 5/16" n.c. x 1/2" GR5	2	O/L (300NC.5P_5-16x1-2)
21	Hardware Bag	Sac de Quincaillerie	1	108413
21.1	Spacer	Espaceur	4	103361
21.2	Support bracket	Fixation du support	2	103068
21.3	Spacer	Espaceur	2	103368
21.4	Box support	Support de la boîte	1	104756
21.5	Hitch support plate	Plaque de support d'attache	2	104641
21.6	Lift strap	Sangle de relevage	2	103613
21.7	Pin	Goupille	2	104961
21.8	Bracket	Fixation	2	105194
21.9	Bracket	Fixation	2	104632
21.10	Hair pin 3mm	Goupille à ressort 3mm	4	102617
21.11	Pin	Goupille	1	104642
21.12	Pin	Goupille	1	104999
21.13	Hex. bolt 1/4" n.c. x 1/2" GR5	Boulon hex. 1/4" n.c. x 1/2" GR5	5	O/L (300NC.5P_1-4x1-2)
21.14	Hex. bolt 1/4" n.c. x 1" GR5	Boulon hex. 1/4" n.c. x 1" GR5	4	O/L (300NC.5P_1-4x1)
21.15	Hex. bolt 1/4" n.c. x 1 1/2" GR5	Boulon hex. 1/4" n.c. x 1 1/2" GR5	2	O/L (300NC.5P_1-4x1-1-2)

O/L = Obtain Locally / Obtenir localement

Part numbers starting with **500XXX** are not available for sale, however, separate parts are available for sale individually.

Les numéros **500xxx** ne sont pas disponibles pour la vente. Au besoin, veuillez commander les numéros de pièces séparément.

NOMENCLATURE ET LISTE DES PIÈCES / PARTS BREAKDOWN & PART LIST
Souf. à Neige 54" VTT/VU Versatile Plus #700582-3
Snowblower 54" for ATV/UV Versatile Plus #700582-3

REF.	ENGLISH DESCRIPTION	DESCRIPTION FRANÇAISE	QTY.	PART#
21.16	Hex. bolt 5/16" n.c. x 1" GR5	Boulon hex. 5/16" n.c. x 1" GR5	2	O/L (300NC.5P_5-16x1)
21.17	Hex. bolt 3/8" n.c. x 3/4" GR5	Boulon hex. 3/8" n.c. x 3/4" GR5	4	O/L (300NC.5P_3-8x3-4)
21.18	Hex. bolt 3/8" n.c. x 1" GR5	Boulon hex. 3/8" n.c. x 1" GR5	4	O/L (300NC.5P_3-8x1)
21.19	Hex. bolt 3/8" n.c. x 3" GR5	Boulon hex. 3/8" n.c. x 3" GR5	1	O/L (300NC.5P_3-8x3)
21.20	Carriage bolt 1/4" n.c. x 1 " GR5	Boulon à carrosserie 1/4" n.c. x 1 " GR5	2	O/L (320NC.5P_1-4x1)
21.21	Flange nut 1/4" n.c.	Écrou à bride 1/4" n.c.	4	O/L (334NC.P_1-4)
21.22	Flange nut 3/8" n.c.	Écrou à bride 3/8" n.c.	8	O/L (334NC.P_3-8)
21.23	Nylon Insert lock Nut 5/16" n.c. GR5	Écrou à garniture de nylon 5/16" n.c. GR5	2	O/L (335NC.P_5-16)
21.24	Nylon Insert Lock Nut 3/8" n.c.	Écrou à garniture de nylon 3/8" n.c.	1	O/L (335NC.P_3-8)
21.25	Nylon insert lock nut 1/4" n.c. (thin)	Écrou à garniture de nylon 1/4" n.c. (mince)	4	O/L (336NC.P_1-4)
21.26	Flat washer 5/16" hole	Rondelle plate 5/16" trou	3	O/L (360.P_5-16T)
21.27	Flat washer 3/8" hole	Rondelle plate 3/8" trou	4	O/L (360.P_3-8T)
21.28	Lock washer 1/4"	Rondelle de blocage 1/4"	3	O/L (362.P_1-4)
21.29	Tie wrap 8"	Attache de nylon 8"	3	O/L (426-8)
22	Serial number	Numéro de série	1	REF.
23	Specifications decal	Décalque spécifications	1	REF.
24	Made in Canada decal	Décalque Fabriqué au Canada	1	REF.
25	Berco decal	Décalque Berco	1	102471

O/L = Obtain Locally / Obtenir localement

Part numbers starting with **500XXX** are not available for sale, however, separate parts are available for sale individually.

Les numéros **500xxx** ne sont pas disponibles pour la vente. Au besoin, veuillez commander les numéros de pièces séparément.

NOMENCLATURE ET LISTE DES PIÈCES / PARTS BREAKDOWN & PART LIST

Souffleuse à Neige 54" VTT/UV Versatile Plus #700582-3-20H

Snowblower 54" for ATV/UV Versatile Plus #700582-3-20H

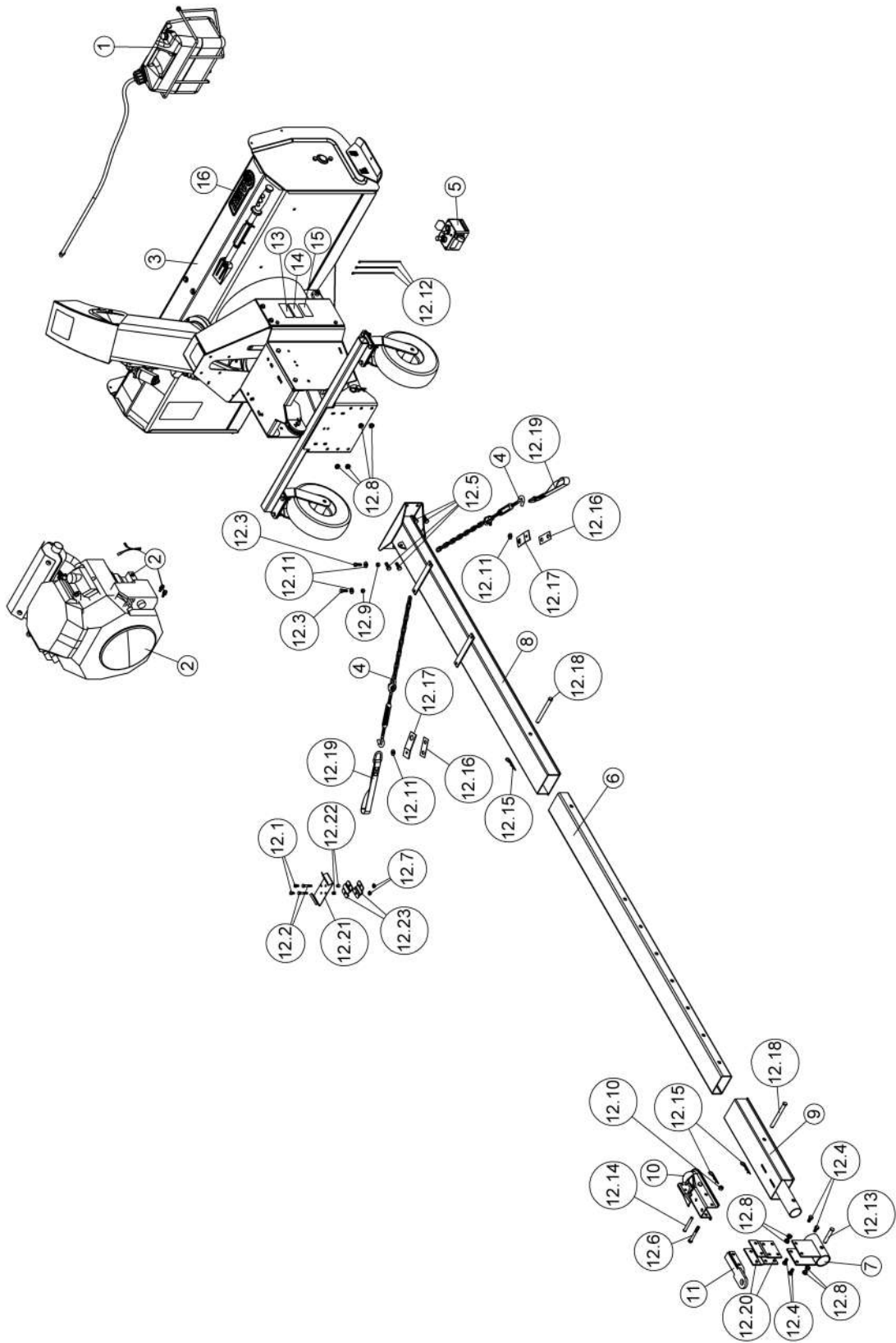

NOMENCLATURE ET LISTE DES PIÈCES / PARTS BREAKDOWN & PART LIST
Souffleuse à Neige 54" VTT/VU Versatile Plus #700582-3-20H
Snowblower 54" for ATV/UV Versatile Plus #700582-3-20H

REF.	ENGLISH DESCRIPTION	DESCRIPTION FRANÇAISE	QTY.	PART#
1	Versatile Gas Tank Assembly	Réservoir à essence Versatile Assemblé	1	501230
2	Honda Engine 20 hp Assembly	Moteur Honda 20 cv Assemblé	1	501229
3	54" Versatile snowblower assembly	Souffleuse 54" Versatile assemblé	1	501350
4	Chain assembly	Chaîne assemblée	2	501125
5	Control box assembly	Boîte de contrôle assemblé	1	106564
6	Adjustment tube	Tube d'ajustement	1	104959
7	Hitch support	Support d'attache	1	104958
8	Subframe	Sous-châssis	1	104957
9	Rear bracket	Fixation arrière	1	104956
10	Hitch	Attache	1	106130
11	Hitch Ball Support	Support de boule d'attache	1	106214
12	Hardware Bag	Sac de Quincaillerie	1	107970
12.1	Hex. bolt 1/4" n.c. x 1/2" GR5	Boulon hex. 1/4" n.c. x 1/2" GR5	2	O/L (300NC.5P_1-4x1-2)
12.2	Hex. bolt 1/4" n.c. x 1 1/2" GR5	Boulon hex. 1/4" n.c. x 1 1/2" GR5	2	O/L (300NC.5P_1-4x1-1-2)
12.3	Hex. bolt 5/16" n.c. x 1" GR5	Boulon hex. 5/16" n.c. x 1" GR5	2	O/L (300NC.5P_5-16x1)
12.4	Hex. bolt 3/8" n.c. x 3/4" GR5	Boulon hex. 3/8" n.c. x 3/4" GR5	4	O/L (300NC.5P_3-8x3-4)
12.5	Hex. bolt 3/8" n.c. x 1" GR5	Boulon hex. 3/8" n.c. x 1" GR5	4	O/L (300NC.5P_3-8x1)
12.6	Hex. bolt 3/8" n.c. x 3" GR5	Boulon hex. 3/8" n.c. x 3" GR5	1	O/L (300NC.5P_3-8x3)
12.7	Flange nut 1/4" n.c.	Écrou à bride 1/4" n.c.	2	O/L (334NC.P_1-4)
12.8	Flange nut 3/8" n.c.	Écrou à bride 3/8" n.c.	8	O/L (334NC.P_3-8)
12.9	Nylon Insert lock Nut 5/16" n.c. GR5	Écrou à garniture de nylon 5/16" n.c. GR5	2	O/L (335NC.P_5-16)
12.10	Nylon Insert Lock Nut 3/8" n.c.	Écrou à garniture de nylon 3/8" n.c.	1	O/L (335NC.P_3-8)
12.11	Flat washer 3/8" hole	Rondelle plate 3/8" trou	4	O/L (360.P_3-8T)
12.12	Tie wrap 8"	Attache de nylon 8"	3	O/L (426-8)
12.13	Pin	Goupille	1	104999
12.14	Pin	Goupille	1	104642
12.15	Hair pin 3mm	Goupille à ressort 3mm	4	102617
12.16	Bracket	Fixation	2	104632
12.17	Bracket	Fixation	2	105194
12.18	Pin	Goupille	2	104961
12.19	Lift strap	Sangle de relevage	2	103613
12.20	Hitch support plate	Plaque de support d'attache	2	104641
12.21	Box support	Support de la boîte	1	104756
12.22	Spacer	Espaceur	2	103368
12.23	Support bracket	Fixation du support	2	103068
13	Serial number	Numéro de série	1	REF.
14	Specifications decal	Décalque spécifications	1	REF.
15	Made in Canada decal	Décalque Fabriqué au Canada	1	REF.
16	Berco decal	Décalque Berco	1	102471

O/L = Obtain Locally / Obtenir localement

Part numbers starting with **500XXX** are not available for sale, however, separate parts are available for sale individually.

Les numéros **500xxx** ne sont pas disponibles pour la vente. Au besoin, veuillez commander les numéros de pièces séparément.

NOMENCLATURE ET LISTE DES PIÈCES / PARTS BREAKDOWN & PART LIST
 Souffleuse à Neige 54" VTT/UV Versatile Plus #700582-3-20H-EPA
 Snowblower 54" for ATV/UV Versatile Plus #700582-3-20H-EPA

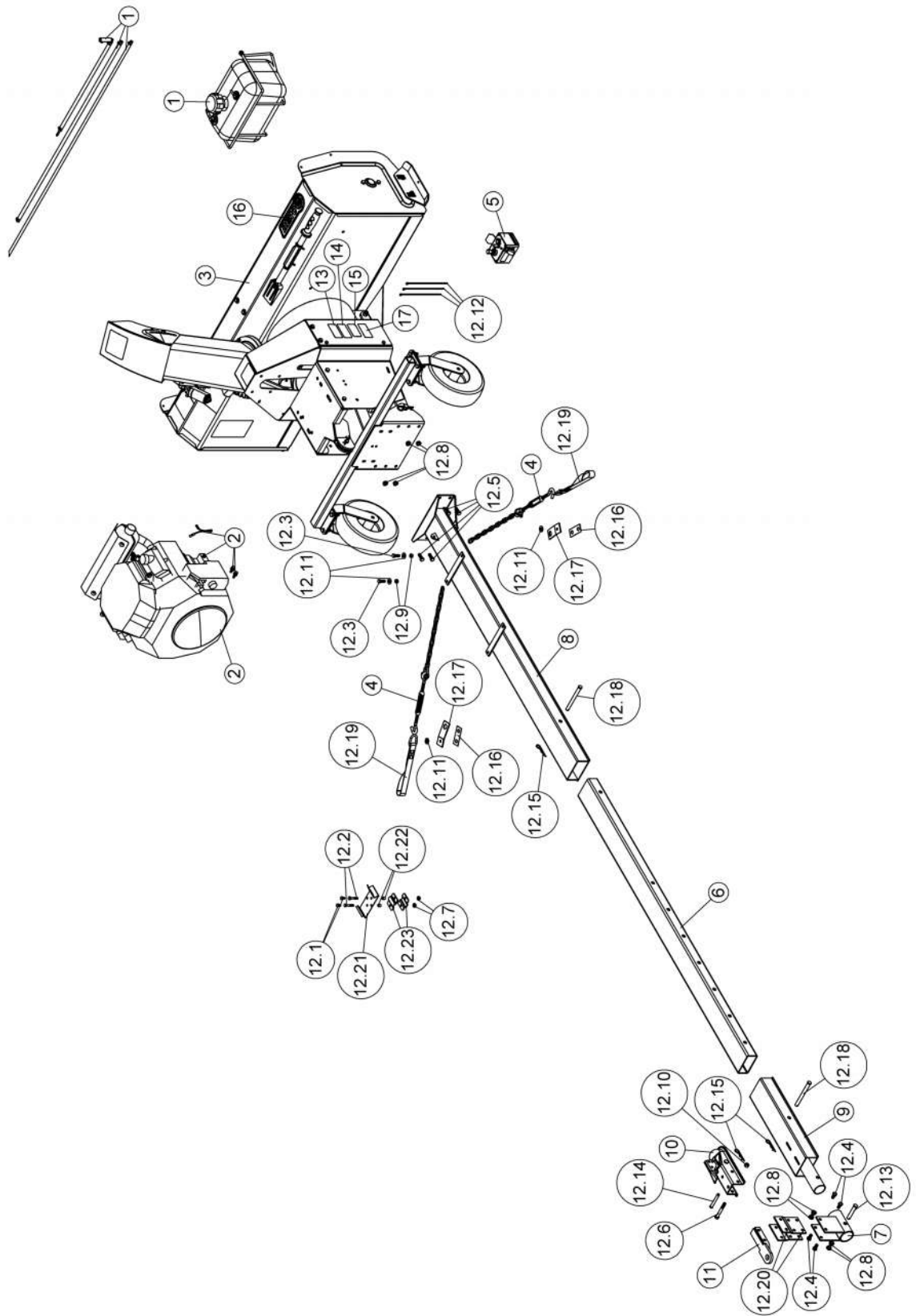

NOMENCLATURE ET LISTE DES PIÈCES / PARTS BREAKDOWN & PART LIST
Souffleuse à Neige 54" VTT/UV Versatile Plus #700582-3-20H-EPA
Snowblower 54" for ATV/UV Versatile Plus #700582-3-20H-EPA

REF.	ENGLISH DESCRIPTION	DESCRIPTION FRANÇAISE	QTY.	PART#
1	Gas Tank Assembly	Réservoir à essence Assemblé	1	501228
2	Honda Engine 20 hp Assembly	Moteur Honda 20 cv Assemblé	1	501229
3	54" Versatile snowblower assembly	Souffleuse 54" Versatile assemblé	1	501350
4	Chain assembly	Chaîne assemblée	2	501125
5	Control box assembly	Boîte de contrôle assemblé	1	106564
6	Adjustment tube	Tube d'ajustement	1	104959
7	Hitch support	Support d'attache	1	104958
8	Subframe	Sous-châssis	1	104957
9	Rear bracket	Fixation arrière	1	104956
10	Hitch	Attache	1	106130
11	Hitch Ball Support	Support de boule d'attache	1	106214
12	Hardware Bag	Sac de Quincaillerie	1	107970
12.1	Hex. bolt 1/4" n.c. x 1/2" GR5	Boulon hex. 1/4" n.c. x 1/2" GR5	2	O/L (300NC.5P_1-4x1-2)
12.2	Hex. bolt 1/4" n.c. x 1 1/2" GR5	Boulon hex. 1/4" n.c. x 1 1/2" GR5	2	O/L (300NC.5P_1-4x1-1-2)
12.3	Hex. bolt 5/16" n.c. x 1" GR5	Boulon hex. 5/16" n.c. x 1" GR5	2	O/L (300NC.5P_5-16x1)
12.4	Hex. bolt 3/8" n.c. x 3/4" GR5	Boulon hex. 3/8" n.c. x 3/4" GR5	4	O/L (300NC.5P_3-8x3-4)
12.5	Hex. bolt 3/8" n.c. x 1" GR5	Boulon hex. 3/8" n.c. x 1" GR5	4	O/L (300NC.5P_3-8x1)
12.6	Hex. bolt 3/8" n.c. x 3" GR5	Boulon hex. 3/8" n.c. x 3" GR5	1	O/L (300NC.5P_3-8x3)
12.7	Flange nut 1/4" n.c.	Écrou à bride 1/4" n.c.	2	O/L (334NC.P_1-4)
12.8	Flange nut 3/8" n.c.	Écrou à bride 3/8" n.c.	8	O/L (334NC.P_3-8)
12.9	Nylon Insert lock Nut 5/16" n.c. GR5	Écrou à garniture de nylon 5/16" n.c. GR5	2	O/L (335NC.P_5-16)
12.10	Nylon Insert Lock Nut 3/8" n.c.	Écrou à garniture de nylon 3/8" n.c.	1	O/L (335NC.P_3-8)
12.11	Flat washer 3/8" hole	Rondelle plate 3/8" trou	4	O/L (360.P_3-8T)
12.12	Tie wrap 8"	Attache de nylon 8"	3	O/L (426-8)
12.13	Pin	Goupille	1	104999
12.14	Pin	Goupille	1	104642
12.15	Hair pin 3mm	Goupille à ressort 3mm	4	102617
12.16	Bracket	Fixation	2	104632
12.17	Bracket	Fixation	2	105194
12.18	Pin	Goupille	2	104961
12.19	Lift strap	Sangle de relevage	2	103613
12.20	Hitch support plate	Plaque de support d'attache	2	104641
12.21	Box support	Support de la boîte	1	104756
12.22	Spacer	Espaceur	2	103368
12.23	Support bracket	Fixation du support	2	103068
13	Serial number	Numéro de série	1	REF.
14	Specifications decal	Décalque spécifications	1	REF.
15	Made in Canada decal	Décalque Fabriqué au Canada	1	REF.
16	Berco decal	Décalque Berco	1	102471
17	EPA decal	Décalque EPA	1	REF.

O/L = Obtain Locally / Obtenir localement

Part numbers starting with **500XXX** are not available for sale, however, separate parts are available for sale individually.

Les numéros **500xxx** ne sont pas disponibles pour la vente. Au besoin, veuillez commander les numéros de pièces séparément.

NOMENCLATURE ET LISTE DES PIÈCES / PARTS BREAKDOWN & PART LIST
 Souffleuse à Neige 54" VTT/UV Versatile Plus #700582-3-KIM-15A
 Snowblower 54" for ATV/UV Versatile Plus #700582-3-KIM-15A

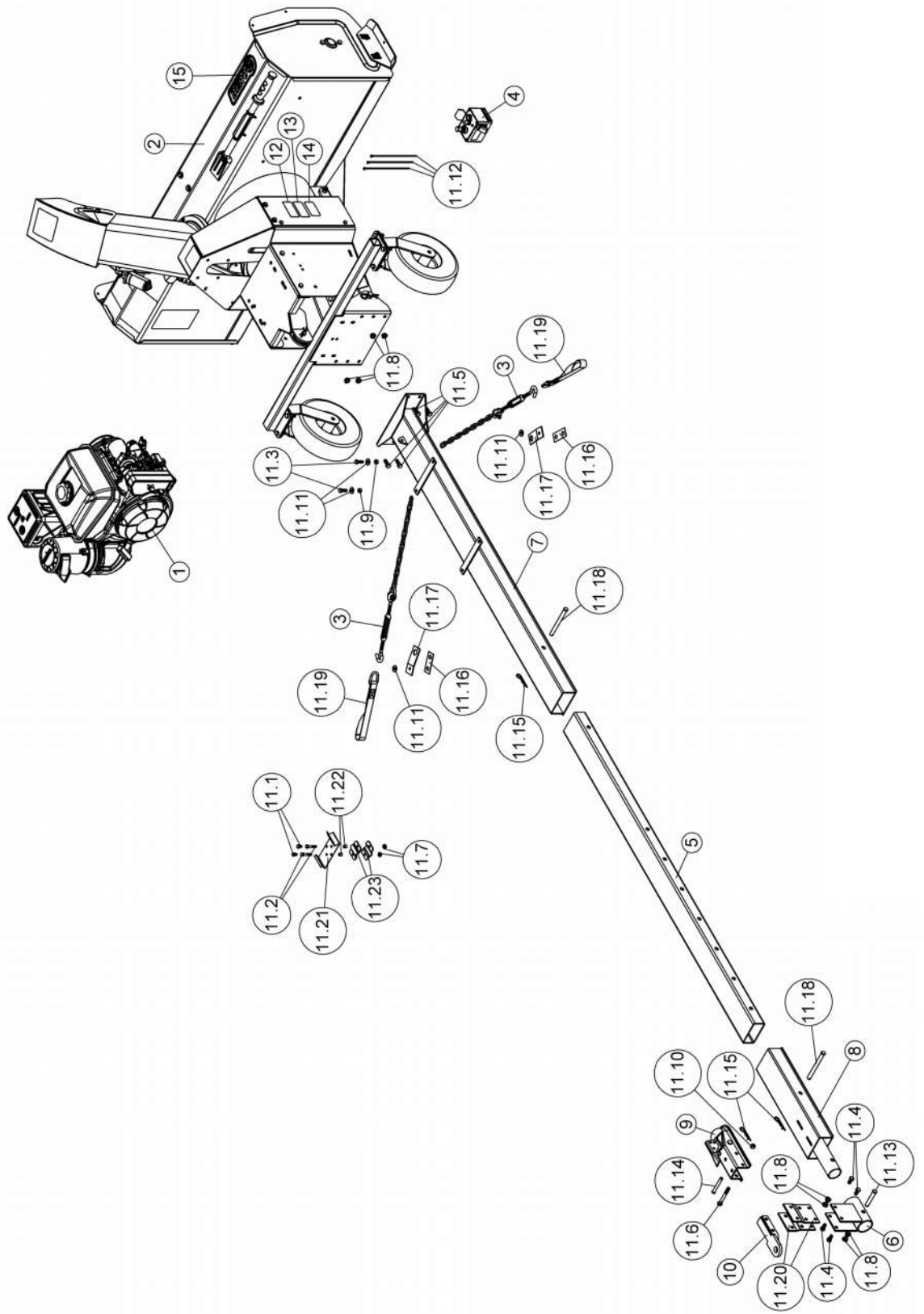

NOMENCLATURE ET LISTE DES PIÈCES / PARTS BREAKDOWN & PART LIST
Souffleuse à Neige 54" VTT/UV Versatile Plus #700582-3-KIM-15A
Snowblower 54" for ATV/UV Versatile Plus #700582-3-KIM-15A

REF.	ENGLISH DESCRIPTION	DESCRIPTION FRANÇAISE	QTY.	PART#
1	Engine KIM-15 hp All Power Assembly	Moteur KIM-15 cv All Power Assemblé	1	501226
2	54" Versatile snowblower assembly	Souffleuse 54" Versatile assemblé	1	501350
3	Chain assembly	Chaîne assemblée	2	501125
4	Control box assembly	Boîte de contrôle assemblé	1	106564
5	Adjustment tube	Tube d'ajustement	1	104959
6	Hitch support	Support d'attache	1	104958
7	Subframe	Sous-châssis	1	104957
8	Rear bracket	Fixation arrière	1	104956
9	Hitch	Attache	1	106130
10	Hitch Ball Support	Support de boule d'attache	1	106214
11	Hardware Bag	Sac de Quincaillerie	1	107970
11.1	Hex. bolt 1/4" n.c. x 1/2" GR5	Boulon hex. 1/4" n.c. x 1/2" GR5	2	O/L (300NC.5P_1-4x1-2)
11.2	Hex. bolt 1/4" n.c. x 1 1/2" GR5	Boulon hex. 1/4" n.c. x 1 1/2" GR5	2	O/L (300NC.5P_1-4x1-1-2)
11.3	Hex. bolt 5/16" n.c. x 1" GR5	Boulon hex. 5/16" n.c. x 1" GR5	2	O/L (300NC.5P_5-16x1)
11.4	Hex. bolt 3/8" n.c. x 3/4" GR5	Boulon hex. 3/8" n.c. x 3/4" GR5	4	O/L (300NC.5P_3-8x3-4)
11.5	Hex. bolt 3/8" n.c. x 1" GR5	Boulon hex. 3/8" n.c. x 1" GR5	4	O/L (300NC.5P_3-8x1)
11.6	Hex. bolt 3/8" n.c. x 3" GR5	Boulon hex. 3/8" n.c. x 3" GR5	1	O/L (300NC.5P_3-8x3)
11.7	Flange nut 1/4" n.c.	Écrou à bride 1/4" n.c.	2	O/L (334NC.P_1-4)
11.8	Flange nut 3/8" n.c.	Écrou à bride 3/8" n.c.	8	O/L (334NC.P_3-8)
11.9	Nylon Insert lock Nut 5/16" n.c. GR5	Écrou à garniture de nylon 5/16" n.c. GR5	2	O/L (335NC.P_5-16)
11.10	Nylon Insert Lock Nut 3/8" n.c.	Écrou à garniture de nylon 3/8" n.c.	1	O/L (335NC.P_3-8)
11.11	Flat washer 3/8" hole	Rondelle plate 3/8" trou	4	O/L (360.P_3-8T)
11.12	Tie wrap 8"	Attache de nylon 8"	3	O/L (426-8)
11.13	Pin	Goupille	1	104999
11.14	Pin	Goupille	1	104642
11.15	Hair pin 3mm	Goupille à ressort 3mm	4	102617
11.16	Bracket	Fixation	2	104632
11.17	Bracket	Fixation	2	105194
11.18	Pin	Goupille	2	104961
11.19	Lift strap	Sangle de relevage	2	103613
11.20	Hitch support plate	Plaque de support d'attache	2	104641
11.21	Box support	Support de la boîte	1	104756
11.22	Spacer	Espaceur	2	103368
11.23	Support bracket	Fixation du support	2	103068
12	Serial number	Numéro de série	1	REF.
13	Specifications decal	Décalque spécifications	1	REF.
14	Made in Canada decal	Décalque Fabriqué au Canada	1	REF.
15	Berco decal	Décalque Berco	1	102471

O/L = Obtain Locally / Obtenir localement

Part numbers starting with **500XXX** are not available for sale, however, separate parts are available for sale individually.

Les numéros **500xxx** ne sont pas disponibles pour la vente. Au besoin, veuillez commander les numéros de pièces séparément.

NOMENCLATURE ET LISTE DES PIÈCES / PARTS BREAKDOWN & PART LIST

Souffleuse à neige Prémium 54" VTT / VU #700716-2

Premium snowblower 54" for ATV / UV #700716-2

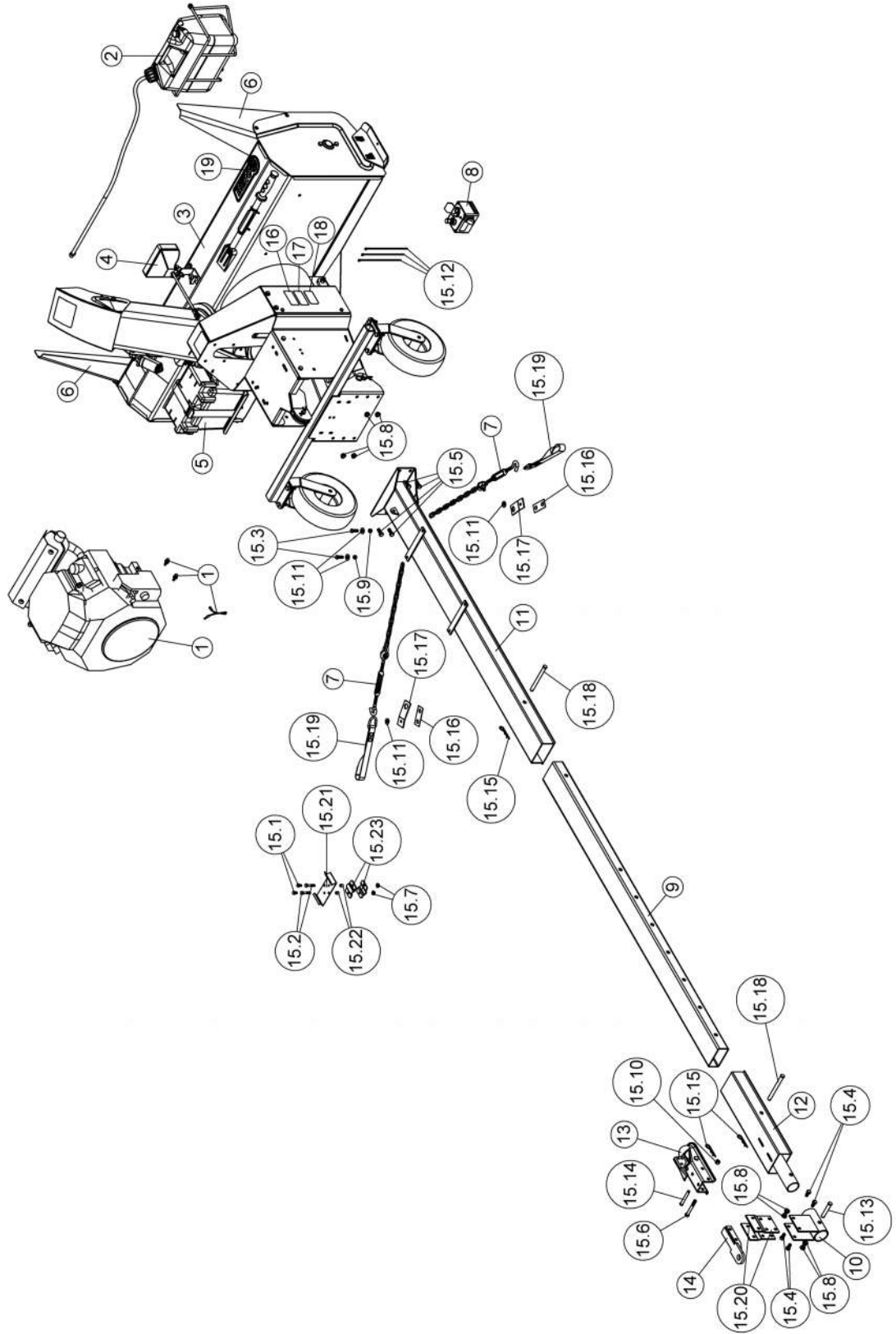

NOMENCLATURE ET LISTE DES PIÈCES / PARTS BREAKDOWN & PART LIST
Souffleuse à neige Premium 54" VTT / VU #700716-2
Premium snowblower 54" for ATV / UV #700716-2

REF.	ENGLISH DESCRIPTION	DESCRIPTION FRANÇAISE	QTY.	PART#
1	Honda Engine 24 hp Assembly	Moteur Honda 24 cv Assemblé	1	501267
2	Versatile Gas Tank Assembly	Réservoir à essence Versatile Assemblé	1	501230
3	54" Versatile snowblower assembly	Souffleuse 54" Versatile assemblé	1	501350
4	Head light kit	Ensemble de lumière	1	700456-1
5	Battery support with wiring	Support pour batterie avec filage	1	700524-1
6	Snow drift cutters for snowblower (Northeast & Compact)	Couteaux à neige pour souffleuse (Nordet & Compacte)	1	700260
7	Chain assembly	Chaîne assemblée	2	501125
8	Control box assembly	Boîte de contrôle assemblé	1	106564
9	Adjustment tube	Tube d'ajustement	1	104959
10	Hitch support	Support d'attache	1	104958
11	Subframe	Sous-châssis	1	104957
12	Rear bracket	Fixation arrière	1	104956
13	Hitch	Attache	1	106130
14	Hitch Ball Support	Support de boule d'attache	1	106214
15	Hardware Bag	Sac de Quincaillerie	1	107970
15.1	Hex. bolt 1/4" n.c. x 1/2" GR5	Boulon hex. 1/4" n.c. x 1/2" GR5	2	O/L (300NC.5P_1-4x1-2)
15.2	Hex. bolt 1/4" n.c. x 1 1/2" GR5	Boulon hex. 1/4" n.c. x 1 1/2" GR5	2	O/L (300NC.5P_1-4x1-1-2)
15.3	Hex. bolt 5/16" n.c. x 1" GR5	Boulon hex. 5/16" n.c. x 1" GR5	2	O/L (300NC.5P_5-16x1)
15.4	Hex. bolt 3/8" n.c. x 3/4" GR5	Boulon hex. 3/8" n.c. x 3/4" GR5	4	O/L (300NC.5P_3-8x3-4)
15.5	Hex. bolt 3/8" n.c. x 1" GR5	Boulon hex. 3/8" n.c. x 1" GR5	4	O/L (300NC.5P_3-8x1)
15.6	Hex. bolt 3/8" n.c. x 3" GR5	Boulon hex. 3/8" n.c. x 3" GR5	1	O/L (300NC.5P_3-8x3)
15.7	Flange nut 1/4" n.c.	Écrou à bride 1/4" n.c.	2	O/L (334NC.P_1-4)
15.8	Flange nut 3/8" n.c.	Écrou à bride 3/8" n.c.	8	O/L (334NC.P_3-8)
15.9	Nylon Insert lock Nut 5/16" n.c. GR5	Écrou à garniture de nylon 5/16" n.c. GR5	2	O/L (335NC.P_5-16)
15.10	Nylon Insert Lock Nut 3/8" n.c.	Écrou à garniture de nylon 3/8" n.c.	1	O/L (335NC.P_3-8)
15.11	Flat washer 3/8" hole	Rondelle plate 3/8" trou	4	O/L (360.P_3-8T)
15.12	Tie wrap 8"	Attache de nylon 8"	3	O/L (426-8)
15.13	Pin	Goupille	1	104999
15.14	Pin	Goupille	1	104642
15.15	Hair pin 3mm	Goupille à ressort 3mm	4	102617
15.16	Bracket	Fixation	2	104632
15.17	Bracket	Fixation	2	105194
15.18	Pin	Goupille	2	104961
15.19	Lift strap	Sangle de relevage	2	103613
15.20	Hitch support plate	Plaque de support d'attache	2	104641
15.21	Box support	Support de la boîte	1	104756
15.22	Spacer	Espaceur	2	103368
15.23	Support bracket	Fixation du support	2	103068
16	Serial number	Numéro de série	1	REF.
17	Specifications decal	Décalque spécifications	1	REF.
18	Made in Canada decal	Décalque Fabriqué au Canada	1	REF.
19	Berco decal	Décalque Berco	1	102471

O/L = Obtain Locally / Obtenir localement

Part numbers starting with **500XXX** are not available for sale, however, separate parts are available for sale individually.

Les numéros **500xxx** ne sont pas disponibles pour la vente. Au besoin, veuillez commander les numéros de pièces séparément.

NOMENCLATURE ET LISTE DES PIÈCES / PARTS BREAKDOWN & PART LIST
 Souffleuse à neige Premium 54" VTT / VU #700716-2-EPA
 Premium snowblower 54" for ATV / UV #700716-2-EPA

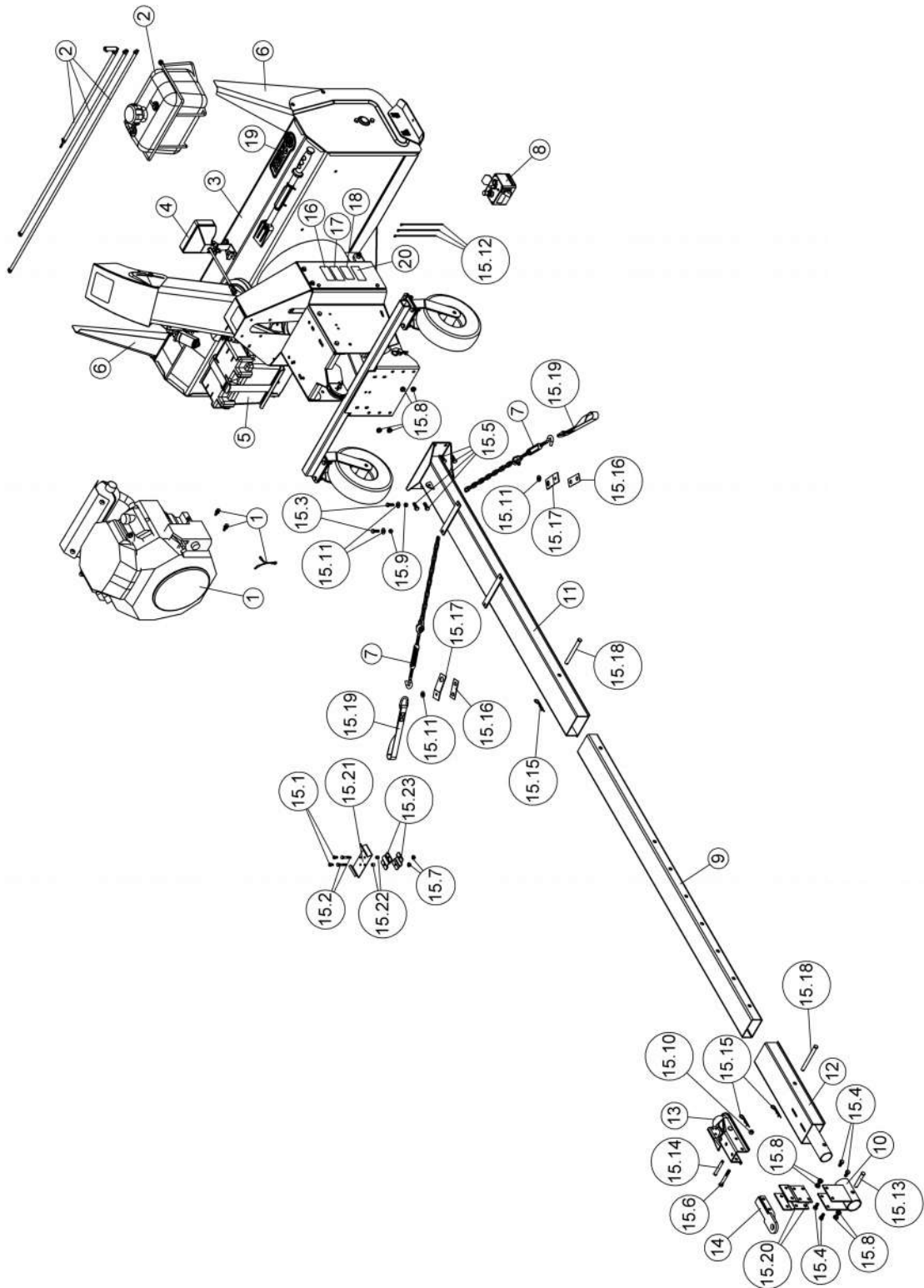

NOMENCLATURE ET LISTE DES PIÈCES / PARTS BREAKDOWN & PART LIST
Souffleuse à neige Prémium 54" VTT / VU #700716-2-EPA
Premium snowblower 54" for ATV / UV #700716-2-EPA

REF.	ENGLISH DESCRIPTION	DESCRIPTION FRANÇAISE	QTY.	PART#
1	Honda Engine 22 hp Assembly	Moteur Honda 22 cv Assemblé	1	501267
2	Gas Tank Assembly	Réservoir à essence Assemblé	1	501228
3	54" Versatile snowblower assembly	Souffleuse 54" Versatile assemblé	1	501350
4	Head light kit	Ensemble de lumière	1	700456-1
5	Battery support with wiring	Support pour batterie avec filage	1	700524-1
6	Snow drift cutters for snowblower (Northeast & Compact)	Couteaux à neige pour souffleuse (Nordet & Compacte)	1	700260
7	Chain assembly	Chaîne assemblée	2	501125
8	Control box assembly	Boîte de contrôle assemblé	1	106564
9	Adjustment tube	Tube d'ajustement	1	104959
10	Hitch support	Support d'attache	1	104958
11	Subframe	Sous-châssis	1	104957
12	Rear bracket	Fixation arrière	1	104956
13	Hitch	Attache	1	106130
14	Hitch Ball Support	Support de boule d'attache	1	106214
15	Hardware Bag	Sac de quincaillerie	1	107970
15.1	Hex. bolt 1/4" n.c. x 1/2" GR5	Boulon hex. 1/4" n.c. x 1/2" GR5	2	O/L (300NC.5P_1-4x1-2)
15.2	Hex. bolt 1/4" n.c. x 1 1/2" GR5	Boulon hex. 1/4" n.c. x 1 1/2" GR5	2	O/L (300NC.5P_1-4x1-1-2)
15.3	Hex. bolt 5/16" n.c. x 1" GR5	Boulon hex. 5/16" n.c. x 1" GR5	2	O/L (300NC.5P_5-16x1)
15.4	Hex. bolt 3/8" n.c. x 3/4" GR5	Boulon hex. 3/8" n.c. x 3/4" GR5	4	O/L (300NC.5P_3-8x3-4)
15.5	Hex. bolt 3/8" n.c. x 1" GR5	Boulon hex. 3/8" n.c. x 1" GR5	4	O/L (300NC.5P_3-8x1)
15.6	Hex. bolt 3/8" n.c. x 3" GR5	Boulon hex. 3/8" n.c. x 3" GR5	1	O/L (300NC.5P_3-8x3)
15.7	Flange nut 1/4" n.c.	Écrou à bride 1/4" n.c.	2	O/L (334NC.P_1-4)
15.8	Flange nut 3/8" n.c.	Écrou à bride 3/8" n.c.	8	O/L (334NC.P_3-8)
15.9	Nylon Insert lock Nut 5/16" n.c. GR5	Écrou à garniture de nylon 5/16" n.c. GR5	2	O/L (335NC.P_5-16)
15.10	Nylon Insert Lock Nut 3/8" n.c.	Écrou à garniture de nylon 3/8" n.c.	1	O/L (335NC.P_3-8)
15.11	Flat washer 3/8" hole	Rondelle plate 3/8" trou	4	O/L (360.P_3-8T)
15.12	Tie wrap 8"	Attache de nylon 8"	3	O/L (426-8)
15.13	Pin	Goupille	1	104999
15.14	Pin	Goupille	1	104642
15.15	Hair pin 3mm	Goupille à ressort 3mm	4	102617
15.16	Bracket	Fixation	2	104632
15.17	Bracket	Fixation	2	105194
15.18	Pin	Goupille	2	104961
15.19	Lift strap	Sangle de relevage	2	103613
15.20	Hitch support plate	Plaque de support d'attache	2	104641
15.21	Box support	Support de la boîte	1	104756
15.22	Spacer	Espaceur	2	103368
15.23	Support bracket	Fixation du support	2	103068
16	Serial number	Numéro de série	1	REF.
17	Specifications decal	Décalque spécifications	1	REF.
18	Made in Canada decal	Décalque Fabriqué au Canada	1	REF.
19	Berco decal	Décalque Berco	1	102471
20	EPA decal	Décalque EPA	1	REF.

O/L = Obtain Locally / Obtenir localement

Part numbers starting with **500XXX** are not available for sale, however, separate parts are available for sale individually.

Les numéros **500xxx** ne sont pas disponibles pour la vente. Au besoin, veuillez commander les numéros de pièces séparément.

NOMENCLATURE DES PIÈCES

SUPPORT POUR BATTERIE AVEC FILAGE #700524-1

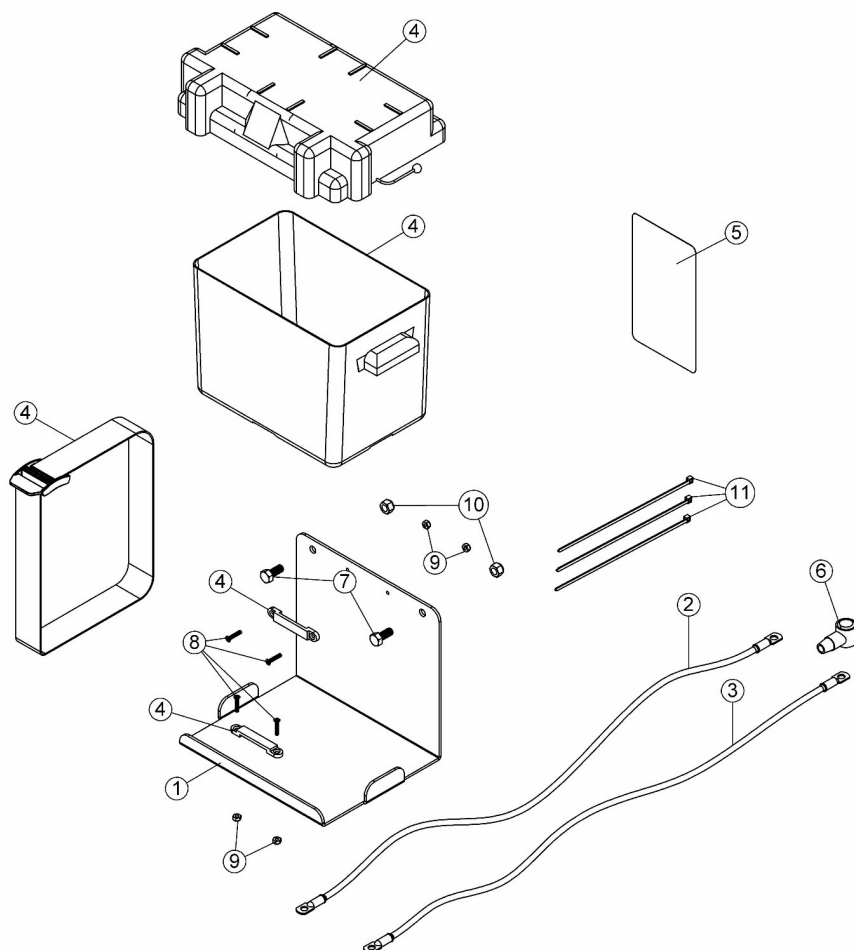

Ref. Réf.	English description	Description française	Qty. Qté.	Part # Pièce #
1	Battery support	Support de batterie	1	105415
2	Battery wire	Fil de la batterie	1	105417
3	Battery wire	Fil de la batterie	1	105418
4	Battery box	Boîte de batterie	1	105416
5	Decal read instructions	Decalque lire instructions	1	105130
6	Rubber tab insulator	Isolant de caoutchouc	1	106804
7	Hex. bolt 5/16" n.c. x 3/4" GR5	Boulon hex. 5/16" n.c. x 3/4" GR5	2	O/L
8	Machine screw flat head no.8 x 32 x 3/4	Vis mécanique à tête plate no.8 x 32 x 3/4	4	O/L
9	Nylon Insert lock Nut #6x32 n.c.	Écrou à garniture de nylon #6x32 n.c.	4	O/L
10	Nylon Insert lock Nut 5/16" n.c. GR5	Écrou à garniture de nylon 5/16" n.c. GR5	2	O/L
11	Tie wrap 8"	Attache de nylon 8"	3	O/L

O/L = Obtenir Localement

NOMENCLATURE DES PIÈCES ENSEMBLE DE LUMIÈRE #700456-1

Ref. Réf.	English description	Description française	Qty. Qté.	Part # Pièce #
1	Light Assembly	Lumière Assemblée	1	106583
2	Light bracket	Fixation de la lumière	1	104791
3	Knob	Bouton	1	103027
4	Hex. bolt 5/16" n.c. x 3/4"	Boulon hex. 5/16" n.c. x 3/4"	1	O/L
5	Tie wrap 8"	Attache de nylon 8"	4	O/L

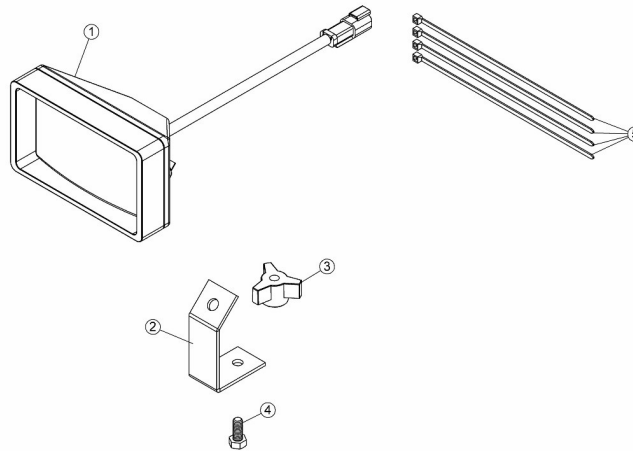

NOMENCLATURE DES PIÈCES COUTEAUX À NEIGE POUR SOUFFLEUSE (NORDET & COMPACTE) #700260

Ref. Réf.	English description	Description française	Qty. Qté.	Part # Pièce #
1	Left drift cutter	Couteau à neige gauche	1	102821
2	Right drift cutter	Couteau à neige droit	1	102822
3	Machine screw T.H. 1/4" n.c. x 1/2"	Vis mécanique T.H. 1/4" n.c. x 1/2"	6	O/L
4	Flange nut 1/4" n.c.	Écrou à bride 1/4" n.c.	6	O/L

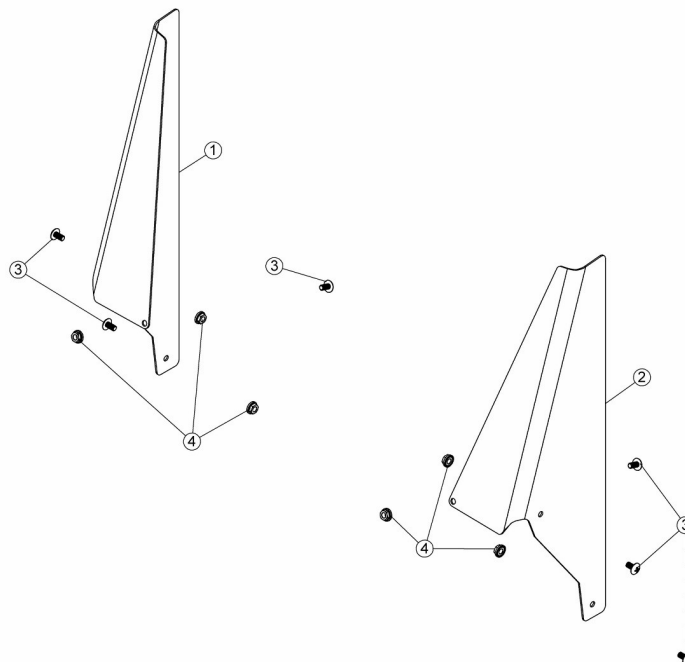

O/L = Obtenir Localement

Nomenclature et liste des pièces sous- assemblages 500XXX

NOMENCLATURE ET LISTE DES PIÈCES / PARTS BREAKDOWN & PART LIST

Vis assemblées #501105

Auger assembly #501105

REF.	ENGLISH DESCRIPTION	DESCRIPTION FRANÇAISE	QTY.	PART#
1	Fan with bushing	Éventail avec coussinet	1	105660
2	Auger 48" left	Vis 48" gauche	1	104765
3	Auger 48" right	Vis 48" droite	1	104766
4	Shear plate	Plaque de cisaillement	1	103933
2	Gear box left rotation	Boîte d'engrenage rotation gauche	1	104718
6	Rotation bushing	Coussinet de rotation	4	103946
7	Shaft 48"	Arbre 48"	1	104721
8	Flangette	Flangette	2	102680
9	Key 1/4" x 1/4" x 2"	Clé 1/4" x 1/4" x 2"	1	102922
10	Bearing with set screw	Roulement à billes avec vis à pression	2	102755
11	Shear bolt / N.I.L.N. (auger) pkg-10	Boulon de séc. / É.G.N. (vis) pqt-10	2	104000
12	Shear bolt / N.I.L.N. (fan) pkg-10	Boulon de séc./ É.G.N. (éven.) pqt-10	1	103999
13	Nylon Insert lock Nut 5/16" n.c. GR5	Écrou à garniture de nylon 5/16" n.c. GR5	1	O/L (335NC.P_5-16)
14	Hex. bolt 5/16" n.c. x 2 1/4" GR8	Boulon hex. 5/16" n.c. x 2 1/4" GR8	1	O/L (300NC.8P_5-16x2-1-4)

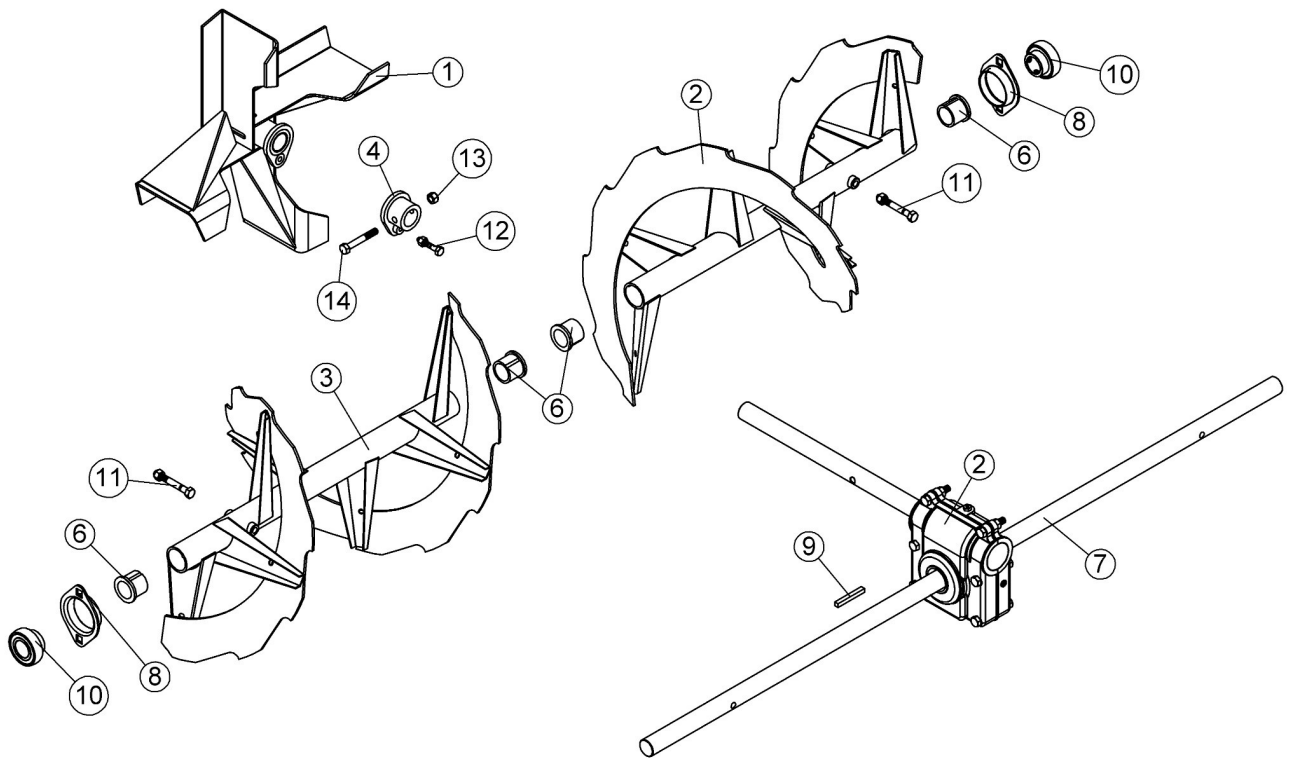

O/L = Obtain Locally / Obtenir localement

Part numbers starting with **500XXX** are not available for sale, however, separate parts are available for sale individually.

Les numéros **500xxx** ne sont pas disponibles pour la vente. Au besoin, veuillez commander les numéros de pièces séparément.

NOMENCLATURE ET LISTE DES PIÈCES / PARTS BREAKDOWN & PART LIST
 Chaîne assemblée #501125
 Chain assembly #501125

REF.	ENGLISH DESCRIPTION	DESCRIPTION FRANÇAISE	QTY.	PART#
1	Shackle Ptd Z	Clevis Pqé Z	1	102343
2	Chain	Chaîne	1	104633
3	Turnbuckle	Tendeur	1	104634

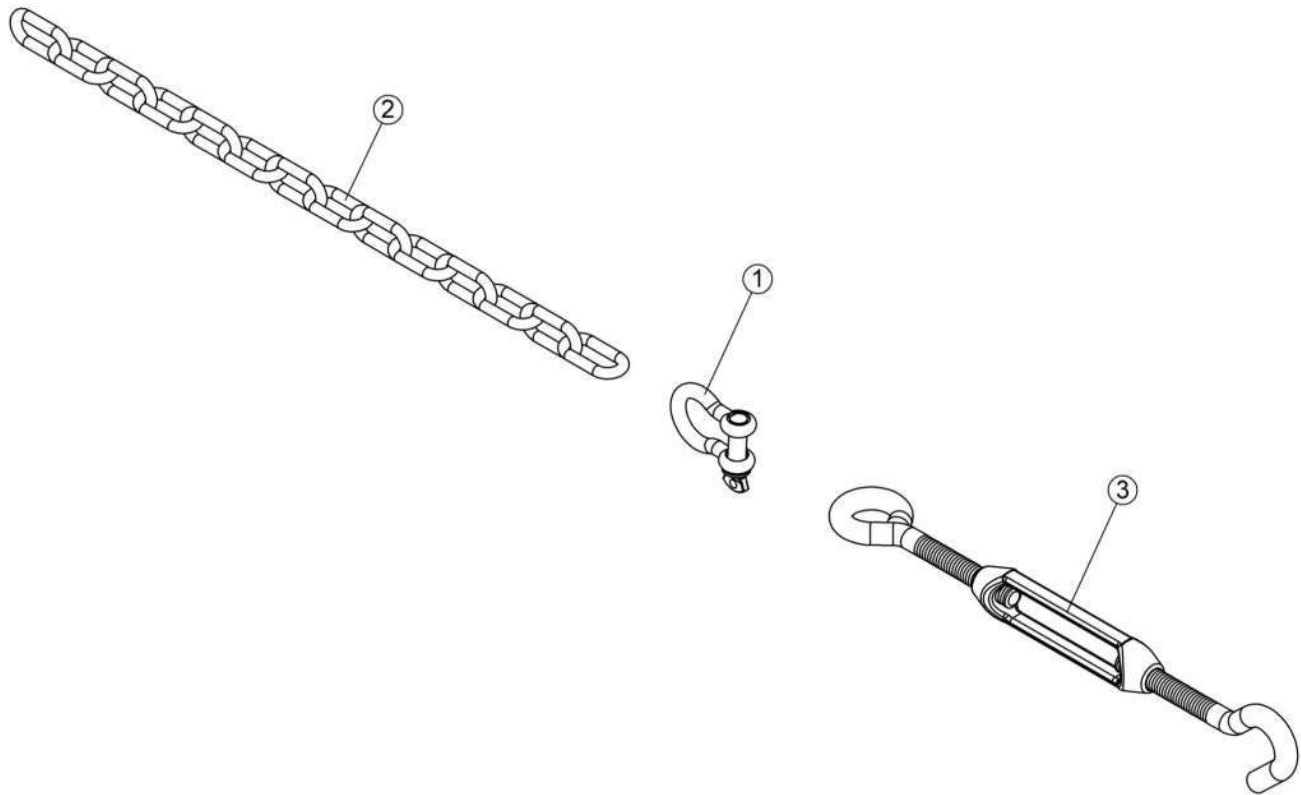

O/L = Obtain Locally / Obtenir localement

Part numbers starting with **500XXX** are not available for sale, however, separate parts are available for sale individually.

Les numéros **500xxx** ne sont pas disponibles pour la vente. Au besoin, veuillez commander les numéros de pièces séparément.

NOMENCLATURE ET LISTE DES PIÈCES / PARTS BREAKDOWN & PART LIST
Support assemblé #501131
Braket Assembly #501131

REF.	ENGLISH DESCRIPTION	DESCRIPTION FRANÇAISE	QTY.	PART#
1	Electric motor	Moteur électrique	1	106147
2	Gasket	Joint d'étanchéité	1	106570
3	Protective plate	Plaque protectrice	1	105404
4	Bracket	Support	1	103971
5	Nylon insert lock nut 1/4" n.c. (thin)	Écrou à garniture de nylon 1/4" n.c. (mince)	3	O/L (336NC.P_1-4)
6	Spacer	Espaceur	3	103368
7	Hex. bolt 1/4" n.c. x 1 3/4" GR5	Boulon hex. 1/4" n.c. x 1 3/4" GR5	3	O/L (300NC.5P_1-4x1-3-4)

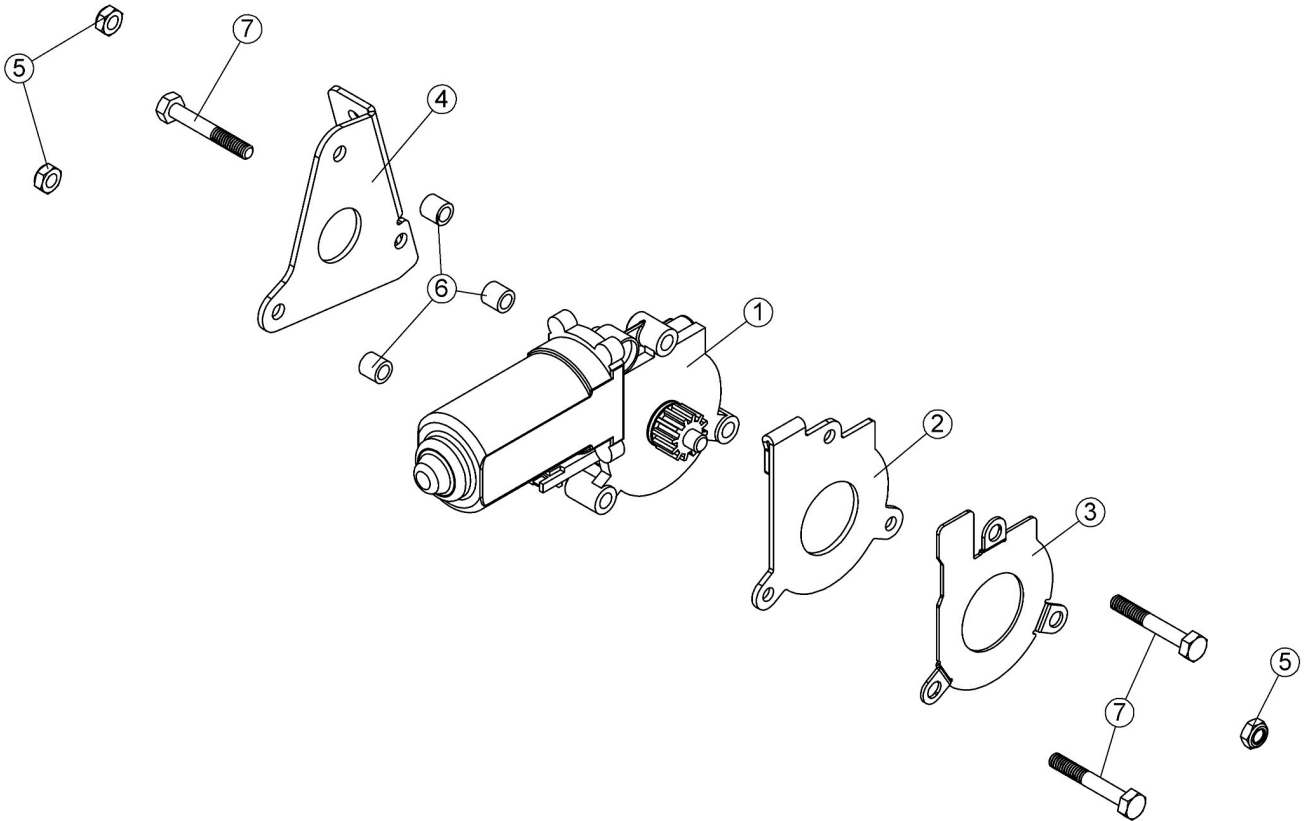

O/L = Obtain Locally / Obtenir localement

Part numbers starting with **500XXX** are not available for sale, however, separate parts are available for sale individually.

Les numéros **500xxx** ne sont pas disponibles pour la vente. Au besoin, veuillez commander les numéros de pièces séparément.

NOMENCLATURE ET LISTE DES PIÈCES / PARTS BREAKDOWN & PART LIST
Tendeur assemblé #501147
Tender Assembly #501147

REF.	ENGLISH DESCRIPTION	DESCRIPTION FRANÇAISE	QTY.	PART#
1	Bender	Tendeur	1	106608
2	Flat pulley	Poulie plate	1	102765
3	Flange washer	Rondelle à bride	1	102081
4	Spacer	Espaceur	1	103361
5	Hex. bolt 3/8" n.c. x 1 1/4" GR5	Boulon hex. 3/8" n.c. x 1 1/4" GR5	1	O/L (300NC.5P_3-8x1-4)
6	Carriage bolt 1/4" n.c. x 1 " GR5	Boulon à carrosserie 1/4" n.c. x 1 " GR5	1	O/L (320NC.5P_1-4x1)
7	Carriage bolt 3/8" n.c. x 3 1/4" GR5	Boulon à carrosserie 3/8" n.c. x 3 1/4" GR5	1	O/L (320NC.5P_3-8x3-4)
8	Nylon Insert Lock Nut 3/8" n.c.	Écrou à garniture de nylon 3/8" n.c.	2	O/L (335NC.P_3-8)
9	Flat washer 5/16" hole	Rondelle plate 5/16" trou	1	O/L (360.P_5-16T)
10	Flat washer 7/16" hole	Rondelle plate 7/16" trou	2	O/L (360.P_7-16T)
11	Nylon insert lock nut 1/4" n.c. (thin)	Écrou à garniture de nylon 1/4" n.c. (mince)	1	O/L (336NC.P_1-4)

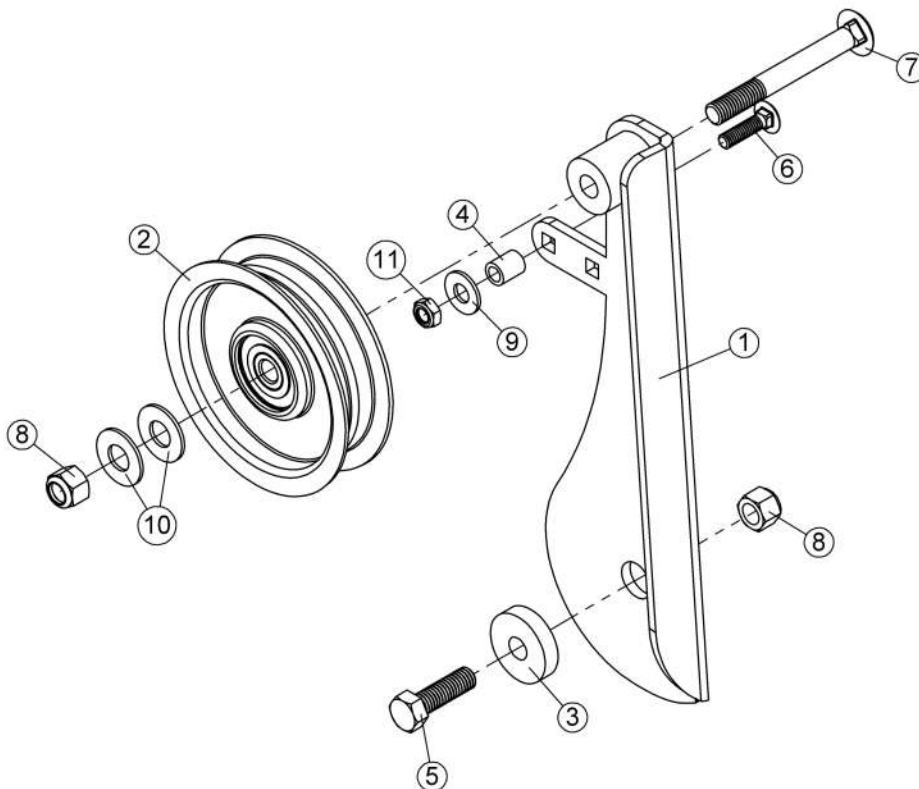

O/L = Obtain Locally / Obtenir localement

Part numbers starting with **500XXX** are not available for sale, however, separate parts are available for sale individually.

Les numéros **500xxx** ne sont pas disponibles pour la vente. Au besoin, veuillez commander les numéros de pièces séparément.

NOMENCLATURE ET LISTE DES PIÈCES / PARTS BREAKDOWN & PART LIST
Levier Assemblé #501148
Lever Assembly #501148

REF.	ENGLISH DESCRIPTION	DESCRIPTION FRANÇAISE	QTY.	PART#
1	Lever	Levier	1	106612
2	Spring	Ressort	1	102592
3	Rod end assembly	Embout assemblé	1	106184
4	Nylon Insert lock Nut 3/8" n.c.	Écrou à garniture de nylon 3/8" n.c.	1	O/L (335NC.P_3-8)
5	Nylon insert lock nut 3/8" n.f.	Écrou garniture de nylon 3/8" n.f.	1	O/L (335NF.P_3-8)
6	Hex. bolt 3/8" n.c. x 1 1/4" GR5	Boulon hex. 3/8" n.c. x 1 1/4" GR5	1	O/L (300NC.5P_3-8x1-1-4)

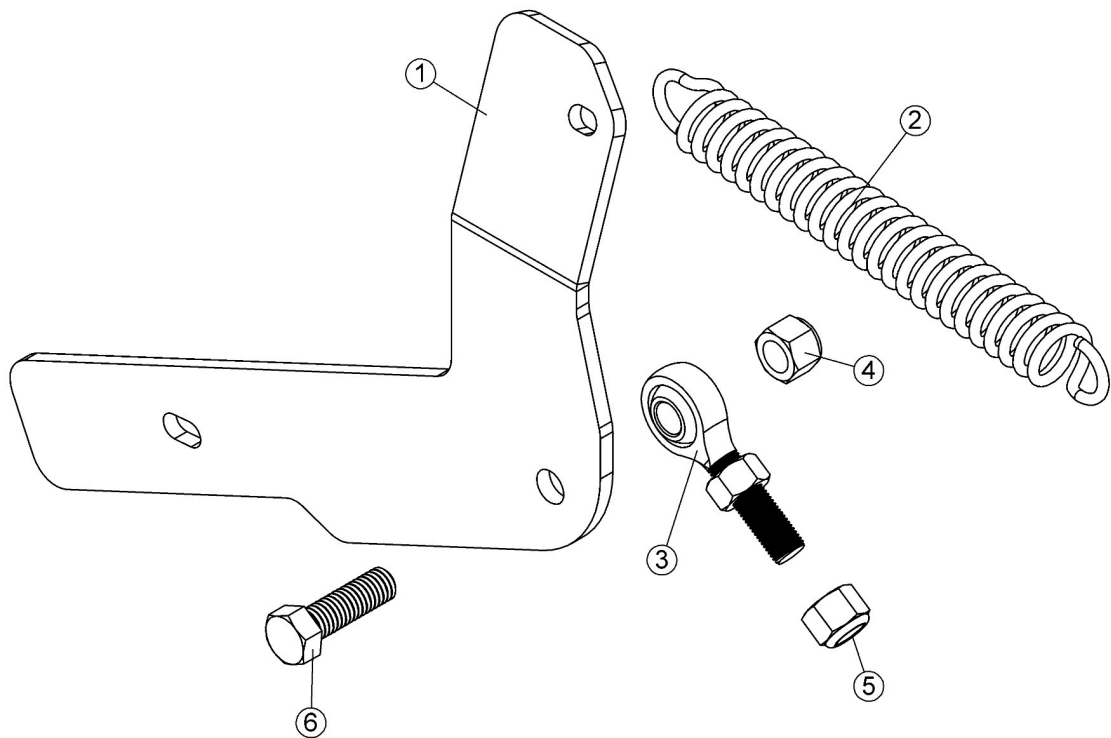

O/L = Obtain Locally / Obtenir localement

Part numbers starting with **500XXX** are not available for sale, however, separate parts are available for sale individually.

Les numéros **500xxx** ne sont pas disponibles pour la vente. Au besoin, veuillez commander les numéros de pièces séparément.

NOMENCLATURE ET LISTE DES PIÈCES / PARTS BREAKDOWN & PART LIST

Goulotte assemblée #501150

Chute assembly #501150

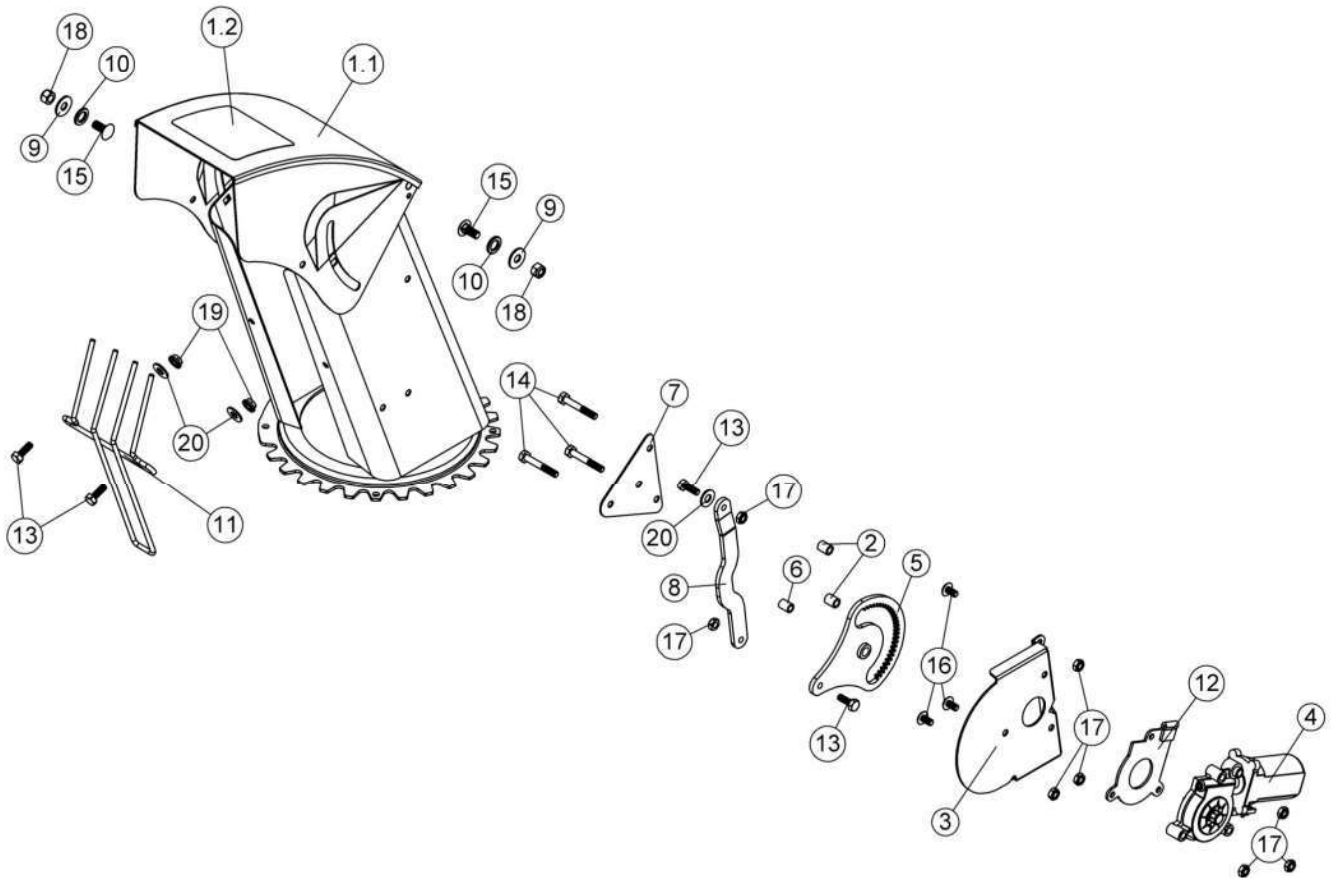

NOMENCLATURE ET LISTE DES PIÈCES / PARTS BREAKDOWN & PART LIST

Goulotte assemblée #501150

Chute assembly #501150

REF.	ENGLISH DESCRIPTION	DESCRIPTION FRANÇAISE	QTY.	PART#
1	Chute #106172 with safety decal	Goulotte #106172 a/ déc. de sécurité	1	106613
1.1	Chute	Goulotte	1	106172
1.2	Danger decal chute	Décalque danger goulotte	1	105127
2	Spacer	Espaceur	2	103361
3	Bracket	Support	1	103375
4	Electric motor	Moteur électrique	1	106147
5	Lever	Levier	1	103365
6	Oil lite bushing	Coussinet imprégné d'huile	1	103362
7	Plate	Plaque	1	103363
8	Arm	Bras	1	103364
9	Nylon flat washer 11/32"	Rondelle plate de nylon 11/32"	2	102009
10	Nylon flat washer 7/16"	Rondelle plate de nylon 7/16"	2	102011
11	Hand guard	Fourche protectrice	1	102012
12	Gasket	Joint d'étanchéité	1	106570
13	Hex. bolt 1/4" n.c. x 3/4" GR5	Boulon hex. 1/4" n.c. x 3/4" GR5	4	O/L (300NC.5P_1-4x3-4)
14	Hex. bolt 1/4" n.c. x 1 3/4" GR5	Boulon hex. 1/4" n.c. x 1 3/4" GR5	3	O/L (300NC.5P_1-4x1-3-4)
15	Carriage bolt 5/16" n.c. x 3/4 " GR5	Boulon à carrosserie 5/16" n.c. x 3/4 " GR5	2	O/L (320NC.5P_5-16x3-4)
16	Machine screw T.H. 1/4" n.c. x 1/2"	Vis mécanique T.H. 1/4" n.c. x 1/2"	3	O/L (394.P_1-4x1-2)
17	Nylon insert lock nut 1/4" n.c. (thin)	Écrou à garniture de nylon 1/4" n.c. (mince)	8	O/L (336NC.P_1-4)
18	Nylon Insert lock Nut 5/16" n.c. GR5	Écrou à garniture de nylon 5/16" n.c. GR5	2	O/L (335NC.P_5-16)
19	Flange nut 1/4" n.c.	Écrou à bride 1/4" n.c.	2	O/L (334NC.P_1-4)
20	Flat washer 5/16" hole	Rondelle plate 5/16" trou	3	O/L (360.P_5-16T)

O/L = Obtain Locally / Obtenir localement

Part numbers starting with **500XXX** are not available for sale, however, separate parts are available for sale individually.

Les numéros **500xxx** ne sont pas disponibles pour la vente. Au besoin, veuillez commander les numéros de pièces séparément.

NOMENCLATURE ET LISTE DES PIÈCES / PARTS BREAKDOWN & PART LIST

Vis assemblées #501216

Auger assembly #501216

REF.	ENGLISH DESCRIPTION	DESCRIPTION FRANÇAISE	QTY.	PART#
1	Auger 54" left	Vis 54" gauche	1	104747
2	Auger 54" right	Vis 54" droite	1	104748
3	Shear plate	Plaque de cisaillement	1	103933
4	Fan with bushing	Éventail avec coussinet	1	105660
2	Gear box left rotation	Boîte d'engrenage rotation gauche	1	104718
6	Rotation bushing	Coussinet de rotation	4	103946
7	Shaft 54"	Arbre 54"	1	104722
8	Bearing with set screw	Roulement à billes avec vis à pression	2	102755
9	Flangette	Flangette	2	102680
10	Key 1/4" x 1/4" x 2"	Clé 1/4" x 1/4" x 2"	1	102922
11	Shear bolt / N.I.L.N. (auger) pkg-10	Boulon de séc. / É.G.N. (vis) pqt-10	2	104000
12	Shear bolt / N.I.L.N. (fan) pkg-10	Boulon de séc./ É.G.N. (éven.) pqt-10	1	103999
13	Nylon Insert lock Nut 5/16" n.c. GR5	Écrou à garniture de nylon 5/16" n.c. GR5	1	O/L (335NC.P_5-16)
14	Hex. bolt 5/16" n.c. x 2 1/4" GR8	Boulon hex. 5/16" n.c. x 2 1/4" GR8	1	O/L (300NC.8P_5-16x2-1-4)

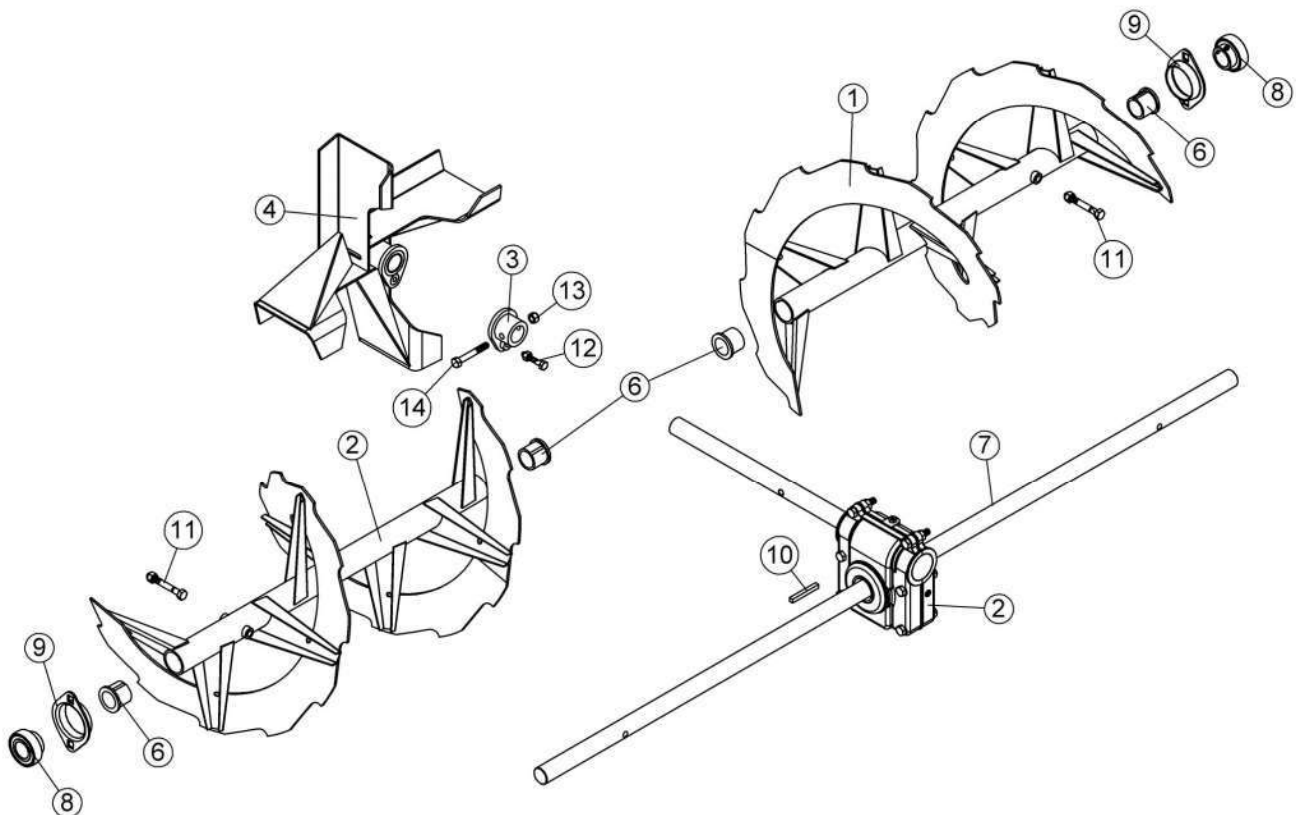

O/L = Obtain Locally / Obtenir localement

Part numbers starting with **500XXX** are not available for sale, however, separate parts are available for sale individually.

Les numéros **500xxx** ne sont pas disponibles pour la vente. Au besoin, veuillez commander les numéros de pièces séparément.

NOMENCLATURE ET LISTE DES PIÈCES / PARTS BREAKDOWN & PART LIST

Moteur Kohler 14 cv Assemblé #501223

Kohler Engine 14 hp Assembly #501223

REF.	ENGLISH DESCRIPTION	DESCRIPTION FRANÇAISE	QTY.	PART#
1	Kohler Engine 14 hp	Moteur Kohler 14 CV	1	106014
2	Electrique Clutch	Embrayage Électrique	1	106569
3	Special flat washer	Rondelle plate spéciale	1	106338
4	Flange washer	Rondelle à bride	1	103976
5	Hex. bolt 5/16" n.f. x 3/4" GR5	Boulon hex. 5/16" n.f. x 3/4" GR5	4	O/L (300NF.5P_5-16x3-4)
6	Hex. bolt 3/8" n.c. x 2" GR5	Boulon hex. 3/8" n.c. x 2" GR5	4	O/L (300NC.5P_3-8x2)
7	Nylon Insert lock Nut 3/8" n.c.	Écrou à garniture de nylon 3/8" n.c.	4	O/L (335NC.P_3-8)
8	Flat washer 7/16" hole	Rondelle plate 7/16" trou	8	O/L (360.P_7-16T)
9	Hex. bolt 3/8" n.f. x 1 1/2" GR5	Boulon hex. 3/8" n.f. x 1 1/2" GR5	1	O/L (300NF.5P_3-8x1-1-2)

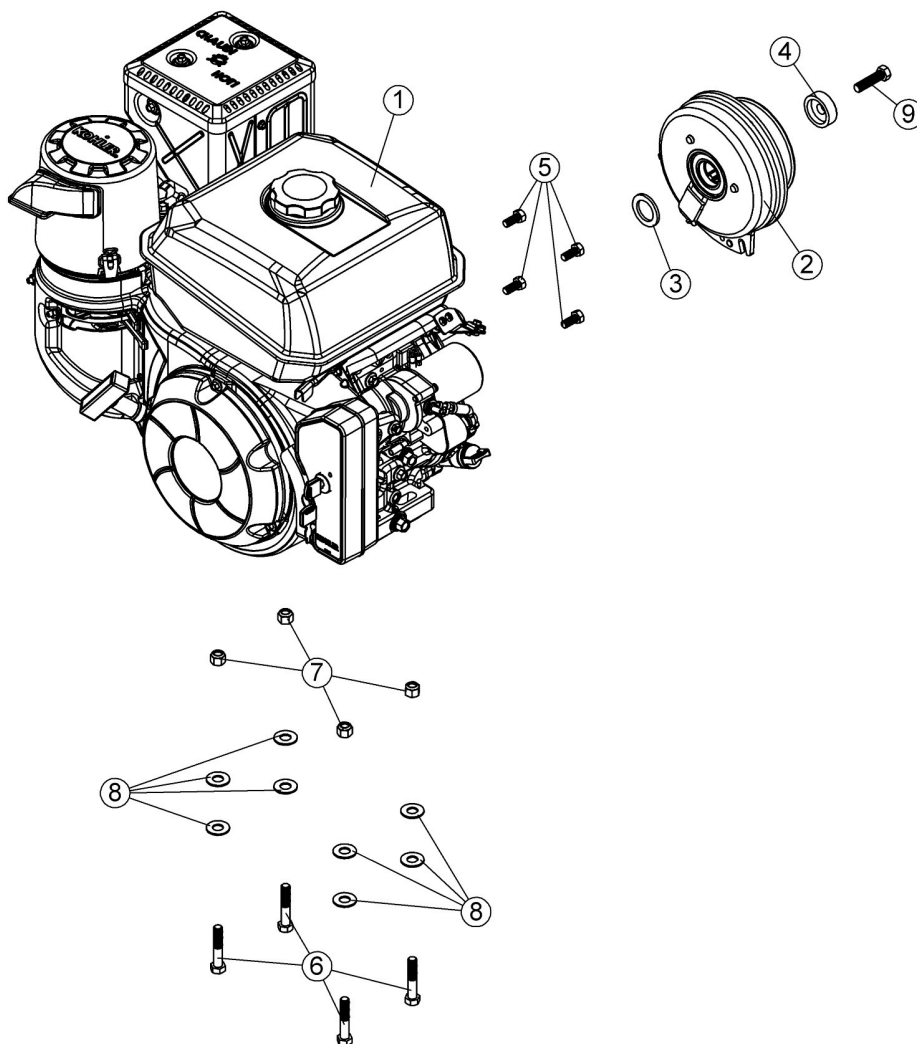

O/L = Obtain Locally / Obtenir localement

Part numbers starting with **500XXX** are not available for sale, however, separate parts are available for sale individually.

Les numéros **500xxx** ne sont pas disponibles pour la vente. Au besoin, veuillez commander les numéros de pièces séparément.

NOMENCLATURE ET LISTE DES PIÈCES / PARTS BREAKDOWN & PART LIST

Moteur Kohler 22.5 cv Assemblé #501224

Kohler Engine 22.5 hp Assembly #501224

REF.	ENGLISH DESCRIPTION	DESCRIPTION FRANÇAISE	QTY.	PART#
1	Engine 22.5 hp (Kohler) with control	Moteur 22.5 cv (Kohler) avec contrôle	1	107273
2	Heat shield	Pare-chaaleur	1	104621
3	Electrical Clutch	Embrayage électrique	1	106143
4	Clutch spacer	Expanceur d'embrayage	1	106216
5	Clutch support	Support d'embrayage	1	106277
6	Wire assembly	Fil assemblé	1	105218
7	Hex. bolt 7/16" n.f. x 1 1/2" GR5	Boulon hex. 7/16" n.f. x 1 1/2" GR5	1	O/L (300NF.5P_7-16x11-2)
8	Hex. bolt 5/16" n.f. x 3/4" GR5	Boulon hex. 5/16" n.f. x 3/4" GR5	4	O/L (300NF.5P_5-16x3-4)
9	Hex. bolt 3/8" n.c. x 2" GR5	Boulon hex. 3/8" n.c. x 2" GR5	4	O/L (300NC.5P_3-8x2)
10	Nylon Insert lock Nut 3/8" n.c.	Écrou à garniture de nylon 3/8" n.c.	4	O/L (335NC.P_3-8)
11	Flat washer 1/4" hole	Rondelle plate 1/4" trou	2	O/L (360.P_1-4T)
12	Flat washer 7/16" hole	Rondelle plate 7/16" trou	8	O/L (360.P_7-16T)
13	Machine screw Pan head no.10 x 32 x 1 1/2"	Vis mécanique tête pan no.10 x 32 x 1 1/2"	2	O/L (395NC.P_#10x32x1-1-2)

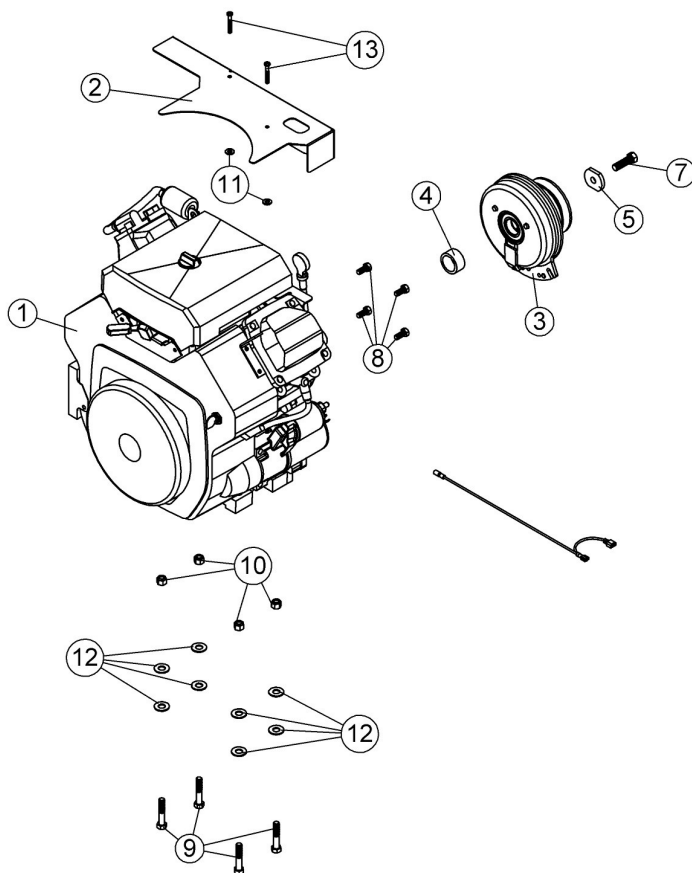

O/L = Obtain Locally / Obtenir localement

Part numbers starting with **500XXX** are not available for sale, however, separate parts are available for sale individually.

Les numéros **500xxx** ne sont pas disponibles pour la vente. Au besoin, veuillez commander les numéros de pièces séparément.

NOMENCLATURE ET LISTE DES PIÈCES / PARTS BREAKDOWN & PART LIST
Moteur KIM-15 cv All Power Assemblé #501226
Engine KIM-15 hp All Power Assembly #501226

REF.	ENGLISH DESCRIPTION	DESCRIPTION FRANÇAISE	QTY.	PART#
1	All Power Engine 15 hp	Moteur All Power 15 CV	1	107299
2	Electrique Clutch	Embrayage Électrique	1	106569
3	Clutch spacer	Espaceur d'embrayage	1	106616
4	Flange washer	Rondelle à bride	1	103976
5	Hex. bolt 5/16" n.f. x 3/4" GR5	Boulon hex. 5/16" n.f. x 3/4" GR5	4	O/L (300NF.5P_5-16x3-4)
6	Hex. bolt 3/8" n.c. x 2" GR5	Boulon hex. 3/8" n.c. x 2" GR5	4	O/L (300NC.5P_3-8x2)
7	Nylon Insert lock Nut 3/8" n.c.	Écrou à garniture de nylon 3/8" n.c.	4	O/L (335NC.P_3-8)
8	Flat washer 7/16" hole	Rondelle plate 7/16" trou	8	O/L (360.P_7-16T)
9	Hex. bolt 7/16" n.f. x 1 1/2" GR5	Boulon hex. 7/16" n.f. x 1 1/2" GR5	1	O/L (300NF.5P_7-16x11-2)

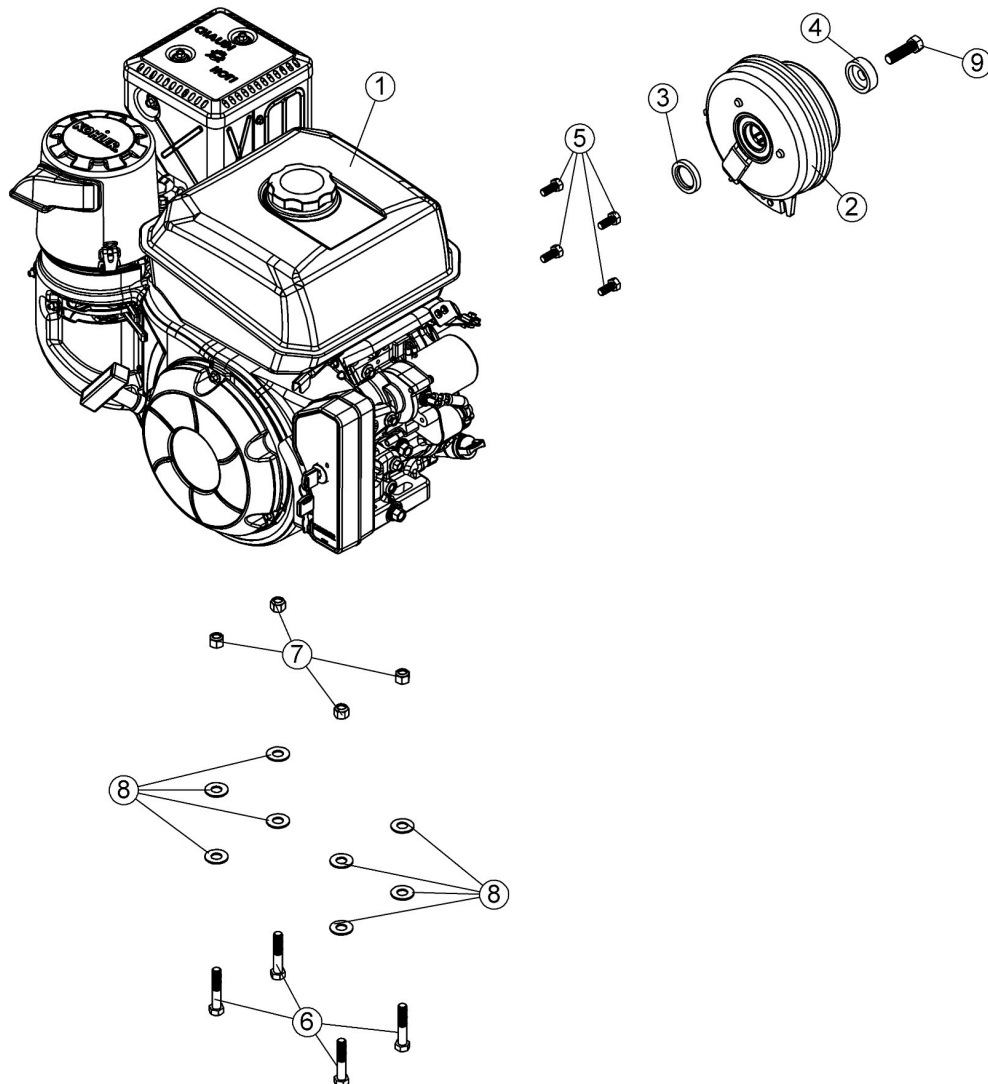

O/L = Obtain Locally / Obtenir localement

Part numbers starting with **500XXX** are not available for sale, however, separate parts are available for sale individually.

Les numéros **500xxx** ne sont pas disponibles pour la vente. Au besoin, veuillez commander les numéros de pièces séparément.

NOMENCLATURE ET LISTE DES PIÈCES / PARTS BREAKDOWN & PART LIST
Réservoir à essence Assemblé #501228
Gas Tank Assembly #501228

REF.	ENGLISH DESCRIPTION	DESCRIPTION FRANÇAISE	QTY.	PART#
1	2.5 Gallon EPA gasoline tank	Réservoir à essence 2.5 gallon EPA	1	107264
2	Tank support 2.5 gallon EPA	Support de réservoir 2.5 gallon EPA	1	107305
3	Fuel hose EPA 1/4"	Tuyau à essence EPA 1/4"	1	107308
4	Low pressure fuel hose EPA 3/16"	Tuyau à essence basse pression EPA 3/16"	1	107309
5	Fuel hose EPA 1/4"	Tuyau à essence EPA 1/4"	1	107329
6	Fuel hose 3/8"	Tuyau à essence 3/8"	1	107326
7	Spring action hose clamp for 1/2" hose	Collier de serrage à ressort pour tuyau 1/2"	4	107269
8	Spring action hose clamp for 7/16" hose	Collier de serrage à ressort pour tuyau 7/16"	2	107310
9	Spring action hose clamp for 5/8" hose	Collier de serrage à ressort pour tuyau 5/8"	2	107327
10	Barb elbow adapter 3/8" x 1/4"	Adaptateur coudé à barbillon 3/8" x 1/4"	1	107328
11	Barb adapter 1/4" x 3/16"	Adaptateur à barbillon 1/4" x 3/16"	1	107319
12	Flange nut 5/16" n.c.	Écrou à bride 5/16" n.c.	2	O/L (334NC.P_5-16)

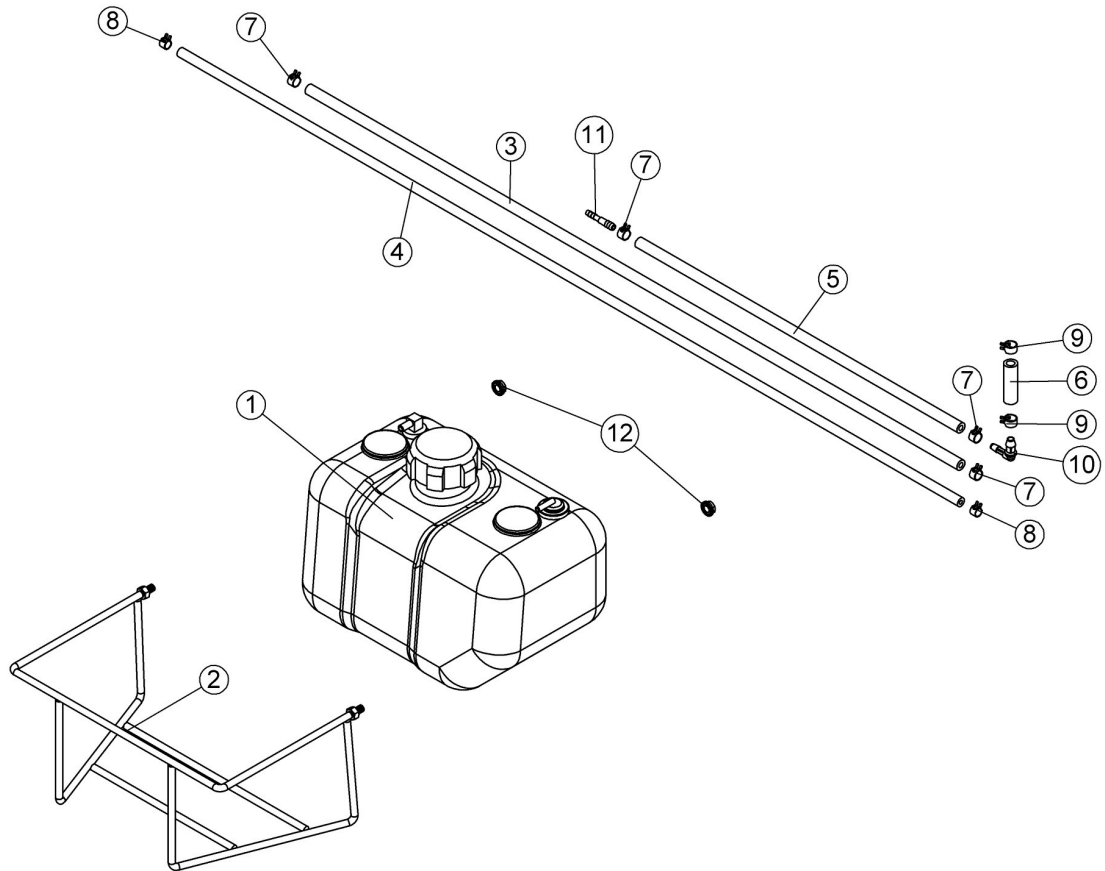

O/L = Obtain Locally / Obtenir localement

Part numbers starting with **500XXX** are not available for sale, however, separate parts are available for sale individually.

Les numéros **500xxx** ne sont pas disponibles pour la vente. Au besoin, veuillez commander les numéros de pièces séparément.

NOMENCLATURE ET LISTE DES PIÈCES / PARTS BREAKDOWN & PART LIST

Moteur Honda 20 cv Assemblé #501229

Honda Engine 20 hp Assembly #501229

REF.	ENGLISH DESCRIPTION	DESCRIPTION FRANÇAISE	QTY.	PART#
1	Honda engine 20 Hp with key	Moteur Honda 20 CV avec clé	1	105538
2	Honda muffler	Silencieux Honda	1	105448
3	Stop emergency wire	Fil d'arrêt d'urgence	1	105597
4	Spacer	Douille d'espacement	1	106584
5	Special flat washer	Rondelle plate spéciale	1	106338
6	Electric Clutch	Embrayage Électrique	1	106569
7	Flange washer	Rondelle à bride	1	103976
8	Hex. bolt 3/8" n.f. x 2" GR5	Boulon hex. 3/8" n.f. x 2" GR5	1	O/L (300NF.5P_3-8x2)
9	Hex. bolt 3/8" n.c. x 2" GR5	Boulon hex. 3/8" n.c. x 2" GR5	4	O/L (300NC.5P_3-8x2)
10	Flat washer 7/16" hole	Rondelle plate 7/16" trou	8	O/L (360.P_7-16T)
11	Nylon Insert lock Nut 3/8" n.c.	Écrou à garniture de nylon 3/8" n.c.	4	O/L (335NC.P_3-8)
12	Hex. bolt 5/16" n.f. x 3/4" GR5	Boulon hex. 5/16" n.f. x 3/4" GR5	4	O/L (300NF.5P_5-16x3-4)
13	Hex. bolt 1/4" n.c. x 1" GR5	Boulon hex. 1/4" n.c. x 1" GR5	2	O/L (300NC.5P_1-4x1)
14	Flange nut 1/4" n.c.	Écrou à bride 1/4" n.c.	2	O/L (334NC.P_1-4)
15	Hex. bolt M6 x 1.00 x 16 GR8.8	Boulon hex. M6 x 1.00 x 16 GR8.8	1	O/L (310.8.8P_M6X1.00X16)
16	Lock washer 1/4"	Rondelle de blocage 1/4"	1	O/L (362.P_1-4)

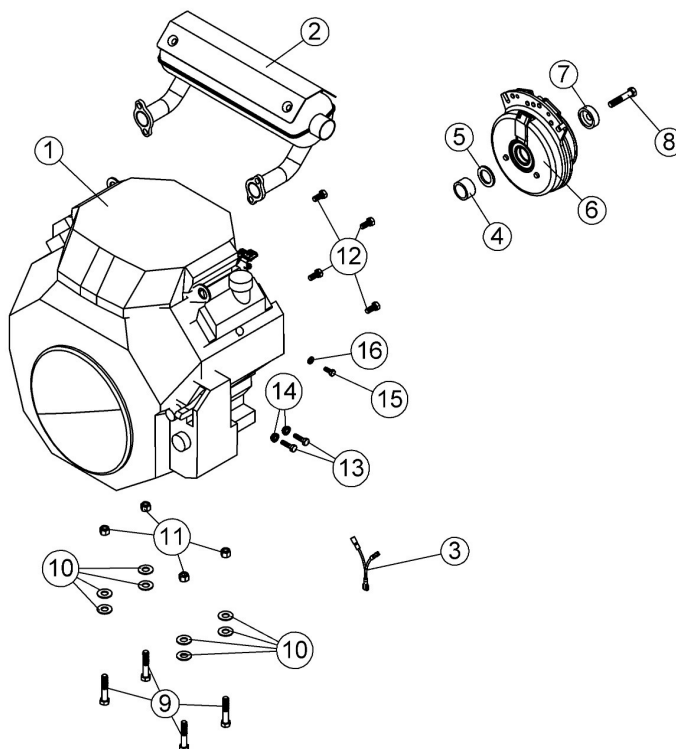

O/L = Obtain Locally / Obtenir localement

Part numbers starting with **500XXX** are not available for sale, however, separate parts are available for sale individually.

Les numéros **500xxx** ne sont pas disponibles pour la vente. Au besoin, veuillez commander les numéros de pièces séparément.

NOMENCLATURE ET LISTE DES PIÈCES / PARTS BREAKDOWN & PART LIST
Réservoir à essence Versatile Assemblé #501230
Versatile Gas Tank Assembly #501230

REF.	ENGLISH DESCRIPTION	DESCRIPTION FRANÇAISE	QTY.	PART#
1	Tank support	Support de réservoir	1	104792
2	Gasoline tank assembly	Réservoir d'essence assemblé	1	104005
3	Flange nut 5/16" n.c.	Écrou à bride 5/16" n.c.	2	O/L (334NC.P_5-16)

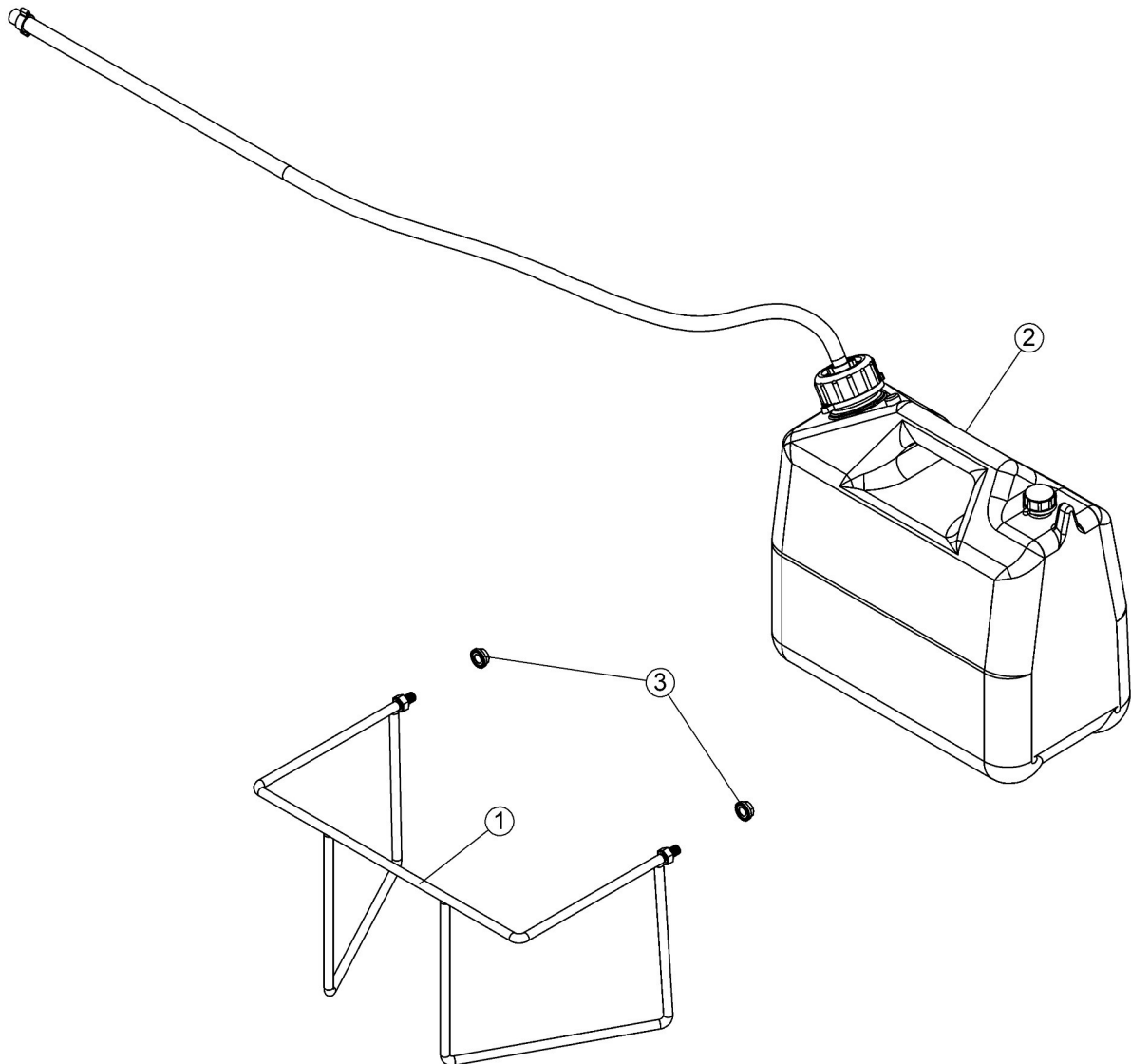

O/L = Obtain Locally / Obtenir localement

Part numbers starting with **500XXX** are not available for sale, however, separate parts are available for sale individually.

Les numéros **500xxx** ne sont pas disponibles pour la vente. Au besoin, veuillez commander les numéros de pièces séparément.

NOMENCLATURE ET LISTE DES PIÈCES / PARTS BREAKDOWN & PART LIST

Moteur Honda 22 cv Assemblé #501267
Honda Engine 22 hp Assembly #501267

REF.	ENGLISH DESCRIPTION	DESCRIPTION FRANÇAISE	QTY.	PART#
1	Honda engine 22 hp with key	Moteur Honda 22 CV avec clé	1	105520
2	Honda muffler	Silencieux Honda	1	105448
3	Electrical Clutch	Embrayage électrique	1	106143
4	Clutch spacer	Espaceur d'embrayage	2	106269
5	Flange washer	Rondelle à bride	1	103976
6	Stop emergency wire	Fil d'arrêt d'urgence	1	105597
7	Hex. bolt 5/16" n.f. x 3/4" GR5	Boulon hex. 5/16" n.f. x 3/4" GR5	4	O/L (300NF.5P_5-16x3-4)
8	Hex. bolt 3/8" n.c. x 2" GR5	Boulon hex. 3/8" n.c. x 2" GR5	4	O/L (300NC.5P_3-8x2)
9	Hex. bolt M6 x 1.00 x 12 GR8.8	Boulon hex. M6 x 1.00 x 12 GR8.8	1	O/L (310.8.8P_M6X1.00X12)
10	Nylon Insert Lock Nut 3/8" n.c.	Écrou à garniture de nylon 3/8" n.c.	4	O/L (335NC.P_3-8)
11	Flat washer 7/16" hole	Rondelle plate 7/16" trou	8	O/L (360.P_7-16T)
12	Hex. bolt 1/4" n.c. x 1" GR5	Boulon hex. 1/4" n.c. x 1" GR5	2	O/L (300NC.5P_1-4x1)
13	Flange nut 1/4" n.c.	Écrou à bride 1/4" n.c.	2	O/L (334NC.P_1-4)
14	Hex. bolt 7/16" n.f. x 1 1/2" GR5	Boulon hex. 7/16" n.f. x 1 1/2" GR5	1	O/L (300NF.5P_7-16x11-2)
15	Lock washer 1/4"	Rondelle de blocage 1/4"	1	O/L (362.P_1-4)

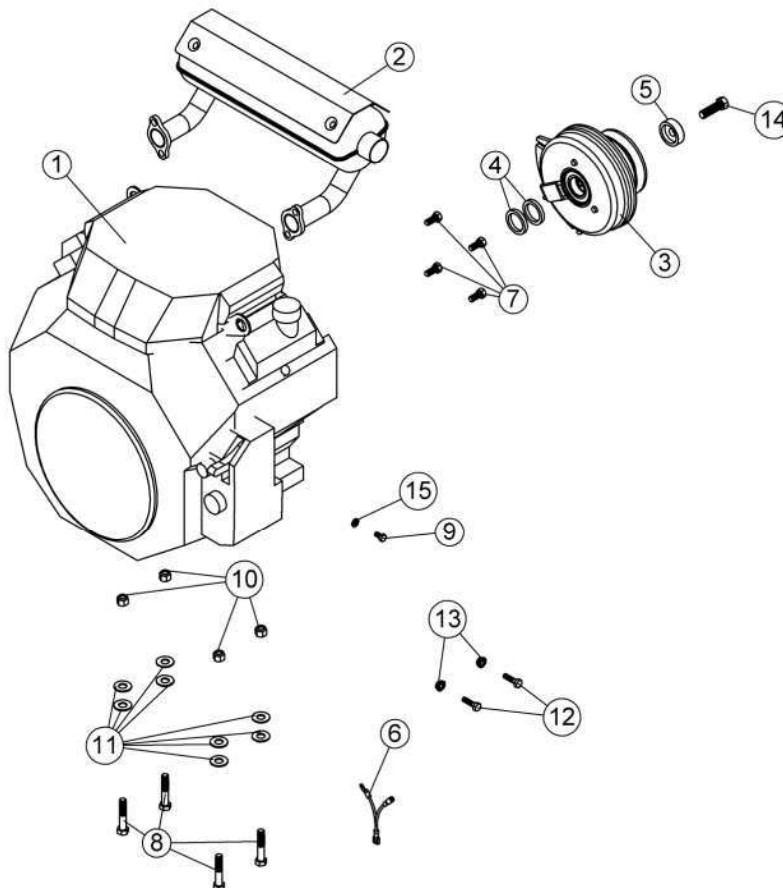

O/L = Obtain Locally / Obtenir localement

Part numbers starting with **500XXX** are not available for sale, however, separate parts are available for sale individually.

Les numéros **500xxx** ne sont pas disponibles pour la vente. Au besoin, veuillez commander les numéros de pièces séparément.

NOMENCLATURE ET LISTE DES PIÈCES / PARTS BREAKDOWN & PART LIST
Roue assemblée #501341
Wheel Assembly #501341

REF.	ENGLISH DESCRIPTION	DESCRIPTION FRANÇAISE	QTY.	PART#
1	Wheel support	Support de roue	1	108370
2	Caster wheel assembly	Roue Pivotante Assemblée	2	108367
3	Hair pin 4mm	Goupille à ressort 4mm	1	102054
4	Pin	Goupille	1	104759
5	Hex. bolt 3/8" n.c. x 1 1/4" GR5	Boulon hex. 3/8" n.c. x 1 1/4" GR5	8	O/L (300NC.5P_3-8x1-1-4)
6	Nylon Insert Lock Nut 3/8" n.c.	Écrou à garniture de nylon 3/8" n.c.	8	O/L (335NC.P_3-8)
7	Flat washer 3/8" hole	Rondelle plate 3/8" trou	8	O/L (360.P_3-8T)

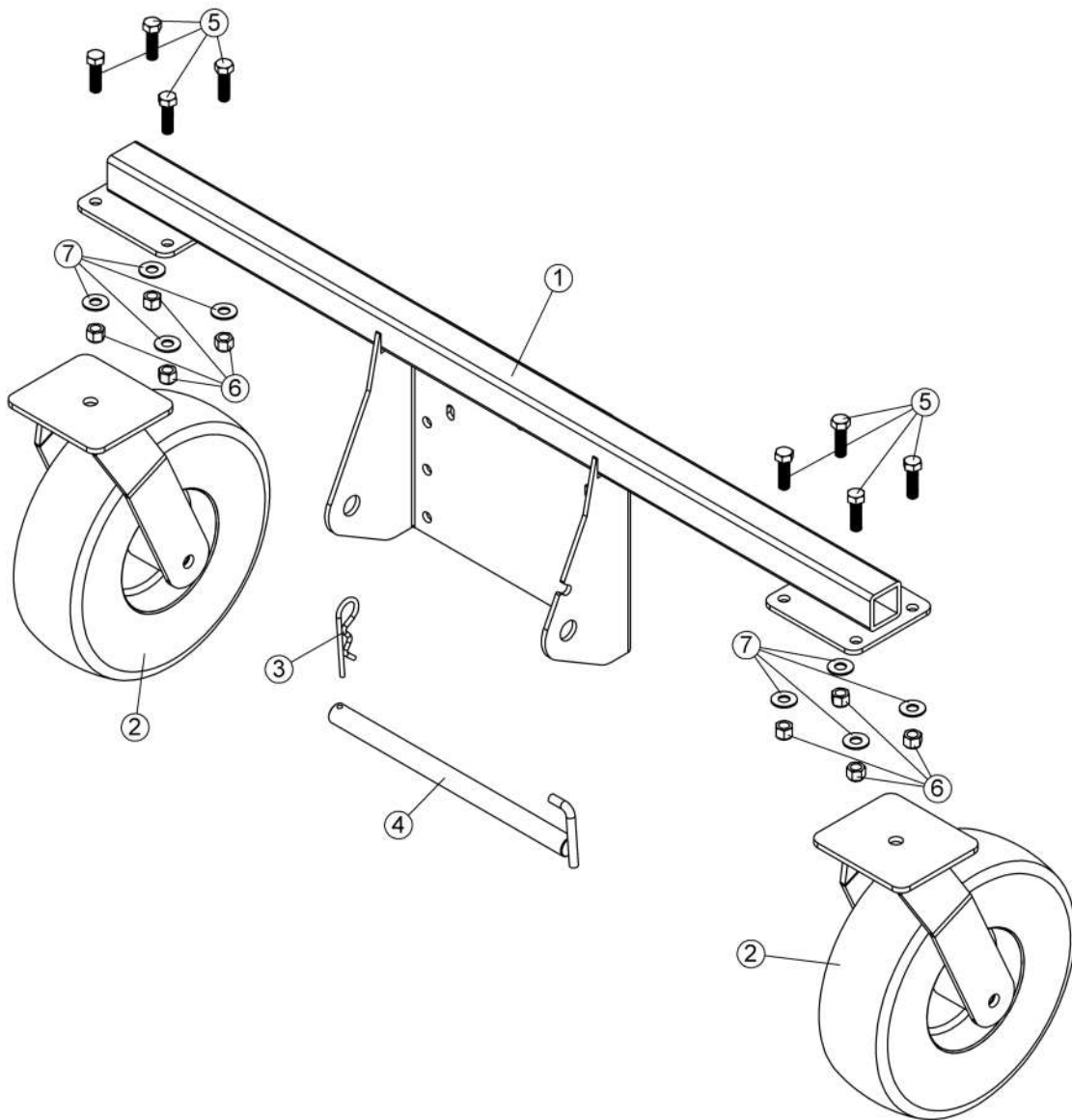

O/L = Obtain Locally / Obtenir localement

Part numbers starting with **500XXX** are not available for sale, however, separate parts are available for sale individually.

Les numéros **500xxx** ne sont pas disponibles pour la vente. Au besoin, veuillez commander les numéros de pièces séparément.

NOMENCLATURE ET LISTE DES PIÈCES / PARTS BREAKDOWN & PART LIST

Souffleuse 54" Versatile assemblé #501350
54" Versatile snowblower assembly #501350

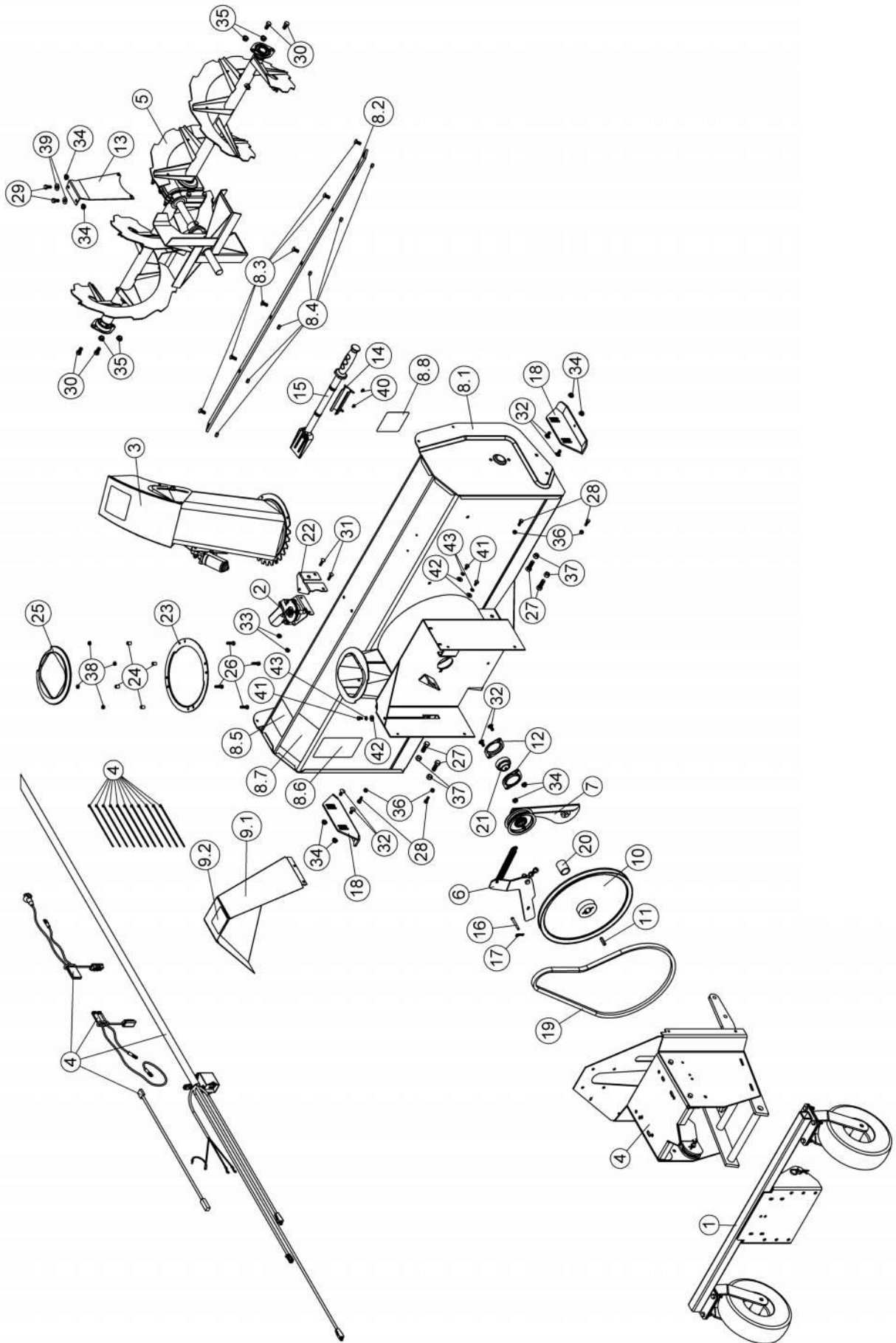

NOMENCLATURE ET LISTE DES PIÈCES / PARTS BREAKDOWN & PART LIST
Souffleuse 54" Versatile assemblé #501350
54" Versatile snowblower assembly #501350

REF.	ENGLISH DESCRIPTION	DESCRIPTION FRANÇAISE	QTY.	PART#
1	Wheel Assembly	Roue assemblée	1	501341
2	Braket Assembly	Support assemblé	1	501131
3	Chute assembly	Goulotte assemblée	1	501150
4	Engine Support assembly	Support du moteur assemblé	1	501356
5	Auger assembly	Vis assemblées	1	501216
6	Lever Assembly	Levier Assemblé	1	501148
7	Tender Assembly	Tendeur assemblé	1	501147
8	Frame 54" with safety decals & cutting edge	Chassis 54" avec décalques de séc. & racloir	1	106615
8.1	Frame 54"	Châssis 54"	1	106614
8.2	Cutting edge 54"	Racloir 54"	1	104427
8.3	Carriage bolt 5/16" n.c. x 3/4 " GR5	Boulon à carrosserie 5/16" n.c. x 3/4 " GR5	6	O/L (320NC.5P_5-16x3-4)
8.4	Stover lock nut 5/16" n.c.	Écrou de blocage 5/16" n.c.	6	O/L (338NC.P_5-16)
8.5	Decal danger auger	Decalque danger vis	1	105126
8.6	Decal read instructions	Decalque lire instructions	1	105130
8.7	Decal warning safety	Decalque avertissement sécurité	1	105131
8.8	Decal auger positioning	Décalque positionnement vis	1	107024
9	Belt guard with safety decal	Garde-courroie avec décalque de sécurité	1	106611
9.1	Belt guard	Garde-courroie	1	106610
9.2	Decal danger belts	Decalque danger courroies	1	105128
10	V pulley with set screw	Poulie en V avec vis pression	1	105423
11	Key 1/4" x 1/4" x 1 1/4"	Clé 1/4" x 1/4" x 1 1/4"	1	105399
12	Flangette	Flangette	2	102213
13	Gear box support	Support de boîte d'engrenage	1	104746
14	Chute shovel support	Support de pelle à goulotte	1	105701
15	Chute shovel	Pelle à goulotte	1	105700
16	Pin	Goupille	1	105365
17	Hair pin 2mm	Goupille à ressort 2mm	1	102430
18	Skid shoe	Patin	2	103188
19	V-belt, BX-55	Courroie en V, BX-55	1	106110
20	Spacer	Espaceur	1	107025

O/L = Obtain Locally / Obtenir localement

Part numbers starting with **500XXX** are not available for sale, however, separate parts are available for sale individually.

Les numéros **500xxx** ne sont pas disponibles pour la vente. Au besoin, veuillez commander les numéros de pièces séparément.

NOMENCLATURE ET LISTE DES PIÈCES / PARTS BREAKDOWN & PART LIST
Souffleuse 54" Versatile assemblé #501350
54" Versatile snowblower assembly #501350

REF.	ENGLISH DESCRIPTION	DESCRIPTION FRANÇAISE	QTY.	PART#
21	Bearing with set screw	Roulement à billes avec vis à pression	1	102755
22	Reinforcement plate	Plaque de renforcement	1	103972
23	Rotation ring	Anneau de rotation	1	106327
24	Spacer	Espaceur	4	103361
25	Rotation ring	Anneau de rotation	1	103943
26	Hex. bolt 1/4" n.c. x 1" GR5	Boulon hex. 1/4" n.c. x 1" GR5	4	O/L (300NC.5P_1-4x1)
27	Hex. bolt 7/16" n.c. x 1 1/4" GR5	Boulon hex. 7/16" n.c. x 1 1/4" GR5	4	O/L (300NC.5P_7-16x1-1-4)
28	Hex. bolt 1/4" n.c. x 3/4" GR5	Boulon hex. 1/4" n.c. x 3/4" GR5	4	O/L (300NC.5P_1-4x3-4)
29	Hex. bolt 5/16" n.c. x 3/4" GR5	Boulon hex. 5/16" n.c. x 3/4" GR5	2	O/L (300NC.5P_5-16x3-4)
30	Hex. bolt 3/8" n.c. x 3/4" GR5	Boulon hex. 3/8" n.c. x 3/4" GR5	4	O/L (300NC.5P_3-8x3-4)
31	Carriage bolt 1/4" n.c. x 1" GR5	Boulon à carrosserie 1/4" n.c. x 1" GR5	2	O/L (320NC.5P_1-4x1)
32	Carriage bolt 5/16" n.c. x 3/4" GR5	Boulon à carrosserie 5/16" n.c. x 3/4" GR5	6	O/L (320NC.5P_5-16x3-4)
33	Flange nut 1/4" n.c.	Écrou à bride 1/4" n.c.	2	O/L (334NC.P_1-4)
34	Flange nut 5/16" n.c.	Écrou à bride 5/16" n.c.	8	O/L (334NC.P_5-16)
35	Flange nut 3/8" n.c.	Écrou à bride 3/8" n.c.	4	O/L (334NC.P_3-8)
36	Nylon Insert lock Nut 1/4" n.c.	Écrou à garniture de nylon 1/4" n.c.	4	O/L (335NC.P_1-4)
37	Nylon Insert lock Nut 7/16" n.c.	Écrou à garniture de nylon 7/16" n.c.	4	O/L (335NC.P_7-16)
38	Nylon insert lock nut 1/4" n.c. (thin)	Écrou à garniture de nylon 1/4" n.c. (mince)	4	O/L (336NC.P_1-4)
39	Flat washer 3/8" hole	Rondelle plate 3/8" trou	2	O/L (360.P_3-8T)
40	Socket Head Cap Screw M5 x 0.80 x 10	Vis six PC tête ronde M5 x 0.80 x 10	2	O/L (412.Z_M5x0.80x10)
41	Hex. bolt 1/4" n.c. x 1/2" GR5	Boulon hex. 1/4" n.c. x 1/2" GR5	3	O/L (300NC.5P_1-4x1-2)
42	Flat washer 5/16" hole	Rondelle plate 5/16" trou	3	O/L (360.P_5-16T)
43	Lock washer 1/4"	Rondelle de blocage 1/4"	3	O/L (362.P_1-4)

O/L = Obtain Locally / Obtenir localement

Part numbers starting with **500XXX** are not available for sale, however, separate parts are available for sale individually.

Les numéros **500xxx** ne sont pas disponibles pour la vente. Au besoin, veuillez commander les numéros de pièces séparément.

NOMENCLATURE ET LISTE DES PIÈCES / PARTS BREAKDOWN & PART LIST
 Souffleuse 48" Versatile assemblé #501352
 48" Versatile snowblower assembly #501352

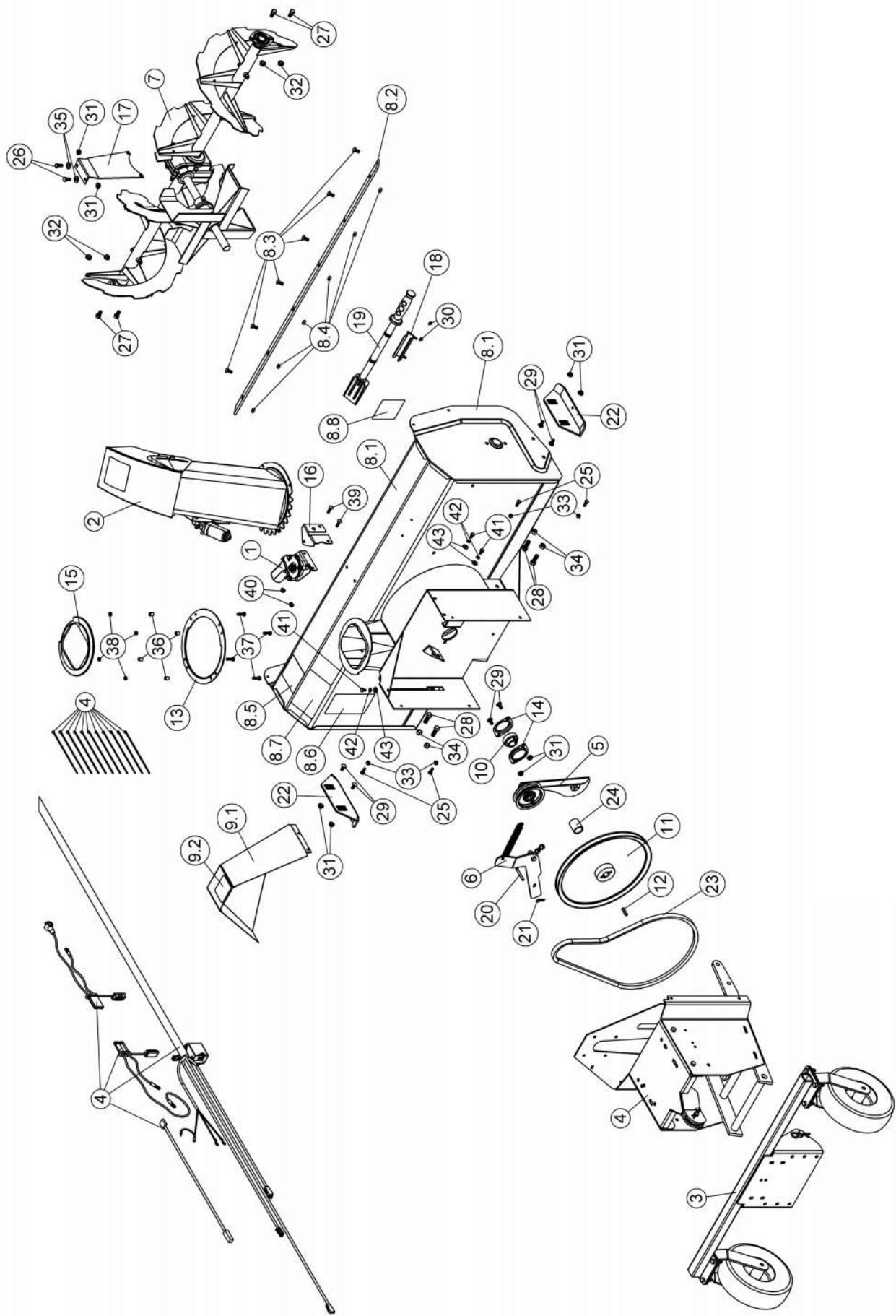

NOMENCLATURE ET LISTE DES PIÈCES / PARTS BREAKDOWN & PART LIST
Souffleuse 48" Versatile assemblé #501352
48" Versatile snowblower assembly #501352

REF.	ENGLISH DESCRIPTION	DESCRIPTION FRANÇAISE	QTY.	PART#
1	Braket Assembly	Support assemblé	1	501131
2	Chute assembly	Goulotte assemblée	1	501150
3	Wheel Assembly	Roue assemblée	1	501341
4	Engine Support assembly	Support du moteur assemblé	1	501356
5	Tender Assembly	Tendeur assemblé	1	501147
6	Lever Assembly	Levier Assemblé	1	501148
7	Auger assembly	Vis assemblées	1	501105
8	Frame 48" with safety decals & cutting edge	Chassis 48" avec décalques de séc. & racloir	1	106609
8.1	Frame 48"	Châssis 48"	1	106605
8.2	Cutting edge 48"	Racloir 48"	1	103187
8.3	Carriage bolt 5/16" n.c. x 3/4 " GR5	Boulon à carrosserie 5/16" n.c. x 3/4 " GR5	6	O/L (320NC.5P_5-16x3-4)
8.4	Stover lock nut 5/16" n.c.	Écrou de blocage 5/16" n.c.	6	O/L (338NC.P_5-16)
8.5	Decal danger auger	Decalque danger vis	1	105126
8.6	Decal read instructions	Decalque lire instructions	1	105130
8.7	Decal warning safety	Decalque avertissement sécurité	1	105131
8.8	Decal auger positioning	Décalque positionnement vis	1	107024
9	Belt guard with safety decal	Garde-courroie avec décalque de sécurité	1	106611
9.1	Belt guard	Garde-courroie	1	106610
9.2	Decal danger belts	Decalque danger courroies	1	105128
10	Bearing with set screw	Roulement à billes avec vis à pression	1	102755
11	V pulley with set screw	Poulie en V avec vis pression	1	105423
12	Key 1/4" x 1/4" x 1 1/4"	Clé 1/4" x 1/4" x 1 1/4"	1	105399
13	Rotation ring	Anneau de rotation	1	106327
14	Flangette	Flangette	2	102213
15	Rotation ring	Anneau de rotation	1	103943
16	Reinforcement plate	Plaque de renforcement	1	103972
17	Gear box support	Support de boîte d'engrenage	1	104746
18	Chute shovel support	Support de pelle à goulotte	1	105701
19	Chute shovel	Pelle à goulotte	1	105700
20	Pin	Goupille	1	105365

O/L = Obtain Locally / Obtenir localement

Part numbers starting with **500XXX** are not available for sale, however, separate parts are available for sale individually.

Les numéros **500xxx** ne sont pas disponibles pour la vente. Au besoin, veuillez commander les numéros de pièces séparément.

NOMENCLATURE ET LISTE DES PIÈCES / PARTS BREAKDOWN & PART LIST
Souffleuse 48" Versatile assemblé #501352
48" Versatile snowblower assembly #501352

REF.	ENGLISH DESCRIPTION	DESCRIPTION FRANÇAISE	QTY.	PART#
21	Hair pin 2mm	Goupille à ressort 2mm	1	102430
22	Skid shoe	Patin	2	103188
23	V-belt, BX-55	Courroie en V, BX-55	1	106110
24	Spacer	Espaceur	1	107025
25	Hex. bolt 1/4" n.c. x 3/4" GR5	Boulon hex. 1/4" n.c. x 3/4" GR5	4	O/L (300NC.5P_1-4x3-4)
26	Hex. bolt 5/16" n.c. x 3/4" GR5	Boulon hex. 5/16" n.c. x 3/4" GR5	2	O/L (300NC.5P_5-16x3-4)
27	Hex. bolt 3/8" n.c. x 3/4" GR5	Boulon hex. 3/8" n.c. x 3/4" GR5	4	O/L (300NC.5P_3-8x3-4)
28	Hex. bolt 7/16" n.c. x 1 1/4" GR5	Boulon hex. 7/16" n.c. x 1 1/4" GR5	4	O/L (300NC.5P_7-16x1-1-4)
29	Carriage bolt 5/16" n.c. x 3/4 " GR5	Boulon à carrosserie 5/16" n.c. x 3/4 " GR5	6	O/L (320NC.5P_5-16x3-4)
30	Socket Head Cap Screw M5 x 0.80 x 10	Vis six PC tête ronde M5 x 0.80 x 10	2	O/L (412.Z_M5x0.80x10)
31	Flange nut 5/16" n.c.	Écrou à bride 5/16" n.c.	8	O/L (334NC.P_5-16)
32	Flange nut 3/8" n.c.	Écrou à bride 3/8" n.c.	4	O/L (334NC.P_3-8)
33	Nylon Insert lock Nut 1/4" n.c.	Écrou à garniture de nylon 1/4" n.c.	4	O/L (335NC.P_1-4)
34	Nylon Insert lock Nut 7/16" n.c.	Écrou à garniture de nylon 7/16" n.c.	4	O/L (335NC.P_7-16)
35	Flat washer 3/8" hole	Rondelle plate 3/8" trou	2	O/L (360.P_3-8T)
36	Spacer	Espaceur	4	103361
37	Hex. bolt 1/4" n.c. x 1" GR5	Boulon hex. 1/4" n.c. x 1" GR5	4	O/L (300NC.5P_1-4x1)
38	Nylon insert lock nut 1/4" n.c. (thin)	Écrou à garniture de nylon 1/4" n.c. (mince)	4	O/L (336NC.P_1-4)
39	Carriage bolt 1/4" n.c. x 1 " GR5	Boulon à carrosserie 1/4" n.c. x 1 " GR5	2	O/L (320NC.5P_1-4x1)
40	Flange nut 1/4" n.c.	Écrou à bride 1/4" n.c.	2	O/L (334NC.P_1-4)
41	Hex. bolt 1/4" n.c. x 1/2" GR5	Boulon hex. 1/4" n.c. x 1/2" GR5	3	O/L (300NC.5P_1-4x1-2)
42	Lock washer 1/4"	Rondelle de blocage 1/4"	3	O/L (362.P_1-4)
43	Flat washer 5/16" hole	Rondelle plate 5/16" trou	3	O/L (360.P_5-16T)

O/L = Obtain Locally / Obtenir localement

Part numbers starting with **500XXX** are not available for sale, however, separate parts are available for sale individually.

Les numéros **500xxx** ne sont pas disponibles pour la vente. Au besoin, veuillez commander les numéros de pièces séparément.

NOMENCLATURE ET LISTE DES PIÈCES / PARTS BREAKDOWN & PART LIST
 Souffleuse 48" Versatile assemblée sans goulotte #501354
 48" Versatile snowblower assembly without chute #501354

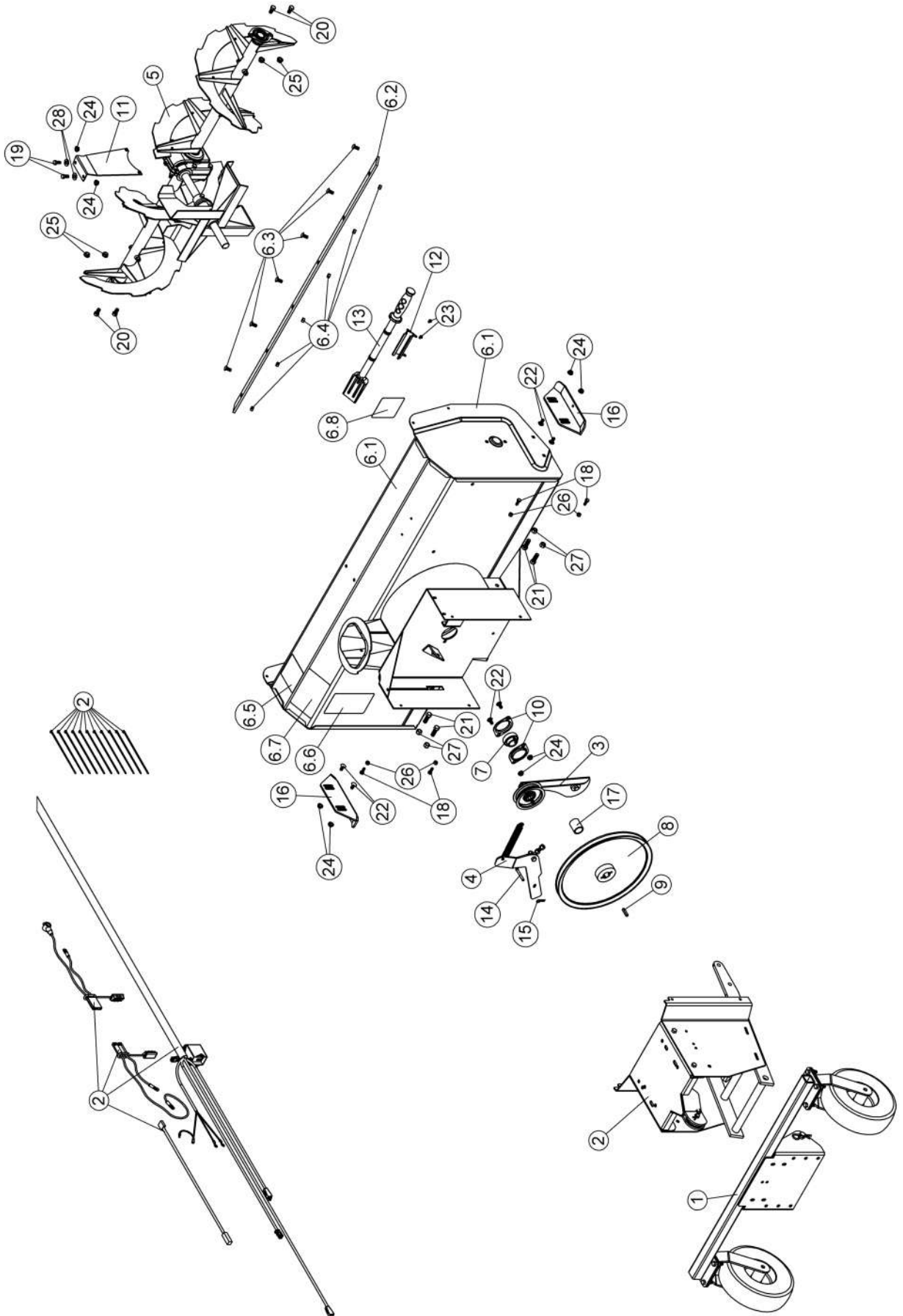

NOMENCLATURE ET LISTE DES PIÈCES / PARTS BREAKDOWN & PART LIST
Souffleuse 48" Versatile assemblée sans goulotte #501354
48" Versatile snowblower assembly without chute #501354

REF.	ENGLISH DESCRIPTION	DESCRIPTION FRANÇAISE	QTY.	PART#
1	Wheel Assembly	Roue assemblée	1	501341
2	Engine Support assembly	Support du moteur assemblé	1	501355
3	Tender Assembly	Tendeur assemblé	1	501147
4	Lever Assembly	Levier Assemblé	1	501148
5	Auger assembly	Vis assemblées	1	501105
6	Frame 48" with safety decals & cutting edge	Chassis 48" avec décalques de séc. & racloir	1	106609
6.1	Frame 48"	Châssis 48"	1	106605
6.2	Cutting edge 48"	Racloir 48"	1	103187
6.3	Carriage bolt 5/16" n.c. x 3/4 " GR5	Boulon à carrosserie 5/16" n.c. x 3/4 " GR5	6	O/L (320NC.5P_5-16x3-4)
6.4	Stover lock nut 5/16" n.c.	Écrou de blocage 5/16" n.c.	6	O/L (338NC.P_5-16)
6.5	Decal danger auger	Decalque danger vis	1	105126
6.6	Decal read instructions	Decalque lire instructions	1	105130
6.7	Decal warning safety	Decalque avertissement sécurité	1	105131
6.8	Decal auger positioning	Décalque positionnement vis	1	107024
7	Bearing with set screw	Roulement à billes avec vis à pression	1	102755
8	V pulley with set screw	Poulie en V avec vis pression	1	105423
9	Key 1/4" x 1/4" x 1 1/4"	Clé 1/4" x 1/4" x 1 1/4"	1	105399
10	Flangette	Flangette	2	102213
11	Gear box support	Support de boîte d'engrenage	1	104746
12	Chute shovel support	Support de pelle à goulotte	1	105701
13	Chute shovel	Pelle à goulotte	1	105700
14	Pin	Goupille	1	105365
15	Hair pin 2mm	Goupille à ressort 2mm	1	102430
16	Skid shoe	Patin	2	103188
17	Spacer	Espaceur	1	107025
18	Hex. bolt 1/4" n.c. x 3/4" GR5	Boulon hex. 1/4" n.c. x 3/4" GR5	4	O/L (300NC.5P_1-4x3-4)
19	Hex. bolt 5/16" n.c. x 3/4" GR5	Boulon hex. 5/16" n.c. x 3/4" GR5	2	O/L (300NC.5P_5-16x3-4)
20	Hex. bolt 3/8" n.c. x 3/4" GR5	Boulon hex. 3/8" n.c. x 3/4" GR5	4	O/L (300NC.5P_3-8x3-4)
21	Hex. bolt 7/16" n.c. x 1 1/4" GR5	Boulon hex. 7/16" n.c. x 1 1/4" GR5	4	O/L (300NC.5P_7-16x1-1-4)
22	Carriage bolt 5/16" n.c. x 3/4 " GR5	Boulon à carrosserie 5/16" n.c. x 3/4 " GR5	6	O/L (320NC.5P_5-16x3-4)

O/L = Obtain Locally / Obtenir localement

Part numbers starting with **500XXX** are not available for sale, however, separate parts are available for sale individually.

Les numéros **500xxx** ne sont pas disponibles pour la vente. Au besoin, veuillez commander les numéros de pièces séparément.

NOMENCLATURE ET LISTE DES PIÈCES / PARTS BREAKDOWN & PART LIST
Souffleuse 48" Versatile assemblée sans goulotte #501354
48" Versatile snowblower assembly without chute #501354

REF.	ENGLISH DESCRIPTION	DESCRIPTION FRANÇAISE	QTY.	PART#
23	Socket Head Cap Screw M5 x 0.80 x 10	Vis six PC tête ronde M5 x 0.80 x 10	2	O/L (412.Z_M5x0.80x10)
24	Flange nut 5/16" n.c.	Écrou à bride 5/16" n.c.	8	O/L (334NC.P_5-16)
25	Flange nut 3/8" n.c.	Écrou à bride 3/8" n.c.	4	O/L (334NC.P_3-8)
26	Nylon Insert lock Nut 1/4" n.c.	Écrou à garniture de nylon 1/4" n.c.	4	O/L (335NC.P_1-4)
27	Nylon Insert lock Nut 7/16" n.c.	Écrou à garniture de nylon 7/16" n.c.	4	O/L (335NC.P_7-16)
28	Flat washer 3/8" hole	Rondelle plate 3/8" trou	2	O/L (360.P_3-8T)

O/L = Obtain Locally / Obtenir localement

Part numbers starting with **500XXX** are not available for sale, however, separate parts are available for sale individually.

Les numéros **500xxx** ne sont pas disponibles pour la vente. Au besoin, veuillez commander les numéros de pièces séparément.

NOMENCLATURE ET LISTE DES PIÈCES / PARTS BREAKDOWN & PART LIST
Support du moteur assemblé #501355
Engine Support assembly #501355

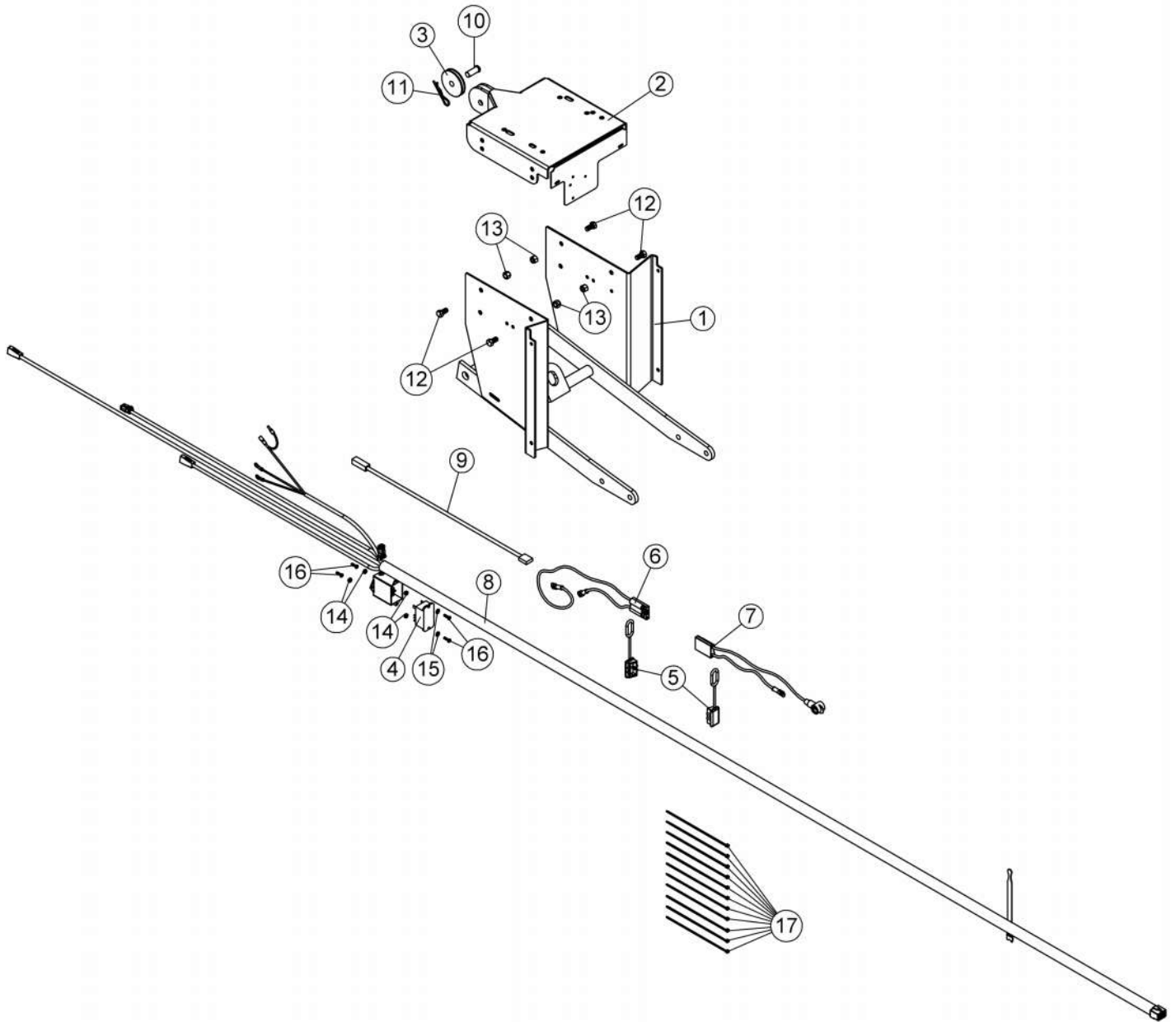

NOMENCLATURE ET LISTE DES PIÈCES / PARTS BREAKDOWN & PART LIST
Support du moteur assemblé #501355
Engine Support assembly #501355

REF.	ENGLISH DESCRIPTION	DESCRIPTION FRANÇAISE	QTY.	PART#
1	Hitch	Attache	1	106606
2	Engine support	Support moteur	1	106607
3	Pulley	Poulie	1	106138
4	Relay	Relais	1	106123
5	Cap	Capuchon	2	105407
6	Wire assembly	Fil assemblé	1	104017
7	Wire assembly	Fil assemblé	1	104018
8	Wire Assembly	Fil assemblé	1	106558
9	Wire Assembly	Fil Assemblé	1	106548
10	Pin	Goupille	1	103070
11	Hair pin 3mm	Goupille à ressort 3mm	1	102617
12	Hex. bolt 3/8" n.c. x 3/4" GR5	Boulon hex. 3/8" n.c. x 3/4" GR5	4	O/L (300NC.5P_3-8x3-4)
13	Nylon Insert Lock Nut 3/8" n.c.	Écrou à garniture de nylon 3/8" n.c.	4	O/L (335NC.P_3-8)
14	Nylon insert locknut #8 x 32 (thin) GR2	Écrou à garni. de nylon #8 x 32 (mince) GR2	4	O/L (336NC.P_#8x32)
15	Flat washer #10 hole	Rondelle plate #10 trou	2	O/L (360.P_#10T)
16	Machine screw Pan head no.8 x 32 x 5/8"	Vis mécanique à tête Pan no.8 x 32 x 5/8"	4	O/L (395NC.P_#8x32x5-8)
17	Tie wrap 8"	Attache de nylon 8"	11	O/L (426-8)

O/L = Obtain Locally / Obtenir localement

Part numbers starting with **500XXX** are not available for sale, however, separate parts are available for sale individually.

Les numéros **500xxx** ne sont pas disponibles pour la vente. Au besoin, veuillez commander les numéros de pièces séparément.

NOMENCLATURE ET LISTE DES PIÈCES / PARTS BREAKDOWN & PART LIST
Support du moteur assemblé #501356
Engine Support assembly #501356

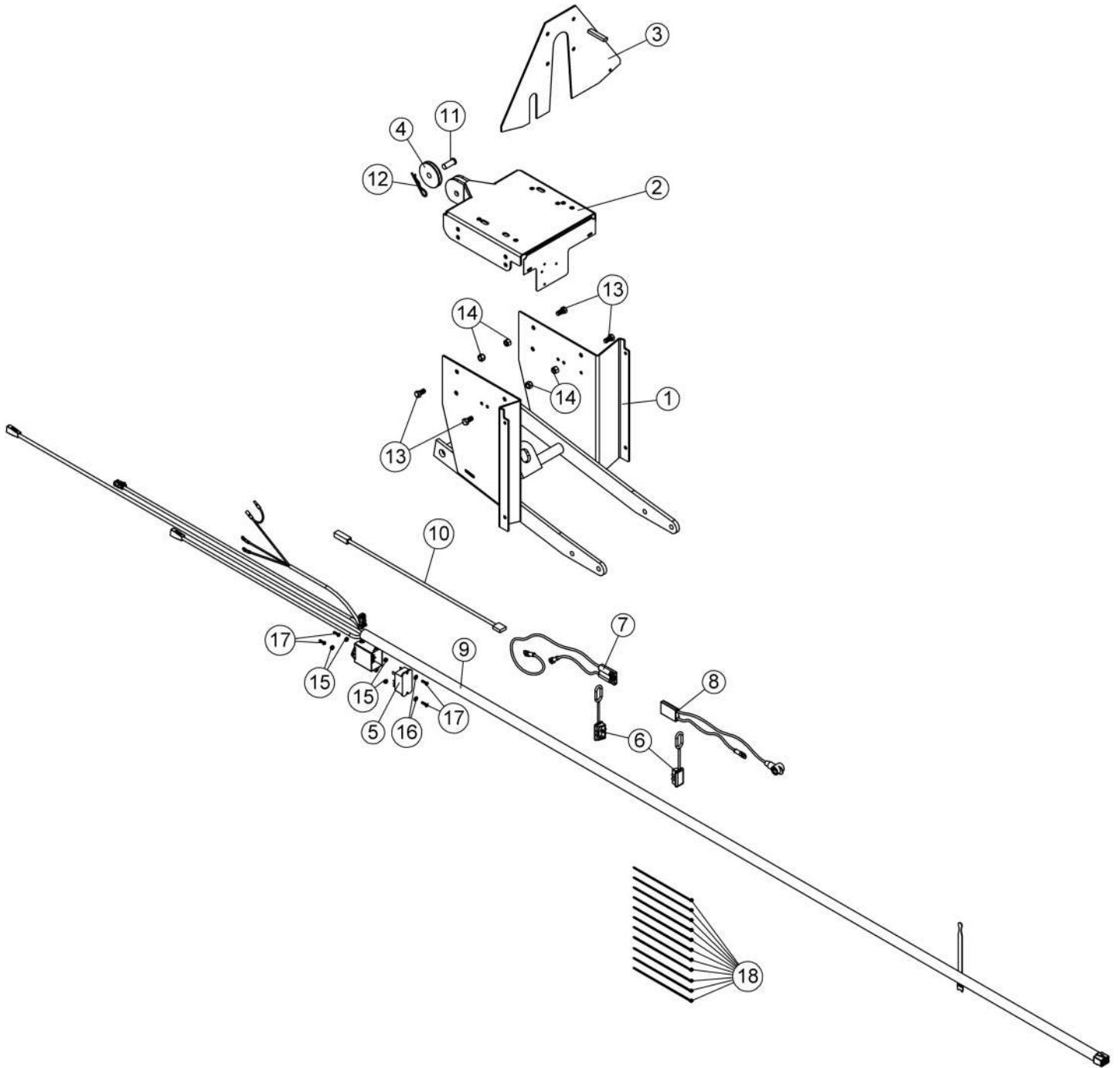

NOMENCLATURE ET LISTE DES PIÈCES / PARTS BREAKDOWN & PART LIST

Support du moteur assemblé #501356
Engine Support assembly #501356

REF.	ENGLISH DESCRIPTION	DESCRIPTION FRANÇAISE	QTY.	PART#
1	Hitch	Attache	1	106606
2	Engine support	Support moteur	1	106607
3	Guard	Garde	1	106164
4	Pulley	Poulie	1	106138
5	Relay	Relais	1	106123
6	Cap	Capuchon	2	105407
7	Wire assembly	Fil assemblé	1	104017
8	Wire assembly	Fil assemblé	1	104018
9	Wire Assembly	Fil assemblé	1	106558
10	Wire Assembly	Fil Assemblé	1	106548
11	Pin	Goupille	1	103070
12	Hair pin 3mm	Goupille à ressort 3mm	1	102617
13	Hex. bolt 3/8" n.c. x 3/4" GR5	Boulon hex. 3/8" n.c. x 3/4" GR5	4	O/L (300NC.5P_3-8x3-4)
14	Nylon Insert Lock Nut 3/8" n.c.	Écrou à garniture de nylon 3/8" n.c.	4	O/L (335NC.P_3-8)
15	Nylon insert locknut #8 x 32 (thin) GR2	Écrou à garni. de nylon #8 x 32 (mince) GR2	4	O/L (336NC.P_#8x32)
16	Flat washer #10 hole	Rondelle plate #10 trou	2	O/L (360.P_#10T)
17	Machine screw Pan head no.8 x 32 x 5/8"	Vis mécanique à tête Pan no.8 x 32 x 5/8"	4	O/L (395NC.P_#8x32x5-8)
18	Tie wrap 8"	Attache de nylon 8"	11	O/L (426-8)

O/L = Obtain Locally / Obtenir localement

Part numbers starting with **500XXX** are not available for sale, however, separate parts are available for sale individually.

Les numéros **500xxx** ne sont pas disponibles pour la vente. Au besoin, veuillez commander les numéros de pièces séparément.

NOMENCLATURE ET LISTE DES PIÈCES / PARTS BREAKDOWN & PART LIST
 Souffleuse 54" Versatile assemblée sans goulotte #501357
 54" Versatile snowblower assembly without chute #501357

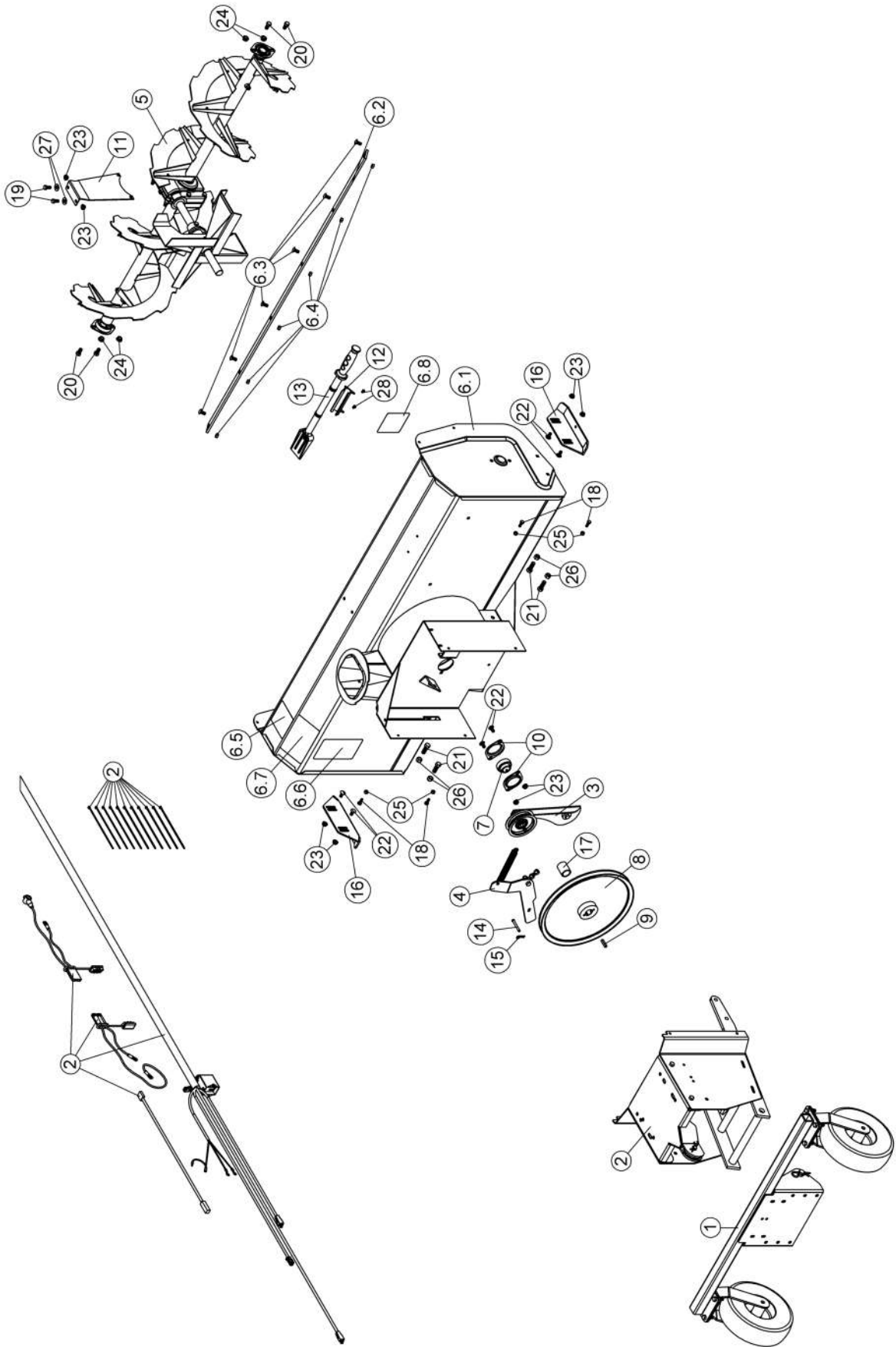

NOMENCLATURE ET LISTE DES PIÈCES / PARTS BREAKDOWN & PART LIST
Souffleuse 54" Versatile assemblée sans goulotte #501357
54" Versatile snowblower assembly without chute #501357

REF.	ENGLISH DESCRIPTION	DESCRIPTION FRANÇAISE	QTY.	PART#
1	Wheel Assembly	Roue assemblée	1	501341
2	Engine Support assembly	Support du moteur assemblé	1	501355
3	Tender Assembly	Tendeur assemblé	1	501147
4	Lever Assembly	Levier Assemblé	1	501148
5	Auger assembly	Vis assemblées	1	501216
6	Frame 54" with safety decals & cutting edge	Chassis 54" avec décalques de séc. & racloir	1	106615
6.1	Frame 54"	Châssis 54"	1	106614
6.2	Cutting edge 54"	Racloir 54"	1	104427
6.3	Carriage bolt 5/16" n.c. x 3/4 " GR5	Boulon à carrosserie 5/16" n.c. x 3/4 " GR5	6	O/L (320NC.5P_5-16x3-4)
6.4	Stover lock nut 5/16" n.c.	Écrou de blocage 5/16" n.c.	6	O/L (338NC.P_5-16)
6.5	Decal danger auger	Decalque danger vis	1	105126
6.6	Decal read instructions	Decalque lire instructions	1	105130
6.7	Decal warning safety	Decalque avertissement sécurité	1	105131
6.8	Decal auger positioning	Décalque positionnement vis	1	107024
7	Bearing with set screw	Roulement à billes avec vis à pression	1	102755
8	V pulley with set screw	Poulie en V avec vis pression	1	105423
9	Key 1/4" x 1/4" x 1 1/4"	Clé 1/4" x 1/4" x 1 1/4"	1	105399
10	Flangette	Flangette	2	102213
11	Gear box support	Support de boîte d'engrenage	1	104746
12	Chute shovel support	Support de pelle à goulotte	1	105701
13	Chute shovel	Pelle à goulotte	1	105700
14	Pin	Goupille	1	105365
15	Hair pin 2mm	Goupille à ressort 2mm	1	102430
16	Skid shoe	Patin	2	103188
17	Spacer	Espaceur	1	107025
18	Hex. bolt 1/4" n.c. x 3/4" GR5	Boulon hex. 1/4" n.c. x 3/4" GR5	4	O/L (300NC.5P_1-4x3-4)
19	Hex. bolt 5/16" n.c. x 3/4" GR5	Boulon hex. 5/16" n.c. x 3/4" GR5	2	O/L (300NC.5P_5-16x3-4)
20	Hex. bolt 3/8" n.c. x 3/4" GR5	Boulon hex. 3/8" n.c. x 3/4" GR5	4	O/L (300NC.5P_3-8x3-4)
21	Hex. bolt 7/16" n.c. x 1 1/4" GR5	Boulon hex. 7/16" n.c. x 1 1/4" GR5	4	O/L (300NC.5P_7-16x1-1-4)
22	Carriage bolt 5/16" n.c. x 3/4 " GR5	Boulon à carrosserie 5/16" n.c. x 3/4 " GR5	6	O/L (320NC.5P_5-16x3-4)

O/L = Obtain Locally / Obtenir localement

Part numbers starting with **500XXX** are not available for sale, however, separate parts are available for sale individually.

Les numéros **500xxx** ne sont pas disponibles pour la vente. Au besoin, veuillez commander les numéros de pièces séparément.

NOMENCLATURE ET LISTE DES PIÈCES / PARTS BREAKDOWN & PART LIST
Souffleuse 54" Versatile assemblée sans goulotte #501357
54" Versatile snowblower assembly without chute #501357

REF.	ENGLISH DESCRIPTION	DESCRIPTION FRANÇAISE	QTY.	PART#
23	Flange nut 5/16" n.c.	Écrou à bride 5/16" n.c.	8	O/L (334NC.P_5-16)
24	Flange nut 3/8" n.c.	Écrou à bride 3/8" n.c.	4	O/L (334NC.P_3-8)
25	Nylon Insert lock Nut 1/4" n.c.	Écrou à garniture de nylon 1/4" n.c.	4	O/L (335NC.P_1-4)
26	Nylon Insert lock Nut 7/16" n.c.	Écrou à garniture de nylon 7/16" n.c.	4	O/L (335NC.P_7-16)
27	Flat washer 3/8" hole	Rondelle plate 3/8" trou	2	O/L (360.P_3-8T)
28	Socket Head Cap Screw M5 x 0.80 x 10	Vis six PC tête ronde M5 x 0.80 x 10	2	O/L (412.Z_M5x0.80x10)

O/L = Obtain Locally / Obtenir localement

Part numbers starting with **500XXX** are not available for sale, however, separate parts are available for sale individually.

Les numéros **500xxx** ne sont pas disponibles pour la vente. Au besoin, veuillez commander les numéros de pièces séparément.

Nomenclature et liste des sous-pièces de pièces 100XXX

NOMENCLATURE ET LISTE DES PIÈCES / PARTS BREAKDOWN & PART LIST
Embrayage électrique assemblé (Alésage 1") avec quincaillerie du moteur
#107971
Electric clutch assembly (Hole 1") with engine hardware #107971

REF.	ENGLISH DESCRIPTION	DESCRIPTION FRANÇAISE	QTY.	PART#
1	Electric Clutch	Embrayage Électrique	1	106569
2	Flange washer	Rondelle à bride	1	103976
3	Special flat washer	Rondelle plate spéciale	1	106338
4	Spacer	Douille d'espacement	1	106584
5	Hex. bolt 7/16" n.f. x 1 1/2" GR5	Boulon hex. 7/16" n.f. x 1 1/2" GR5	1	O/L (300NF.5P_7-16x11-2)
6	Clutch spacer	Espaceur d'embrayage	1	106616
7	Hex. bolt 3/8" n.f. x 1 1/2" GR5	Boulon hex. 3/8" n.f. x 1 1/2" GR5	1	O/L (300NF.5P_3-8x1-2)
8	Hex. bolt 3/8" n.f. x 2" GR5	Boulon hex. 3/8" n.f. x 2" GR5	1	O/L (300NF.5P_3-8x2)
9	Hex. bolt M8 x 1.25 x 20 GR8.8	Boulon hex. M8 x 1.25 x 20 GR8.8	4	O/L (310.8.8P_M8X1.25X20)
10	Hex. bolt 5/16" n.f. x 3/4" GR5	Boulon hex. 5/16" n.f. x 3/4" GR5	4	O/L (300NF.5P_5-16x3-4)
11	Hex. bolt 3/8" n.c. x 2" GR5	Boulon hex. 3/8" n.c. x 2" GR5	4	O/L (300NC.5P_3-8x2)
12	Nylon Insert lock Nut 3/8" n.c.	Écrou à garniture de nylon 3/8" n.c.	4	O/L (335NC.P_3-8)
13	Flat washer 7/16" hole	Rondelle plate 7/16" trou	8	O/L (360.P_7-16T)

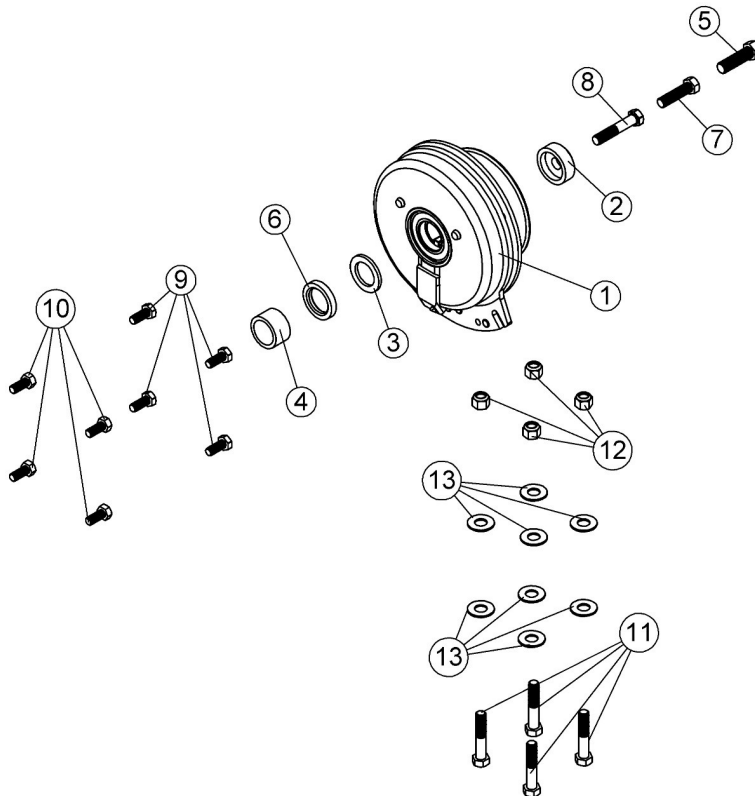

O/L = Obtain Locally / Obtenir localement

**LISTE DES PIÈCES
105560 - FAN WITH BUSHING - ÉVANTAIL AVEC COUSSINET**

Ref. Réf.	English description	Description française	Qty. Qté.	Part # Pièce #
1	Fan	Éventail	1	103932
2	Oil lite bushing	Coussinet imprégné d'huile	2	102784

**LISTE DES PIÈCES
106558 - WIRE ASSEMBLY - FILS ASSEMBLÉS**

Ref. Réf.	English description	Description française	Qty. Qté.	Part # Pièce #
3	Relay socket	Socle pour relais	1	106559
4	Rubber grommet	Oeillet de caoutchouc	1	106563
5	Hook-it cable ties	Attache câble auto-grippante	1	104408

**LISTE DES PIÈCES
106564 - Control box assembly - Boîte de contrôle assemblée**

Ref. Réf.	English description	Description française	Qty. Qté.	Part # Pièce #
6	Emergency switch	Interrupteur d'urgence	1	105726
7	Joystick 4 positions	Levier de commande 4 positions	1	106160
8	Rubber boot	Capuchon de caoutchouc	2	106129
9	Switch	Commutateur	2	106182
10	Switch Guard	Garde du Commutateur	1	106177
11	Indicator light	Voyant lumineux	1	106561
12	Control box decal	Décalque de la boîte de contrôle	1	106121
13	Clutch decal	Décalque d'embrayage	1	106281

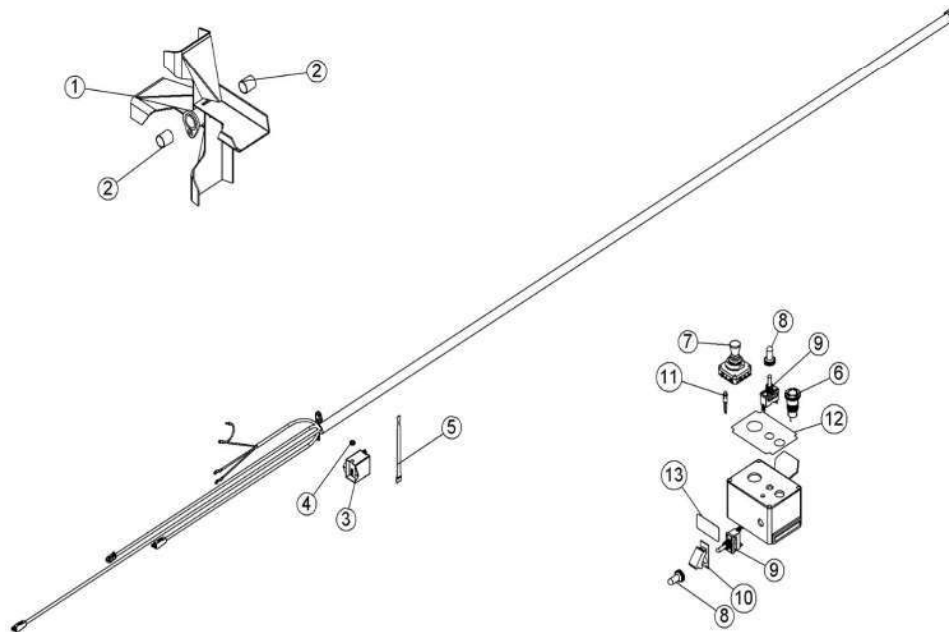

O/L = Obtenir Localement

TABLEAU DES COUPLES DE SERRAGE

TABLEAU DES COUPLES DE SERRAGE GÉNÉRAL À UTILISER LORSQU'UN COUPLE DE SERRAGE N'EST PAS SPÉCIFIÉ DANS LE TEXTE

NOTE: Ces valeurs s'appliquent aux attaches tel que reçu du fournisseur, sèche ou lorsque lubrifié avec de l'huile normale. Elles ne s'appliquent pas si des graisses spéciales sont utilisées tels que graphite ou moly didelphoïde ou des lubrifiants pour pression extrême. Ceci s'applique au deux fils UNF et UNC

* Les écrous épais doivent être utilisés avec les boulons Grade 8

VOIR No. Grade.		2				5				8 *			
IDENTIFICATION DE LA TÊTE DU BOLON MARQUES SELONS LE GRADE. NOTE: MARQUES DU MANUFACTURIER PEUVENT VARIER		COUPLE DE SERRAGE				COUPLE DE SERRAGE				COUPLE DE SERRAGE			
Diamètre		Lb-Pi		NEWTON-MÈTRES		Lb-Pi		NEWTON-MÈTRES		Lb-Pi		NEWTON-MÈTRES	
Pouces	Millimètre	Min.	Max.	Min.	Max.	Min.	Max.	Min.	Max.	Min.	Max.	Min.	Max.
1/4"	6.35	5	6	6.8	8.13	9	11	12.2	14.9	12	15	16.3	30.3
5/16"	7.94	10	12	13.6	16.3	17	20.5	23.1	27.8	24	29	32.5	39.3
3/8"	9.53	20	23	27.1	31.2	35	42	47.5	57	45	54	61	73.2
7/16"	11.11	30	35	40.7	47.4	54	64	73.2	86.8	70	84	94.9	113.9
1/2"	12.7	45	52	61	70.5	80	96	108.5	130.2	110	132	149.2	179
9/16"	14.29	65	75	88.1	101.6	110	132	149.2	179	160	192	217	260.4
5/8"	15.88	95	105	128.7	142.3	150	180	203.4	244.1	220	264	298.3	358
3/4"	19.05	150	185	203.3	250.7	270	324	366.1	439.3	380	456	515.3	618.3
7/8"	22.23	160	200	216.8	271	400	480	542.4	650.9	600	720	813.6	976.3
1"	25.4	250	300	338.8	406.5	580	696	786.5	943.8	900	1080	1220.4	1464.5

BOULON METRIQUE COUPLE DE SERRAGE							
		GROS FLET			FILET MINCE		
Vis	Grade No.	Pitch (mm)	Lb-Pi	Newton-Mètres	Pitch (mm)	Lb-Pi	Newton-Mètres
M6	4T	1.00	3.6 - 5.8	4.9 - 7.9	-	-	-
	7T		5.8 - 9.4	7.9 - 12.7		-	-
	8T		7.2 - 10	9.8 - 13.6		-	-
M8	4T	1.25	7.2 - 14	9.8 - 19	1.00	12 - 17	16.3 - 23
	7T		17 - 22	23 - 29.8		19 - 27	25.7 - 36.6
	8T		20 - 26	27.1 - 35.2		22 - 31	29.8 - 42
M10	4T	1.50	20 - 25	27.1 - 33.9	1.25	20 - 29	27.1 - 39.3
	7T		34 - 40	46.1 - 54.2		35 - 47	47.4 - 63.7
	8T		38 - 46	51.5 - 62.3		40 - 52	54.2 - 70.5
M12	4T	1.75	28 - 34	37.9 - 46.1	1.25	31 - 41	42 - 55.6
	7T		51 - 59	69.1 - 79.9		56 - 68	75.9 - 92.1
	8T		57 - 66	77.2 - 89.4		62 - 75	84 - 101.6
M14	4T	2.00	49 - 56	66.4 - 75.9	1.50	52 - 64	70.5 - 86.7
	7T		81 - 93	109.8 - 126		90 - 106	122 - 143.6
	8T		96 - 109	130.1 - 147.7		107 - 124	145 - 168
M16	4T	2.00	67 - 77	90.8 - 104.3	1.50	69 - 83	93.5 - 112.5
	7T		116 - 130	157.2 - 176.2		120 - 138	162.6 - 187
	8T		129 - 145	174.8 - 196.5		140 - 158	189.7 - 214.1
M18	4T	2.00	88 - 100	119.2 - 136	1.50	100 - 117	136 - 158.5
	7T		150 - 168	203.3 - 227.6		177 - 199	239.8 - 269.6
	8T		175 - 194	237.1 - 262.9		202 - 231	273.7 - 313
M20	4T	2.50	108 - 130	146.3 - 176.2	1.50	132 - 150	178.9 - 203.3
	7T		186 - 205	252 - 277.8		206 - 242	279.1 - 327.9
	8T		213 - 249	288.6 - 337.4		246 - 289	333.3 - 391.6

OPTIONS & ACCESSOIRES

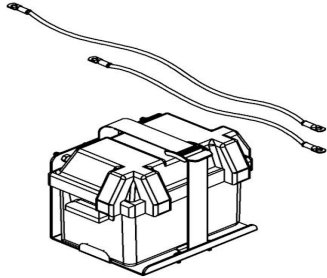

#700524
SUPPORT POUR BATTERIE
(BATTERIE NON INCLUSE)
 For ATV or UV

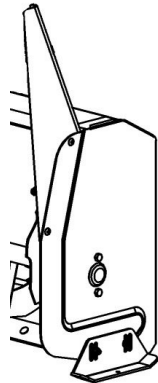

#700260
COUTEAUX À NEIGE
 Permettent de couper les amoncellements
 de neige et facilite le soufflage.
 Emballage de 2

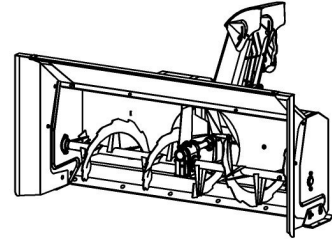

#700461
ENSEMBLE D'EXTENSION ET D'AILES
ÉLARGISSANTES
 Élargit la souffleuse à 60"

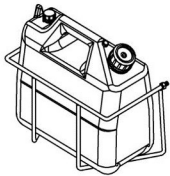

#700462
ENSEMBLE DE BIDON
D'ESSENCE
 Pratique pour faire le plein
 d'essence

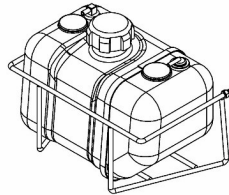

#700717
ENSEMBLE DE BIDON
D'ESSENCE EPA
 Pratique pour faire le plein
 d'essence

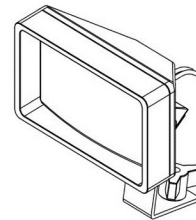

#700456-1
ENSEMBLE DE LUMIÈRE
 Meilleure visibilité lors d'utilisation le soir

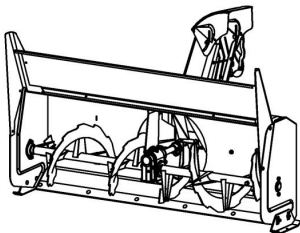

#700473
EXTENSION
 Ajoute 8" de hauteur à la souffleuse
REQUIERT #700260

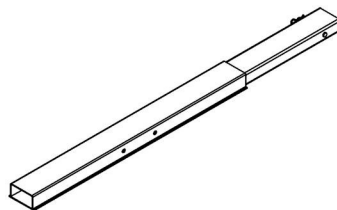

EXTENSION DU SOUS-CHÂSSIS
#700485
 Pour les véhicules plus long.

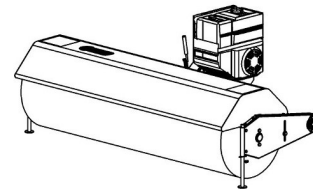

#700448
BALAI ROTATIF 60"
 Pour VTT et VU



***LORSQUE LA PERFORMANCE
ET LA FIABILITÉ
SONT NON NÉGOCIABLES !***

**Bercomac Limitée
92, Fortin Nord, Adstock, Québec, Canada, G0N 1S0**

WWW.BERCOMAC.COM

IMPRIMÉ AU CANADA

(NOTICE ORIGINALE)